



Statistisches Jahrbuch 2022/2023





Statistisches Jahrbuch
der
Tiroler Landesmusikschulen
und des
Tiroler Landeskonservatoriums
Schuljahr 2022/2023

Herausgegeben vom

Amt der Tiroler Landesregierung
Abteilung Landesmusikdirektion
6020 Innsbruck, Heiliggeiststraße 7

Erstellt von:



Akad. IT. Peter Seiwald
A-6380 St. Johann in Tirol
Salzburger Straße 22a
www.softcon.at
office@softcon.at

Inhaltsverzeichnis

Vorwort	3
Musikschulwesen im Überblick	4
Personen in der Abteilung Landesmusikdirektion	6
SchülerInnenstatistik	7
Die Landesmusikschulen: Veränderung seit 22 Schuljahren	8
Altersstatistik.....	9
Die Schülerzahlen nach Altersgruppen.....	10
Herkunft der SchülerInnen nach Gemeinden	11
Standortgemeinde - SchülerInnenanteil	17
Unterrichtsorte.....	18
Fächerstatistik	27
Brixental	29
Imst	33
Jenbach - Achenal	37
Kematen - Völs und Umgebung	41
Kitzbühel und Umgebung	45
Kramsach.....	49
Kufstein und Umgebung.....	53
Landeck.....	57
Lienzer Talboden.....	61
Matrei - Iseltal.....	65
Mittleres Oberinntal	69
Ötztal	73
Pitztal.....	77
Reutte - Außerfern.....	81
Schwaz.....	85
Sillian - Pustertal	89
Söllandl	93
St. Johann in Tirol	97
Stubaital.....	101
Südöstliches Mittelgebirge.....	105
Telfs	109
Untere Schranne	113
Westliches Mittelgebirge.....	117
Wipptal	121
Wörgl.....	125
Zillertal.....	129
Zirl	133
Gesamtstatistik.....	137
Gesamtstatistik nach Geschlecht	139
Die Fächerbelegungen im Überblick	140
Die Fachgruppen im Überblick.....	141
Die Übertrittsprüfungen im Überblick	142
Die Veranstaltungen im Überblick.....	143
LehrerInnenstatistik	145
Geschlecht der Lehrpersonen	146
Einstufungsbasis.....	146
Anstellungsbasis.....	147
Personalkosten im Jahr 2022	147
Fachliche Angelegenheiten und schulübergreifende Aktivitäten	149
Tiroler Landeskonservatorium	175
Sonstige Musikschulen	183
Musikschule der Stadt Hall in Tirol	184
Musikschule der Stadt Innsbruck.....	186
Musikschule Wattens	188
Erweiterte Statistiken	191

Vorwort



Sehr geehrte Damen und Herren!

Das statistische Jahrbuch für das Schuljahr 2022/2023 der Tiroler Landesmusikschulen ist ein beeindruckendes in Zahlen gegossenes Spiegelbild der Erfolgsgeschichte der „Tiroler Landesmusikschulen“: Seit nunmehr 30 Jahren wird an mittlerweile 27 Landesmusikschulen ein flächendeckendes Angebot für musikinteressierte Menschen in Tirol geboten, die von ca. 800 Lehrenden betreut werden. Die Erfolge bei „prima la musica“ beim Landeswettbewerb in Toblach (Südtirol) sowie beim Bundeswettbewerb in Graz zeugen von der hohen Qualität des Unterrichts, welche durch die enge Kooperation mit dem Tiroler Landeskonservatorium durch die revitalisierte Talentförderung weiter gestärkt wird. Innovative Projekte wie der im letzten Schuljahr zum ersten Mal ausgeschriebene Werner-Pirchner-Preis sorgen für internationalen Vergleich und Motivation auf Spitzenniveau. Diese herausragende Qualität ist auch bei Konzerten des Tiroler Landesjugendorchesters und verschiedenen Projekten des Tiroler Landeskonservatoriums zu hören. Jeder Vortragsabend und jede Konzertveranstaltung stärken darüber hinaus die Tiroler Landesmusikschulen als unverzichtbaren Kulturträger in den Gemeinden. Ein umfangreiches Fortbildungsprogramm für Lehrende und Studierende rundet das Angebot ab.

Ich möchte diese Gelegenheit als zuständige Landesrätin nutzen und mich bei allen Direktor:innen, Lehrenden und Mitarbeiter:innen bedanken, welche die Erfolgsgeschichte „Tiroler Landesmusikschulen“ weiterschreiben. Ich bin mir sicher: Gemeinsam werden wir noch einige Kapitel hinzufügen können. Eines davon wird das neu geschaffene Unterrichtsfach „Schauspiel“ sein, welches im Herbst 2023 an fünf Standorten startet und wofür es bereits reges Anmeldeinteresse gibt.

In diesem Sinne wünsche ich allen einen guten Start ins Schuljahr 2023/2024!

A handwritten signature in black ink, reading 'Cornelia Hagele'.

MMag.^a Dr.ⁱⁿ Cornelia Hagele
Landesrätin für Gesundheit, Pflege, Bildung,
Wissenschaft und Forschung

Musikschulen im Überblick

über 20.100
belegte Unterrichtsfächer in Tirol
(Landesmusikschulen und sonstige Musikschulen)

817
Teilnehmer:innen bei prima la musica
Landeswettbewerb 2023

164
Teilnehmer:innen bei prima la musica
Bundeswettbewerb 2023

3.454
Veranstaltungen

Landesmusikschulen im Überblick

19.029

Schüler:innen

(11.206 weiblich / 7.261 männlich)

17.529

Schüler:innen bis 24 Jahre

(9.873 weiblich / 6.513 männlich)

1.973

Übertrittsprüfungen

681 Lehrer:innen

(313 weiblich / 368 männlich)

2.772

Veranstaltungen

Personen

Für alle Angelegenheiten der musikalischen Ausbildungsstätten des Landes Tirol ist die **Abteilung Landesmusikdirektion** im Amt der Tiroler Landesregierung zuständig.

Die Abteilung Landesmusikdirektion ist seit 01.01.2019 Teil der Gruppe Präsidium

Politische Referentin

Landesrätin MMag.^a Dr.ⁱⁿ Cornelia Hagele

Vorstand der Gruppe Präsidium

HR Dr. Johannes Schweiger

Kontakt:

Amt der Tiroler Landesregierung

Abteilung Landesmusikdirektion

Heiliggeiststraße 7

6020 Innsbruck

Tel: 0512/508-6842

Mail: landesmusikdirektion@tirol.gv.at

Die einzelnen Fachzuständigkeiten (Bereich Landesmusikschulen):

HR Helmut Schmid, MA

Vorstand der Abteilung Landesmusikdirektion

Mag.^a Andrea Hartlieb

Stellvertreterin des Vorstandes der Abteilung Landesmusikdirektion

Rechtliche Angelegenheiten

Mag. Johannes Puchleitner

Fachliche Angelegenheiten

Landesgeschäftsstelle Musik der Jugend - prima la musica

Helga Bucher

Personalangelegenheiten der Landesmusikschullehrer:innen (Nachname A-F)

und Tiroler Landeskonservatorium (Nachname A-Z)

Elisa Reimair, BA

Personalangelegenheiten der Landesmusikschullehrer:innen (Nachname G-R)

Katrin An der Lan Hochbrunn

Personalangelegenheiten der Landesmusikschullehrer:innen (Nachname S-Z)

Walter Heis

Buchhaltung und Budget, Statistik, EDV

Valentina Paßmoser

Sekretariat Landesmusikdirektion

Stefanie Korkmaz

Sekretariat Landesmusikdirektion

Sebastian Fehr

Allgemeine Angelegenheiten, Inklusion



Schüler:innenstatistik - Landesmusikschulen

In den nachfolgenden Schülerzahlen sind Kopfzahlen angeführt, d.h. Schüler:innen, die mehrere Hauptfächer belegen werden nur einmal gezählt.

Folgende **Statistiken** wurden erhoben:

- **Schülerzahlen im Überblick**
- **Altersstatistik**
- **Die Schülerzahlen nach Altersgruppen**
- **Herkunft der Schüler:innen nach Gemeinden**
- **Standortgemeinde - Schüler:innenanteil**
- **Unterrichtsorte der Schüler:innen (Fächerbelegung)**

Die **Landesmusikschulen: Veränderung** seit **22 Schuljahren** (Kopfzahlen)

Landesmusikschule	Gesamt 2022/2023	Gesamt 2021/2022	Veränderung in % zum Vorjahr	Gesamt 2000/2001	Veränderung in % von 00/01 auf 22/23
Reutte - Außerfern	1292	1273	1,49%	1002	28,94%
Landeck	1263	1252	0,88%	1057	19,49%
Telfs	1259	1240	1,53%	-	NB
St. Johann in Tirol	1218	1170	4,10%	1109	9,83%
Wörgl	929	927	0,22%	871	6,66%
Schwaz	839	835	0,48%	765	9,67%
Zirl	835	812	2,83%	437	91,08%
Kufstein und Umgebung	829	820	1,10%	638	29,94%
Lienzer Talboden	808	800	1,00%	789	2,41%
Zillertal	802	739	8,53%	676	18,64%
Kramsach	800	773	3,49%	457	75,05%
Wipptal	693	653	6,13%	427	62,30%
Kitzbühel und Umgebung	679	613	10,77%	545	24,59%
Ötztal	625	560	11,61%	554	12,82%
Brixental	617	612	0,82%	483	27,74%
Imst	612	593	3,20%	564	8,51%
Kematen - Völs u. Umgeb.	594	573	3,66%	488	21,72%
Mittleres Oberinntal	519	482	7,68%	-	NB
Westliches Mittelgebirge	514	497	3,42%	441	16,55%
Stubaital	491	491	0,00%	364	34,89%
Matrei - Iseltal	470	469	0,21%	489	-3,89%
Untere Schranne	447	430	3,95%	419	6,68%
Jenbach/Achental	428	414	3,38%	396	8,08%
Sölllandl	427	416	2,64%	324	31,79%
Südöstliches Mittelgebirge	372	400	-7,00%	339	9,73%
Sillian	346	328	5,49%	309	11,97%
Pitztal	321	295	8,81%	289	11,07%
Gesamt	19029	18467	3,04%	14232	33,71%

Altersstatistik (Kopfzahlen)

Alter	männlich	weiblich	Summe
0	0	0	0
1	0	1	1
2	7	8	15
3	30	25	55
4	129	165	294
5	369	535	904
6	426	686	1112
7	424	721	1145
8	596	914	1510
9	691	1064	1755
10	675	1117	1792
11	642	893	1535
12	594	818	1412
13	446	743	1189
14	415	561	976
15	260	383	643
16	208	305	513
17	168	253	421
18	98	185	283
19	97	129	226
20	67	108	175
21	50	75	125
22	45	61	106
23	36	65	101
24	40	58	98
25	34	58	92
26	24	59	83
27	23	43	66
28	27	34	61
29	21	43	64
30	30	40	70
31	20	31	51
32	25	42	67
33	22	26	48
34	23	32	55
35	12	28	40
36	15	28	43
37	15	39	54
38	17	37	54
39	17	47	64
40	16	42	58
41	21	50	71
42	19	49	68
43	32	38	70
44	19	55	74
45	18	53	71
46	18	48	66

Alter	männlich	weiblich	Summe
47	27	51	78
48	28	42	70
49	28	48	76
50	26	38	64
51	14	50	64
52	30	42	72
53	16	38	54
54	22	46	68
55	24	30	54
56	24	40	64
57	24	24	48
58	22	38	60
59	23	18	41
60	16	29	45
61	26	26	52
62	21	26	47
63	14	19	33
64	18	18	36
65	13	14	27
66	11	15	26
67	13	14	27
68	13	12	25
69	6	9	15
70	6	14	20
71	7	8	15
72	5	6	11
73	6	6	12
74	4	10	14
75	2	5	7
76	1	4	5
77	1	5	6
78	4	3	7
79	2	2	4
80	0	1	1
81	0	2	2
82	1	0	1
83	1	0	1
84	0	1	1

Gesamt	7480	11549	19029
---------------	-------------	--------------	--------------

Die Schülerzahlen nach Altersgruppen (Kopfzahlen)

Alter	männlich	weiblich	Summe 2022/2023	2021/2012	Abweichung %
bis 5	535	734	1269	1156	9,78 %
6 bis 10	2812	4502	7314	6867	6,51 %
11 bis 15	2097	3015	5112	5176	-1,24 %
16 bis 24	1069	1622	2691	2793	-3,65 %
über 24	967	1676	2643	2475	6,79 %

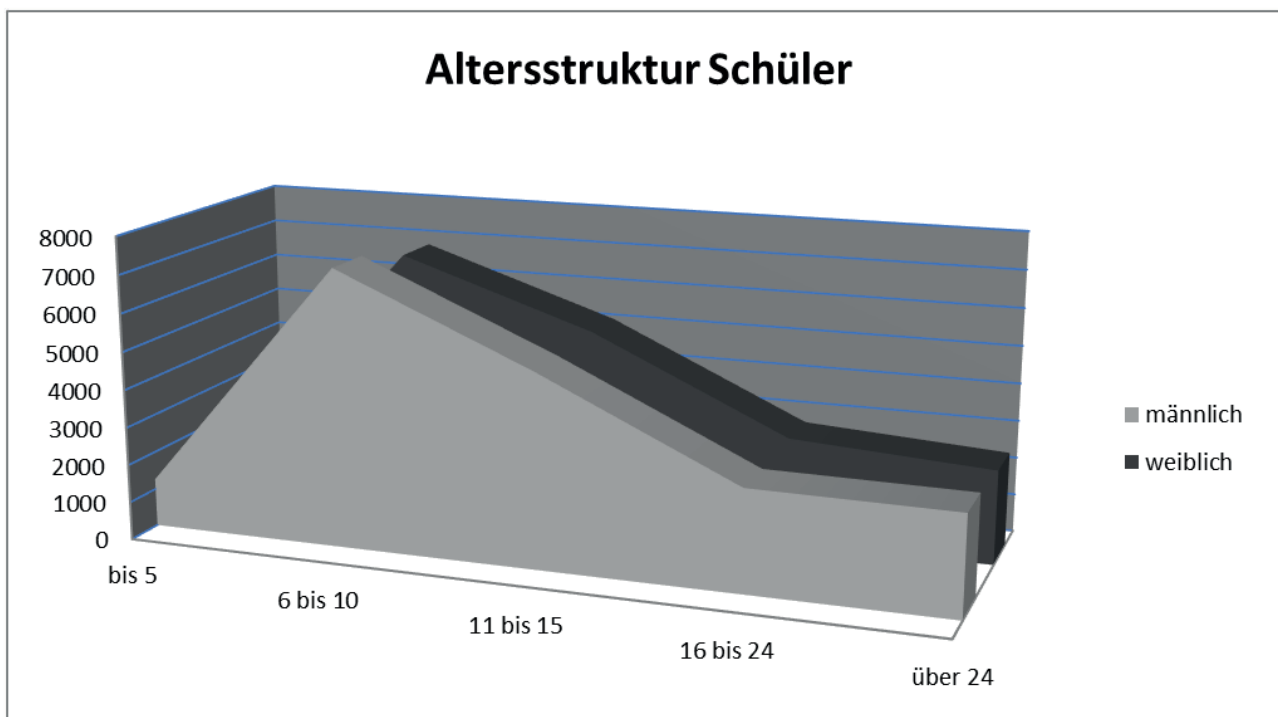

2643 SchülerInnen sind über 24 Jahre alt, davon sind 1318 aktive Mitglieder einer musikalischen Vereinigung die im öffentlichen Interesse steht.

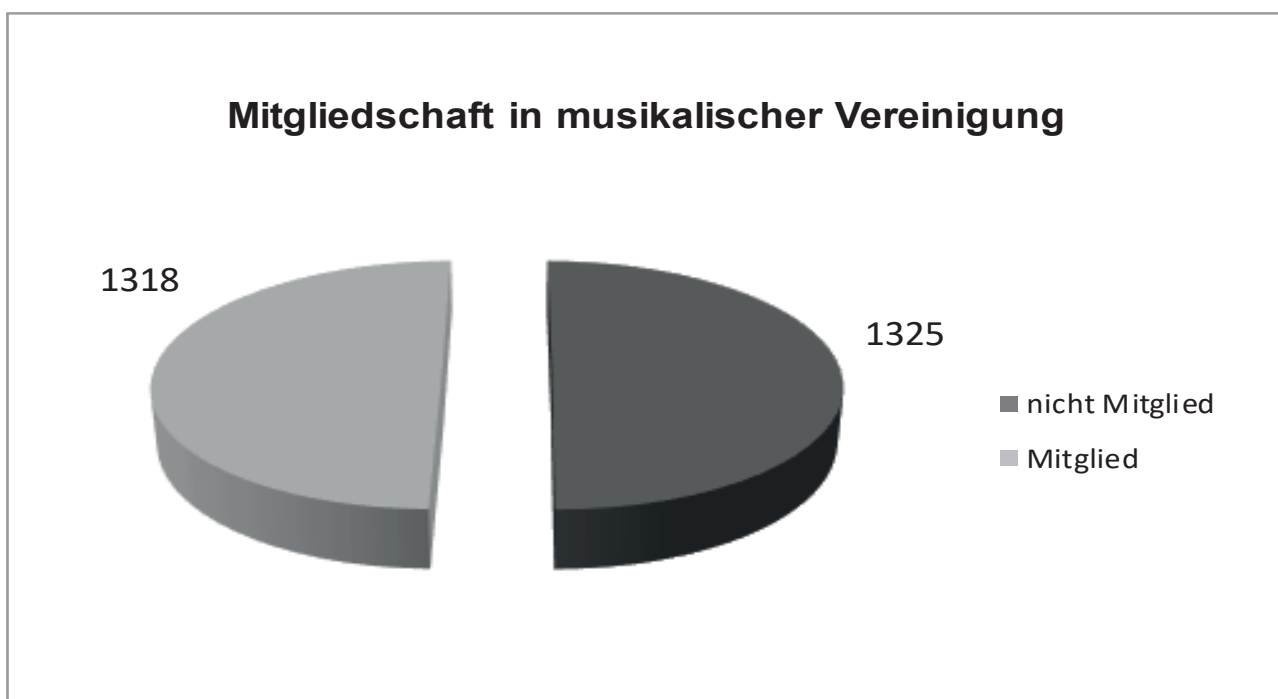

Herkunft der Schüler:innen nach Gemeinden (Kopfzahlen)

Wohnsitzgemeinde	Schuljahr 2022/2023			2021/2022 Gesamt	Veränderung in Prozent
	< 24	> 24	Gesamt		
Abfaltersbach	26	1	27	35	-23%
Absam	0	5	5	6	-17%
Achenkirch	23	6	29	27	7%
Ainet	33	5	38	28	36%
Aldrans	108	9	117	124	-6%
Alpbach	84	7	91	92	-1%
Altlangbach	1	0	1	1	0%
Amlach	28	1	29	21	38%
Angath	40	3	43	49	-12%
Angerberg	63	11	74	67	10%
Anras	68	2	70	50	40%
Arzl im Pitztal	127	19	146	135	8%
Aschau im Zillertal	37	4	41	42	-2%
Assling	45	4	49	55	-11%
Aurach bei Kitzbühel	37	10	47	41	15%
Außervillgraten	26	3	29	24	21%
Axams	172	9	181	181	0%
Bach	33	6	39	36	8%
Bad Häring	97	7	104	98	6%
Berwang	16	2	18	19	-5%
Biberwier	20	4	24	26	-8%
Bichlbach	27	5	32	30	7%
Birgitz	30	1	31	36	-14%
Bramberg am Wildkogel	0	1	1	1	0%
Brandberg	9	2	11	8	38%
Brandenberg	48	7	55	56	-2%
Breitenbach am Inn	78	13	91	90	1%
Breitenwang	46	14	60	68	-12%
Brixen im Thale	80	18	98	88	11%
Brixlegg	54	14	68	75	-9%
Bruck am Ziller	13	4	17	20	-15%
Buch in Tirol	61	9	70	79	-11%
Deutschland	6	2	8	7	14%
Dölsach	67	2	69	66	5%
Ebbs	165	14	179	174	3%
Eben am Achensee	77	8	85	72	18%
Ehenbichl	44	6	50	39	28%
Ehrwald	53	6	59	60	-2%
Elbigenalp	47	10	57	54	6%
Ellbögen	59	3	62	57	9%
Ellmau	104	11	115	127	-9%
Elmen	8	1	9	9	0%
Erl	54	1	55	48	15%
Faggen	7	3	10	13	-23%
Fendels	5	2	7	9	-22%
Fieberbrunn	98	16	114	117	-3%
Finkenberg	24	6	30	32	-6%
Fiss	33	12	45	52	-13%
Flauring	63	9	72	73	-1%

Wohnsitzgemeinde	Schuljahr 2022/2023			2021/2022 Gesamt	Veränderung in Prozent
	< 24	> 24	Gesamt		
Fließ	99	19	118	108	9%
Flirsch	25	4	29	28	4%
Forchach	5	5	10	12	-17%
Fritzens	2	0	2		NB
Fügen	70	6	76	70	9%
Fügenberg	35	5	40	43	-7%
Fulpmes	129	7	136	124	10%
Gaimberg	40	3	43	50	-14%
Gallzein	30	6	36	31	16%
Galtür	22	1	23	20	15%
Gerlos	7	0	7	7	0%
Gerlosberg	12	1	13	15	-13%
Going am Wilden Kaiser	47	6	53	50	6%
Götzens	74	5	79	89	-11%
Grän	17	2	19	23	-17%
Gries am Brenner	48	8	56	50	12%
Gries im Sellrain	22	1	23	28	-18%
Grins	17	1	18	25	-28%
Grinzens	51	3	54	50	8%
Gschnitz	25	2	27	25	8%
Haiming	138	34	172	163	6%
Hainzenberg	8	2	10	7	43%
Hall in Tirol	0	2	2	1	100%
Hart im Zillertal	50	2	52	53	-2%
Häselgehr	21	5	26	26	0%
Hatting	68	8	76	74	3%
Heiligenblut am Großglockner	2	1	3	2	50%
Heinfels	42	3	45	46	-2%
Heiterwang	24	5	29	17	71%
Hinterhornbach	6	0	6	5	20%
Hippach	14	3	17	21	-19%
Hochfilzen	31	5	36	40	-10%
Höfen	34	12	46	47	-2%
Holzgau	21	5	26	28	-7%
Hopfgarten im Brixental	167	40	207	210	-1%
Hopfgarten in Deferegggen	25	10	35	38	-8%
Imst	220	38	258	257	0%
Imsterberg	27	3	30	31	-3%
Innervillgraten	31	2	33	32	3%
Innsbruck	12	9	21	25	-16%
Inzing	161	31	192	185	4%
Ischgl	65	22	87	86	1%
Iselsberg-Stronach	5	0	5	11	-55%
Italien	1	0	1	1	0%
Itter	40	7	47	41	15%
Jenbach	137	17	154	139	11%
Jerzens	28	2	30	21	43%
Jochberg	64	12	76	66	15%
Jungholz	4	1	5	8	-38%
Kaisers	2	0	2	3	-33%
Kals am Großglockner	37	9	46	49	-6%

Wohnsitzgemeinde	Schuljahr 2022/2023			2021/2022 Gesamt	Veränderung in Prozent
	< 24	> 24	Gesamt		
Kaltenbach	21	2	23	21	10%
Kappl	58	9	67	64	5%
Karres	23	2	25	20	25%
Karrösten	28	9	37	35	6%
Kartitsch	33	3	36	40	-10%
Kaunerberg	5	1	6	6	0%
Kaunertal	12	2	14	17	-18%
Kauns	23	4	27	28	-4%
Kematen in Tirol	107	17	124	114	9%
Kirchberg in Tirol	142	29	171	132	30%
Kirchbichl	164	14	178	178	0%
Kirchdorf in Tirol	116	41	157	176	-11%
Kitzbühel	208	81	289	282	2%
Kolsass	1	0	1	1	0%
Kössen	141	30	171	161	6%
Kramsach	228	27	255	251	2%
Kufstein	409	47	456	446	2%
Kundl	137	29	166	155	7%
Ladis	9	0	9	10	-10%
Landeck	157	34	191	187	2%
Längenfeld	154	72	226	179	26%
Langkampfen	102	14	116	118	-2%
Lans	49	5	54	52	4%
Lavant	11	2	13	10	30%
Lechaschau	81	24	105	97	8%
Leisach	15	3	18	20	-10%
Leogang	1	0	1		NB
Lermoos	26	4	30	32	-6%
Lesachtal	0	1	1	2	-50%
Leutasch	49	7	56	53	6%
Lienz	256	28	284	295	-4%
Mariastein	17	3	20	24	-17%
Matrei am Brenner	119	20	139	37	276%
Matrei in Osttirol	172	15	187	195	-4%
Mayrhofen	64	8	72	68	6%
Mieders	98	10	108	100	8%
Mieming	138	40	178	174	2%
Mils bei Imst	19	5	24	19	26%
Mittersill	1	0	1	1	0%
Mötz	62	11	73	64	14%
Münster	101	13	114	117	-3%
Musau	10	2	12	15	-20%
Mutters	93	3	96	77	25%
Nassereith	45	13	58	57	2%
Natters	73	5	78	66	18%
Nauders	38	10	48	42	14%
Navis	86	24	110	100	10%
Nesselwängle	13	1	14	10	40%
Neustift im Stubaital	113	13	126	139	-9%
Niederndorf	74	6	80	88	-9%
Niederndorferberg	29	1	30	33	-9%

Wohnsitzgemeinde	Schuljahr 2022/2023			2021/2022	Veränderung in Prozent
	< 24	> 24	Gesamt	Gesamt	
Nikolsdorf	22	3	25	29	-14%
Nußdorf-Debant	66	8	74	74	0%
Oberdrauburg	1	0	1	1	0%
Oberhofen im Inntal	112	9	121	119	2%
Oberlienz	39	8	47	42	12%
Obernberg am Brenner	28	4	32	32	0%
Oberndorf in Tirol	80	24	104	89	17%
Oberperfuss	142	12	154	145	6%
Obertilliach	10	0	10	10	0%
Obsteig	53	8	61	58	5%
Oetz	59	13	72	67	7%
Patsch	21	1	22	30	-27%
Pettneu	59	11	70	60	17%
Pettneu am Arlberg	33	4	37	40	-8%
Pfaffenhofen	54	18	72	90	-20%
Pflach	61	19	80	85	-6%
Pfons	1	0	1	45	-98%
Pfunds	43	1	44	43	2%
Pians	23	6	29	23	26%
Pill	34	6	40	39	3%
Pinswang	24	5	29	30	-3%
Polling in Tirol	62	8	70	42	67%
Prägraten am Großvenediger	35	1	36	35	3%
Prutz	37	2	39	53	-26%
Radfeld	75	12	87	84	4%
Ramsau im Zillertal	24	5	29	24	21%
Rangersdorf	2	0	2		NB
Ranggen	65	2	67	66	2%
Rattenberg	8	5	13	13	0%
Reith bei Kitzbühel	73	11	84	83	1%
Reith bei Seefeld	29	5	34	36	-6%
Reith im Alpbachtal	80	25	105	78	35%
Rettschöss	23	1	24	19	26%
Reutte	181	37	218	209	4%
Ried im Oberinntal	30	5	35	36	-3%
Ried im Zillertal	16	5	21	19	11%
Rietz	84	9	93	84	11%
Rinn	63	5	68	79	-14%
Rohrberg	16	0	16	14	14%
Roppen	56	5	61	64	-5%
Sautens	53	6	59	57	4%
Scharnitz	20	9	29	36	-19%
Schattwald	26	5	31	31	0%
Scheffau am Wilden Kaiser	66	4	70	76	-8%
Schlaiten	9	0	9	10	-10%
Schlitters	26	1	27	20	35%
Schmirn	28	7	35	34	3%
Schönberg im Stubaital	38	0	38	45	-16%
Schönwies	62	13	75	54	39%
Schwaz	280	84	364	362	1%
Schwendau	54	3	57	56	2%

Wohnsitzgemeinde	Schuljahr 2022/2023			2021/2022 Gesamt	Veränderung in Prozent
	< 24	> 24	Gesamt		
Schwendt	41	6	47	47	0%
Schwoich	96	15	111	121	-8%
See	39	8	47	51	-8%
Seefeld in Tirol	65	13	78	76	3%
Seewalchen am Attersee	0	1	1		NB
Sellrain	27	3	30	27	11%
Serfaus	36	7	43	39	10%
Sillian	63	7	70	72	-3%
Silz	122	27	149	142	5%
Sistrans	95	3	98	102	-4%
Sölden	99	23	122	123	-1%
Söll	209	38	247	216	14%
St. Anton am Arlberg	42	4	46	55	-16%
St. Jakob in Deferegggen	38	11	49	41	20%
St. Jakob in Haus	30	2	32	24	33%
St. Johann im Walde	10	3	13	10	30%
St. Johann in Tirol	257	88	345	325	6%
St. Leonhard im Pitztal	52	17	69	62	11%
St. Sigmund im Sellrain	3	0	3	3	0%
St. Ulrich am Pillersee	76	7	83	67	24%
St. Veit in Deferegggen	21	3	24	17	41%
Stams	70	9	79	71	11%
Stans	66	15	81	69	17%
Stanz bei Landeck	18	5	23	22	5%
Stanzach	16	4	20	18	11%
Steeg	23	2	25	33	-24%
Steinach am Brenner	120	17	137	131	5%
Steinberg am Rofan	12	1	13	12	8%
Strass im Zillertal	30	8	38	41	-7%
Strassen	30	2	32	22	45%
Strengen	25	4	29	15	93%
Stumm	40	8	48	39	23%
Stummerberg	10	1	11	9	22%
Tannheim	37	4	41	44	-7%
Tarrenz	74	10	84	86	-2%
Telfes im Stubai	73	5	78	80	-3%
Telfs	390	90	480	478	0%
Terfens	50	7	57	55	4%
Thaur	0	2	2	2	0%
Thiersee	121	13	134	122	10%
Thurn	30	5	35	31	13%
Tobadill	13	5	18	21	-14%
Tösens	21	6	27	21	29%
Trins	56	4	60	64	-6%
Tristach	45	4	49	43	14%
Tulfes	2	1	3	4	-25%
Tux	106	2	108	103	5%
Uderns	46	1	47	26	81%
Umhausen	107	30	137	130	5%
Unterperfuss	5	0	5	4	25%
Untertilliach	3	0	3	3	0%

Wohnsitzgemeinde	Schuljahr 2022/2023			2021/2022 Gesamt	Veränderung in Prozent
	< 24	> 24	Gesamt		
Vals	31	6	37	36	3%
Vils	39	7	46	43	7%
Virgen	79	8	87	91	-4%
Volders	2	0	2	3	-33%
Völs	185	15	200	194	3%
Vomp	107	38	145	149	-3%
Vorderhornbach	13	2	15	8	88%
Waidring	58	10	68	63	8%
Walchsee	74	7	81	69	17%
Waldzell	1	0	1		NB
Wängle	35	5	40	42	-5%
Wattens	0	1	1		NB
Weer	6	0	6	3	100%
Weerberg	73	5	78	97	-20%
Weißenbach am Lech	49	9	58	56	4%
Wenns	60	13	73	74	-1%
Westendorf	112	15	127	133	-5%
Wien	1	0	1	1	0%
Wiesing	41	7	48	52	-8%
Wildermieming	45	20	65	63	3%
Wildschönau	136	17	153	156	-2%
Wörgl	226	35	261	273	-4%
Zams	87	25	112	111	1%
Zell am Ziller	27	0	27	23	17%
Zellberg	10	3	13	9	44%
Zirl	297	66	363	356	2%
Zöblen	11	4	15	15	0%

Standortgemeinde - Schüleranteil (Kopfzahlen)

Landesmusikschule	Standort	Sonstige	Gesamt	Standort in %	Standortgemeinde
Brixental	203	414	617	32,90 %	Hopfgarten i. B.
Imst	239	373	612	39,05 %	Imst
Jenbach - Achenal	146	282	428	34,11 %	Jenbach
Kematen-Völs und Umgeb.	121	473	594	20,37 %	Kematen
Kitzbühel und Umgebung	287	392	679	42,27 %	Kitzbühel
Kramsach	252	548	800	31,50 %	Kramsach
Kufstein und Umgebung	453	376	829	54,64 %	Kufstein
Landeck	189	1074	1263	14,96 %	Landeck
Lienzer Talboden	284	524	808	35,15 %	Lienz
Matrei - Iseltal	185	285	470	39,36 %	Matrei i. O.
Mittleres Oberinntal	68	451	519	13,10 %	Mötz
Ötztal	224	401	625	35,84 %	Längenfeld
Pitztal	69	252	321	21,50 %	Wenns
Reutte - Außerfern	218	1074	1292	16,87 %	Reutte
Schwaz	359	480	839	42,79 %	Schwaz
Sillian	69	277	346	19,94 %	Sillian
Sölllandl	244	183	427	57,14 %	Söll
St. Johann in Tirol	341	877	1218	28,00 %	St. Johann in Tirol
Stubaital	78	413	491	15,89 %	Telfes
Südöstliches MGB	97	275	372	26,08 %	Sistrans
Telfs	467	792	1259	37,09 %	Telfs
Untere Schranne	174	273	447	38,93 %	Ebbs
Westliches MGB	53	461	514	10,31 %	Grinzens
Wipptal	137	556	693	19,77 %	Steinach am Brenner
Wörgl	254	675	929	27,34 %	Wörgl
Zillertal	27	775	802	3,37 %	Zell am Ziller
Zirl	351	484	835	42,04 %	Zirl
Gesamt	5589	13440	19029	29,37 %	

Standortgemeinde - Schüleranteil

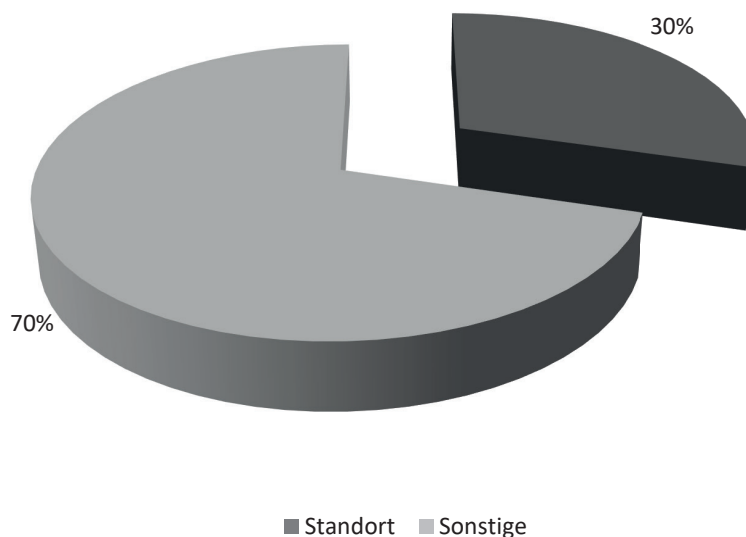

Unterrichtsorte LMS Brixental bis LMS Kematen (Hauptfächerbelegungen)

LMS Brixental	Unterrichtsort	Schüler*	Fächer
	Brixen im Thale	62	63
	Hopfgarten im Brixental	251	256
	Itter	6	6
	St. Johann in Tirol	2	2
	Westendorf	134	141
	Gesamt	624	644

LMS Imst	Unterrichtsort	Schüler*	Fächer
	Imst	580	615
	Kappl	1	1
	Nassereith	10	10
	Roppen	9	9
	Silz	1	1
	Tarrenz	8	8
	Gesamt	609	644

LMS Jenbach/Achental	Unterrichtsort	Schüler*	Fächer
	Eben am Achensee	34	34
	Fügen	3	3
	Jenbach	389	407
	Schwaz	1	1
	Vomp	1	1
	Gesamt	428	446

LMS Kematen - Völs und Umgebung	Unterrichtsort	Schüler*	Fächer
	Gries im Sellrain	6	6
	Kematen in Tirol	238	247
	Oberperfuss	103	104
	Ranggen	28	28
	Völs	206	218
	Gesamt	581	603

* Schüler:innen, welche mehrere Fächer an verschiedenen Unterrichtsorten besuchen werden hier mehrfach gezählt.

Unterrichtsorte LMS Kitzbühel bis LMS Landeck (Hauptfächerbelegungen)

LMS Kitzbühel und Umgebung	Unterrichtsort	Schüler*	Fächer
	Jochberg	29	29
	Kirchberg in Tirol	115	118
	Kitzbühel	500	563
	Reith bei Kitzbühel	46	48
	St. Johann in Tirol	1	1
	Gesamt	691	759

LMS Kramsach	Unterrichtsort	Schüler*	Fächer
	Alpbach	80	80
	Brandenberg	8	8
	Brixlegg	26	26
	Kramsach	543	572
	Münster	51	51
	Rattenberg	13	13
	Reith im Alpbachtal	85	85
	Zell am Ziller	1	1
Gesamt	807	836	

LMS Kufstein und Umgebung	Unterrichtsort	Schüler*	Fächer
	Ebbs	1	1
	Kufstein	746	806
	Langkampfen	27	27
	Schwoich	52	52
	Gesamt	826	886

LMS Landeck	Unterrichtsort	Schüler*	Fächer
	Absam	1	1
	Fiss	57	58
	Fließ	33	34
	Ischgl	50	52
	Kappl	90	90
	Landeck	618	636
	Lans	1	1
	Nauders	16	18
	Pfunds	35	35
	Prutz	217	219
	Schönwies	6	6
	See	40	40
	St. Anton am Arlberg	70	71
	Zams	36	36
Gesamt	1270	1297	

* Schüler:innen, welche mehrere Fächer an verschiedenen Unterrichtsorten besuchen werden hier mehrfach gezählt.

Unterrichtsorte LMS Lienz bis LMS Ötztal (Hauptfächerbelegungen)

LMS Lienzer Talboden	Unterrichtsort	Schüler*	Fächer
	Ainet	17	17
	Amlach	9	9
	Assling	17	17
	Dölsach	69	70
	Gaimberg	11	11
	Iselsberg-Stronach	1	1
	Lienz	642	680
	Nikolsdorf	4	4
	Nußdorf-Debant	34	34
	Oberlienz	3	3
	Thurn	7	7
	Tristach	3	3
Gesamt		817	856

LMS Matri - Iseltal	Unterrichtsort	Schüler*	Fächer
	Hopfgarten in Deferegggen	16	16
	Kals am Großglockner	18	18
	Lienz	5	5
	Matri in Osttirol	295	321
	Prägraten am Großvenediger	14	15
	St. Jakob in Deferegggen	55	55
	St. Johann im Walde	3	3
	Virgen	71	71
	Gesamt		477

LMS Mittleres Oberinntal	Unterrichtsort	Schüler*	Fächer
	Haiming	127	134
	Mötz	59	59
	Rietz	56	58
	Silz	190	199
	Stams	96	97
	Telfs	5	5
	Haiming	127	134
	Gesamt		533

LMS Ötztal	Unterrichtsort	Schüler*	Fächer
	Imst	2	2
	Längenfeld	245	262
	Oetz	82	85
	Sautens	46	46
	Silz	2	2
	Sölden	93	96
	Umhausen	153	159
Gesamt		623	652

* Schüler:innen, welche mehrere Fächer an verschiedenen Unterrichtsorten besuchen werden hier mehrfach gezählt.

Unterrichtsorte

LMS Pitztal bis LMS Schwaz (Hauptfächerbelegungen)

LMS Pitztal	Unterrichtsort	Schüler*	Fächer
	Arzl im Pitztal	153	162
	Imst	15	15
	Jerzens	20	21
	St. Leonhard im Pitztal	41	41
	Wenns	95	102
	Zirl	1	1
	Gesamt	325	342

LMS Reutte - Außerfern	Unterrichtsort	Schüler*	Fächer
	Bach	12	12
	Biberwier	25	25
	Breitenwang	30	30
	Ehenbichl	14	14
	Ehrwald	47	49
	Elbigenalp	120	122
	Heiterwang	9	9
	Höfen	6	6
	Holzgau	11	11
	Lechaschau	11	11
	Lermoos	26	26
	Pflach	11	11
	Pinswang	12	12
	Reutte	803	859
	Stanzach	9	9
	Steeg	14	14
	Tannheim	86	87
	Vils	15	15
	Völs	1	1
	Vorderhornbach	10	10
Wängle	11	11	
Weißbach am Lech	20	20	
Gesamt	1303	1364	

LMS Schwaz	Unterrichtsort	Schüler*	Fächer
	Jenbach	2	2
	Pill	2	2
	Schwaz	757	800
	Stans	10	10
	Terfens	7	7
	Vomp	27	27
	Weerberg	36	36
	Gesamt	841	884

* Schüler:innen, welche mehrere Fächer an verschiedenen Unterrichtsorten besuchen werden hier mehrfach gezählt.

Unterrichtsorte

LMS Sillian bis LMS St. Johann (Hauptfächerbelegungen)

LMS Sillian - Pustertal	Unterrichtsort	Schüler*	Fächer
	Abfaltersbach	74	75
	Anras	24	25
	Außervillgraten	4	4
	Dölsach	1	1
	Heinfels	76	76
	Innervillgraten	16	16
	Kartitsch	19	19
	Lienz	8	8
	Obertilliach	7	7
	Sillian	115	118
	Strassen	11	11
	Gesamt	355	360

LMS Sölllandl	Unterrichtsort	Schüler*	Fächer
	Ellmau	86	97
	Hopfgarten im Brixental	1	1
	Scheffau am Wilden Kaiser	56	61
	Söll	296	329
	Gesamt	439	488

LMS St. Johann in Tirol	Unterrichtsort	Schüler*	Fächer
	Fieberbrunn	164	169
	Going am Wilden Kaiser	29	29
	Hochfilzen	10	10
	Kirchdorf in Tirol	40	40
	Kössen	186	203
	Oberndorf in Tirol	39	41
	Schwendt	7	7
	St. Jakob in Haus	3	3
	St. Johann in Tirol	671	717
	St. Ulrich am Pillersee	59	62
	Waidring	25	25
	Gesamt	1233	1306

* Schüler:innen, welche mehrere Fächer an verschiedenen Unterrichtsorten besuchen werden hier mehrfach gezählt.

Unterrichtsorte LMS Stubaital bis LMS Untere Schranne (Hauptfächerbetreibungen)

LMS Stubaital	Unterrichtsort	Schüler*	Fächer
	Fulpmes	149	151
	Mieders	154	158
	Neustift im Stubaital	109	110
	Schönberg im Stubaital	51	51
	Strass im Zillertal	1	1
	Telfes im Stubai	41	41
	Gesamt	505	512

LMS Südöstliches Mittelgebirge	Unterrichtsort	Schüler*	Fächer
	Aldrans	73	73
	Innsbruck	3	3
	Lans	30	31
	Patsch	7	7
	Rinn	33	33
	Sistrans	229	238
	Gesamt	375	385

LMS Telfs	Unterrichtsort	Schüler*	Fächer
	Flauring	25	25
	Mieming	120	124
	Oberhofen im Inntal	108	111
	Obsteig	23	23
	Petttau	47	49
	Pfaffenhofen	22	22
	Polling in Tirol	42	44
	Rietz	1	1
	Telfs	861	983
	Wildermieming	24	24
	Flauring	25	25
	Mieming	120	124
	Gesamt	1273	1406

LMS Untere Schranne	Unterrichtsort	Schüler*	Fächer
	Ebbs	327	341
	Erl	30	30
	Kufstein	4	4
	Niederndorf	51	51
	Walchsee	48	53
	Gesamt	460	479

* Schüler:innen, welche mehrere Fächer an verschiedenen Unterrichtsorten besuchen werden hier mehrfach gezählt.

Unterrichtsorte

LMS Westl. Mittelgeb. bis LMS Wörgl (Hauptfächerbelegungen)

LMS Westliches Mittelgebirge	Unterrichtsort	Schüler*	Fächer
	Axams	224	229
	Birgitz	13	13
	Götzens	97	98
	Grinzens	2	2
	Mutters	91	92
	Natters	90	94
	Gesamt	517	528

LMS Wipptal	Unterrichtsort	Schüler*	Fächer
	Ellbögen	23	23
	Gries am Brenner	31	31
	Gschnitz	6	6
	Matrei am Brenner	235	246
	Navis	41	41
	Neustift im Stubaital	1	1
	Obernberg am Brenner	7	7
	Steinach am Brenner	336	356
	Trins	17	18
	Vals	18	18
	Gesamt	715	747

LMS Wörgl	Unterrichtsort	Schüler*	Fächer
	Angath	11	11
	Angerberg	50	51
	Bad Häring	59	59
	Kirchbichl	129	130
	Kundl	246	263
	St. Johann in Tirol	1	1
	Wörgl	448	462
	Gesamt	944	977

* Schüler:innen, welche mehrere Fächer an verschiedenen Unterrichtsorten besuchen werden hier mehrfach gezählt.

Unterrichtsorte LMS Zillertal bis LMS Zirl (Hauptfächerbelegungen)

LMS Zillertal	Unterrichtsort	Schüler*	Fächer
	Fügen	323	340
	Hippach	10	10
	Mayrhofen	67	68
	Ramsau im Zillertal	6	6
	Schlitters	7	7
	Schwendau	87	88
	Strass im Zillertal	3	3
	Stumm	36	37
	Tux	103	109
	Uderns	9	9
	Zell am Ziller	167	169
	Gesamt	818	846

LMS Zirl	Unterrichtsort	Schüler*	Fächer
	Axams	1	1
	Hatting	35	35
	Inzing	190	194
	Kematen in Tirol	2	2
	Leutasch	21	21
	Scharnitz	13	13
	Seefeld in Tirol	148	152
	Zirl	425	433
	Gesamt	835	851

* Schüler:innen, welche mehrere Fächer an verschiedenen Unterrichtsorten besuchen werden hier mehrfach gezählt.



Fächerstatistik - Landesmusikschulen

Bei den Fächerstatistiken wurden Schüler:innen mehrmals gezählt, wenn diese mehr als ein Hauptfach besuchen. Aus diesem Grund gibt es eine Differenz zwischen Schülerzahl (Kopfzahl) und der Anzahl der belegten Hauptfächer.

Folgende Statistiken wurden erhoben:

- Hauptfächerzahlen pro Landesmusikschule
- Ergänzungsfächerzahlen pro Landesmusikschule
- Leistungsstufen
- Wettbewerbe
- Übertrittsprüfungen in den Schulen
- Altersstatistik
- Veranstaltungsstatistik

Landesmusikschule Brixental

Anschrift: Marktgasse 9
6361 Hopfgarten

Leitung: Josef Gandler

Telefon: 05335 / 50066

Sekretariat: Maria Ringler

E-Mail: brixental@lms.tsn.at

Internet: www.tmsw.at



	Hauptfächer	EU25	EU40	EU50	EU60	Einzel Gesamt	GU2 MU2	GU3 MU3	MU4	Gruppe Gesamt	S S1	Sonstige	Gesamt Schüler
	Elementare Musikpäd.	0	0	0	0	0	0	0	0	0	0	28	28
						0				0		28	28
Holz	Blockflöte	4	0	0	0	4	20	0	0	20	0	0	24
	Querflöte	12	1	1	1	15	26	3	0	29	0	0	44
	Oboe	0	0	0	0	0	0	0	0	0	0	0	0
	Fagott	0	0	1	0	1	0	0	0	0	0	0	1
	Klarinette	0	10	7	0	17	6	6	0	12	0	0	29
	Saxophon	10	0	0	0	10	18	0	0	18	0	0	28
					47				79		0	126	
Blech	Trompete	10	1	2	0	13	5*	0	0	5	0	0	18
	Flügelhorn	8	4	0	0	12	5*	0	0	5	0	0	17
	Waldhorn	0	5	1	0	6	0	0	0	0	0	0	6
	Posaune	7	8	1	0	16	0	0	0	0	0	0	16
	Tenorhorn	7	5	0	0	12	0	0	0	0	0	0	12
	Tuba	4	2	0	0	6	0	0	0	0	0	0	6
					65				10		0	75	
Tasten	Klavier	29	0	18	0	47	11*	1*	0	12	0	0	59
	Cembalo	0	0	0	0	0	0	0	0	0	0	0	0
	Akkordeon	7	0	1	0	8	8	0	0	8	0	0	16
	Orgel	0	0	0	0	0	0	0	0	0	0	0	0
	steir. Harmonika	14	10	2	0	26	44	6	0	50	0	0	76
						81				70		0	151
Streicher	Violine	0	5	3	0	8	0	0	0	0	0	0	8
	Viola	0	0	0	0	0	0	0	0	0	0	0	0
	Violoncello	0	0	0	0	0	0	0	0	0	0	0	0
	Kontrabass	0	0	0	0	0	0	0	0	0	0	0	0
						8				0		0	8
Saiten	E-Bass	0	0	3	0	3	0	0	0	0	0	0	3
	E-Gitarre	1	1	2	0	4	0	0	0	0	0	0	4
	Gitarre	29	9	1	0	39	71*	9	0	80	0	0	119
	Hackbrett	3	1	1	0	5	4	0	0	4	0	0	9
	Harfe	10	10	5	0	25	0	0	0	0	0	0	25
	Zither	2	0	0	1	3	2	0	0	2	0	0	5
					79				86		0	165	
Gesang	Vokalensemble - Chor	0	0	0	0	0	0	0	0	0	12	0	12
	Erwachsenenstimme	15	3	2	0	20	3*	3	0	6	0	0	26
	Jazz Pop Rock	0	0	0	0	0	0	0	0	0	0	0	0
	Kinder und Jugendst.	8	2	1	0	11	0	0	0	0	0	0	11
					31				6		0	49	
Sonstige	Schlagwerk	10	5	2	0	17	16	0	0	16	0	0	33
	Bewegung & Tanz	0	0	0	0	0	0	0	0	0	0	0	0
	elektr. Tasteninstr.	2	0	0	0	2	5*	2*	0	7	0	0	9
	Bläserklasse	0	0	0	0	0	0	0	0	0	0	0	0
	Ensembleleitung	0	0	0	0	0	0	0	0	0	0	0	0
	Ensembles als HF	0	0	0	0	0	0	0	0	0	0	0	0
	Workshop	0	0	0	0	0	0	0	0	0	0	0	0
	Sonstige Hauptfächer	0	0	0	0	0	0	0	0	0	0	0	0
	Ergänzungsfach als HF	0	0	0	0	0	0	0	0	0	0	0	0
						19				23		0	42
Gesamt-Hauptfächer		192	82	54	2	330	244	30	0	274	12	28	644

* Kombiniertes Unterrichts mit einem anderen Hauptfach

Leistungsstufen

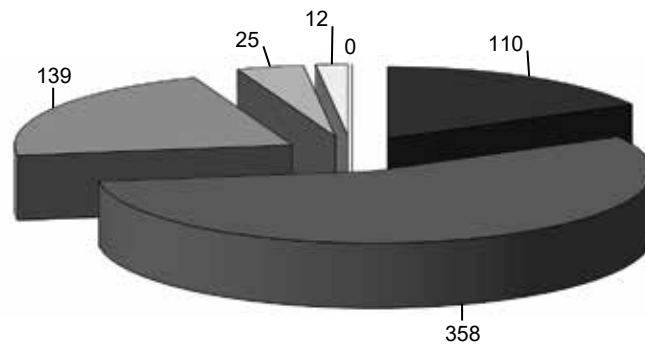

■Elementar ■Unterstufe ■Mittelstufe ■Oberstufe ■Ensemblestufe ■Talentförderung

Leistungsstufen (Fächerzahl)

Leistungsstufe	Anzahl
Elementar	110
Unterstufe	358
Mittelstufe	139
Oberstufe	25
Ensemblestufe	12
Talentförderung	0
Gesamt	644

Ergänzungsfächer (Fächerzahl)

Musikkunde	65
Ensembles	9
Blasorchester	0
Streichorchester	0
(Schüler-)Chor	1
Sonstige Ergänzungsfächer	7
Gesamt Ergänzungsfächer	82

Wettbewerbe (Schülerzahl)

Bezeichnung	Teilnehmer
prima la musica Landeswettbewerb	10
prima la musica Bundeswettbewerb	3
Podium Jazz Pop Rock Landeswettbewerb	4
Jugendblasorchesterwettbewerb	0
sonstige Wettbewerbe	0

Alter (Schülerzahl)

	männlich	weiblich	Summe
bis 5	8	4	12
6 bis 10	82	149	231
11 bis 15	112	122	234
16 bis 24	24	27	51
über 24	31	58	89

Prüfungen (Fächerzahl)

Hauptfach	Bronze	Silber	Gold	Gesamt
Blockflöte	1	0	0	1
E-Bass	1	0	0	1
E-Gitarre	1	1	0	2
Erwachsenenstimme	1	0	0	1
Fagott	0	1	0	1
Flügelhorn	1	0	0	1
Gitarre	11	1	0	12
Harfe	2	0	0	2
Klarinette	3	0	1	4

Hauptfach	Bronze	Silber	Gold	Gesamt
Klavier	11	1	0	12
Posaune	3	0	0	3
Querflöte	6	2	0	8
Saxophon	5	3	1	9
Schlagwerk	3	0	0	3
steir. Harmonika	1	3	0	4
Tenorhorn	1	1	0	2
Trompete	2	1	0	3
Waldhorn	1	0	0	1

Summe	54	14	2	70
--------------	-----------	-----------	----------	-----------

Veranstaltungen

Interne Vorspiele	45	Schulkonzerte (Semester-, Schluss-, Preisträger-Konzerte)	5
Prüfungskonzerte	5	Konzerte in Zusammen- arbeit mit Vereinen/ Schulen	3
Auftritte in Kirchen	12	sonst. Konzerte/Auftritte	10

Kommentar

Erfreulicher Weise gab es im SS 2023 wieder viele Prüfungskandidat:innen, insgesamt waren es 8 Junior-, 52 Bronze- und 15 Silberprüfungen in Hopfgarten. Zwei Schüler:innen absolvierten die „Goldprüfung“ auf der Klarinette, bzw. dem Saxophon und zwei weitere Schüler:innen die „Musikschuldiplomprüfung“ auf der Klarinette, bzw. Trompete im Haus der Musik in Innsbruck, wozu wir allen Kandidat:innen recht herzlich gratulieren.

Schön, dass es in diesem Schuljahr auch 3 Schüler:innen zum Bundeswettbewerb prima la musica nach Graz geschafft haben und dass sich unsere Schülerband „Yellow Brick Road“ mit dem 1. Preis beim Landeswettbewerb in Rietz auch für den Bundeswettbewerb in Wien qualifiziert hat.

Viele schöne, musikalische Erlebnisse konnte man bei den vielen internen Klassenvorspielen und öffentlichen Konzerten in unserem gesamten Sprengelgebiet erleben. Man spürte förmlich die Freude der musizierenden Schüler und Schüler:innen, die einmal mehr ihr „musikalisches Können“ einer breiteren Öffentlichkeit präsentieren konnten.

Besondere Highlights waren das Semesterkonzert, das Konzert der Jüngsten, der Abend der Volks- und der Popmusik, sowie das große Schlusskonzert in der Wildschönau, wo viele Schüler:innen aus allen Sprengelgemeinden und aus den verschiedensten Fachbereichen mitwirkten.

Ein großer Dank gebührt hier unseren Lehrkräften, welche sich wieder nach bestem Wissen und Gewissen um einen qualitativ hochwertigen Unterricht, gute Prüfungsergebnisse und möglichst viele Auftrittsmöglichkeiten für ihre Schüler:innen bemüht haben.

Direktor Josef Gandler

Landesmusikschule **Imst**

Anschrift: Karl von Lutterottstraße 6 **Leitung:** Johannes Nagele
6460 Imst

Telefon: 05412 / 65111 **Sekretariat:** Tanja Heiß-Flür

E-Mail: imst@lms.tsn.at

Internet: www.musikschulen.at/imst



Hauptfächer	EU25	EU40	EU50	EU60	Einzel Gesamt	GU2 MU2	GU3 MU3	MU4	Gruppe Gesamt	S S1	Sonstige	Gesamt Schüler
Elementare Musikpäd.	0	0	0	0	0	0	0	0	0	0	62	62
					0				0		62	62
Holz	Blockflöte	4	0	1	0	5	8	0	0	8	0	13
	Querflöte	21	12	0	0	33	2	0	0	2	0	35
	Oboe	4	0	0	0	4	4	0	0	4	0	8
	Fagott	0	0	0	0	0	4	0	0	4	0	4
	Klarinette	13	9	0	0	22	12	0	0	12	0	34
	Saxophon	12	5	1	0	18	0	0	0	0	0	18
					82				30		0	112
Blech	Trompete	6	0	1	0	7	19*	0	0	19	2	28
	Flügelhorn	0	0	1	0	1	2	0	0	2	0	3
	Waldhorn	4	4	2	0	10	0	0	0	0	0	10
	Posaune	1	0	0	0	1	10	0	0	10	0	11
	Tenorhorn	3	0	0	0	3	6	0	0	6	0	9
	Tuba	2	0	0	0	2	3*	0	0	3	0	5
					24				40		0	66
Tasten	Klavier	50	1	6	0	57	42	3	0	45	0	102
	Cembalo	0	0	0	0	0	0	0	0	0	0	0
	Akkordeon	5	8	0	0	13	0	0	0	0	0	13
	Orgel	3	5	2	0	10	0	0	0	0	0	10
	steir. Harmonika	7	3	0	0	10	2	0	0	2	0	12
					90				47		0	137
Streicher	Violine	10	5	2	0	17	10	0	0	10	0	27
	Viola	0	0	0	0	0	0	0	0	0	0	0
	Violoncello	2	2	0	0	4	11*	3	0	14	0	18
	Kontrabass	3	0	0	0	3	2	0	0	2	0	5
					24				26		0	50
Saiten	E-Bass	0	0	0	0	0	0	0	0	0	0	0
	E-Gitarre	1	6	0	0	7	8	0	0	8	0	15
	Gitarre	26	6	3	0	35	26	9	0	35	7	77
	Hackbrett	4	2	0	0	6	2	0	0	2	0	8
	Harfe	16	0	0	0	16	4	0	0	4	0	20
	Zither	2	0	0	0	2	0	0	0	0	0	2
					66				49		0	122
Gesang	Vokalensemble - Chor	0	0	0	0	0	0	0	0	0	11	11
	Erwachsenenstimme	1	0	0	0	1	2	0	0	2	5	8
	Jazz Pop Rock	0	1	0	0	1	9*	0	0	9	0	10
	Kinder und Jugendst.	0	0	0	0	0	0	0	0	0	0	0
					2				11		0	29
Sonstige	Schlagwerk	52	3	1	0	56	8	0	0	8	0	64
	Bewegung & Tanz	0	0	0	0	0	0	0	0	0	0	0
	elektr. Tasteninstr.	0	0	0	0	0	0	0	0	0	0	0
	Bläserklasse	0	0	0	0	0	0	0	0	0	0	0
	Ensembleleitung	0	0	0	0	0	0	0	0	0	0	0
	Ensembles als HF	0	0	0	0	0	0	0	0	0	1	1
	Workshop	0	0	0	0	0	0	0	0	0	0	0
	Sonstige Hauptfächer	0	0	0	0	0	0	0	0	0	0	0
	Ergänzungsfach als HF	0	0	0	0	0	0	0	0	0	1	1
					56				8		1	66
Gesamt-Hauptfächer	252	72	20	0	344	196	15	0	211	26	63	644

* Kombiniertes Unterrichts mit einem anderen Hauptfach

Leistungsstufen

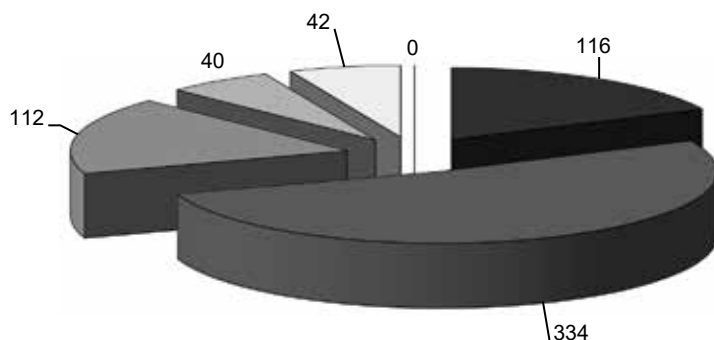

■Elementar ■Unterstufe ■Mittelstufe ■Oberstufe ■Ensemblestufe ■Talentförderung

Leistungsstufen (Fächerzahl)

Leistungsstufe	Anzahl
Elementar	116
Unterstufe	334
Mittelstufe	112
Oberstufe	40
Ensemblestufe	42
Talentförderung	0
Gesamt	644

Ergänzungsfächer (Fächerzahl)

Musikkunde	56
Ensembles	114
Blasorchester	39
Streicherorchester	0
(Schüler-)Chor	5
Sonstige Ergänzungsfächer	12
Gesamt Ergänzungsfächer	226

Wettbewerbe (Schülerzahl)

Bezeichnung	Teilnehmer
prima la musica Landeswettbewerb	12
prima la musica Bundeswettbewerb	0
Podium jazz.pop.rock Landeswettbewerb	11
Jugendblasorchesterwettbewerb	39
sonstige Wettbewerbe	0

Alter (Schülerzahl)

	männlich	weiblich	Summe
bis 5	20	30	50
6 bis 10	80	123	203
11 bis 15	75	125	200
16 bis 24	30	35	65
über 24	32	62	94

Prüfungen (Fächerzahl)

Hauptfach	Bronze	Silber	Gold	Gesamt
Erwachsenenstimme	1	0	0	1
Flügelhorn	1	0	0	1
Gitarre	7	0	0	7
Harfe	3	0	0	3
Jazz Pop Rock	3	1	0	4
Klarinette	3	1	2	6
Klavier	4	2	0	6
Kontrabass	1	0	0	1
Oboe	0	1	0	1

Hauptfach	Bronze	Silber	Gold	Gesamt
Posaune	3	0	0	3
Querflöte	5	2	1	8
Saxophon	4	0	0	4
Schlagwerk	3	3	0	6
Tenorhorn	3	0	0	3
Trompete	2	4	1	7
Tuba	1	1	0	2
Violine	3	0	0	3
Waldhorn	0	3	0	3

Summe	47	18	4	69
--------------	-----------	-----------	----------	-----------

Veranstaltungen

Interne Vorspiele	21	Schulkonzerte (Semester-, Schluss-, Preisträger-Konzerte)	6
Prüfungskonzerte	10	Konzerte in Zusammen- arbeit mit Vereinen/ Schulen	6
Auftritte in Kirchen	4	sonst. Konzerte/Auftritte	15

Kommentar

Wir blicken auf ein sehr erfolgreiches Schuljahr 2022/23 zurück. Es konnten zahlreiche Konzerte gestaltet werden und wir wirkten an diversen Veranstaltungen der Stadt Imst mit.

Ich darf mich recht herzlich bei den Teilnehmer:innen der Wettbewerbe bedanken und zu den ausgezeichneten Erfolgen gratulieren.

Ein Highlight in diesem Jahr war die Teilnahme am JBO-Wettbewerb in Innsbruck. Unser Orchester „Junior Winds“ präsentierte sich sehr gut und darf im Oktober am Bundeswettbewerb in Grafenegg teilnehmen.

Über 80 Schüler:innen absolvierten dieses Jahr die Übertrittsprüfung. Es freut mich, dass wir durchgehend sehr gute Leistungen hatten.

Abschließend möchte ich mich bei allen Schüler:innen und vor allem bei meinen Lehrer:innen bedanken, die dieses Jahr wieder hervorragend gearbeitet haben und viele zusätzliche Stunden investiert haben!

Direktor Johannes Nagele

Landesmusikschule Jenbach - Achenal

Anschrift: Südtirolerplatz 3
6200 Jenbach

Leitung: Günter Dibiasi

Telefon: 05244 / 6930-71

Sekretariat: Gabriele Hirner

E-Mail: jenbach@lms.tsn.at

Internet: www.tmsw.at



	Hauptfächer	EU25	EU40	EU50	EU60	Einzel Gesamt	GU2 MU2	GU3 MU3	MU4	Gruppe Gesamt	S S1	Sonstige	Gesamt Schüler
	Elementare Musikpäd.	0	0	0	0	0	0	0	0	0	0	34	34
						0				0		34	34
Holz	Blockflöte	6	0	0	0	6	13*	3	0	16	0	0	22
	Querflöte	6	3	3	0	12	14	0	0	14	3	2	31
	Oboe	0	0	0	0	0	0	0	0	0	0	0	0
	Fagott	0	0	0	0	0	0	0	0	0	0	0	0
	Klarinette	8	9	1	1	19	7*	0	0	7	0	0	26
	Saxophon	6	6	0	0	12	2	0	0	2	0	0	14
						49				39		2	93
Blech	Trompete	1	3	4	0	8	14	2*	0	16	0	0	24
	Flügelhorn	2	2	1	0	5	0	1*	0	1	0	0	6
	Waldhorn	8	0	1	0	9	0	0	0	0	0	0	9
	Posaune	1	0	0	0	1	8	1*	0	9	0	0	10
	Tenorhorn	0	0	0	0	0	1*	2*	0	3	0	0	3
	Tuba	1	0	0	0	1	3*	0	0	3	0	0	4
						24				32		0	56
Tasten	Klavier	33	5	3	0	41	22	0	0	22	0	0	63
	Cembalo	0	0	0	0	0	0	0	0	0	0	0	0
	Akkordeon	0	0	0	0	0	0	0	0	0	0	0	0
	Orgel	2	1	1	0	4	0	0	0	0	0	0	4
	steir. Harmonika	6	0	1	0	7	10	0	0	10	0	0	17
						52				32		0	84
Streicher	Violine	13	0	1	0	14	6	0	0	6	0	0	20
	Viola	0	0	0	0	0	0	0	0	0	0	0	0
	Violoncello	5	5	0	0	10	2	0	0	2	0	0	12
	Kontrabass	2	0	0	0	2	0	0	0	0	0	0	2
						26				8		0	34
Saiten	E-Bass	0	0	0	0	0	1*	0	0	1	0	0	1
	E-Gitarre	3	0	0	0	3	8	0	0	8	0	0	11
	Gitarre	22	5	0	0	27	23*	3	0	26	0	0	53
	Hackbrett	1	0	0	0	1	3*	0	0	3	0	0	4
	Harfe	13	0	0	0	13	4	0	0	4	0	0	17
	Zither	8	0	0	0	8	1*	0	0	1	0	0	9
						52				43		0	95
Gesang	Vokalensemble - Chor	0	0	0	0	0	0	0	0	0	0	0	0
	Erwachsenenstimme	3	2	0	0	5	5*	0	0	5	0	0	10
	Jazz Pop Rock	0	0	0	0	0	0	0	0	0	0	0	0
	Kinder und Jugendst.	7	3	0	0	10	1*	0	0	1	0	0	11
						15				6		0	21
Sonstige	Schlagwerk	9	5	0	0	14	12	0	0	12	0	0	26
	Bewegung & Tanz	0	0	0	0	0	0	0	0	0	0	0	0
	elektr. Tasteninstr.	0	0	0	0	0	0	0	0	0	0	0	0
	Bläserklasse	0	0	0	0	0	0	0	0	0	0	0	0
	Ensembleleitung	0	0	0	0	0	0	0	0	0	0	0	0
	Ensembles als HF	0	0	0	0	0	0	0	0	0	2	0	2
	Workshop	0	0	0	0	0	0	0	0	0	0	0	0
	Sonstige Hauptfächer	0	0	0	0	0	0	0	0	0	0	0	0
	Ergänzungsfach als HF	0	0	0	0	0	0	0	0	0	0	1	1
						14				12		1	29
Gesamt-Hauptfächer	166	49	16	1	232	160	12	0	172	5	37	446	

* Kombiniertes Unterrichts mit einem anderen Hauptfach

Leistungsstufen

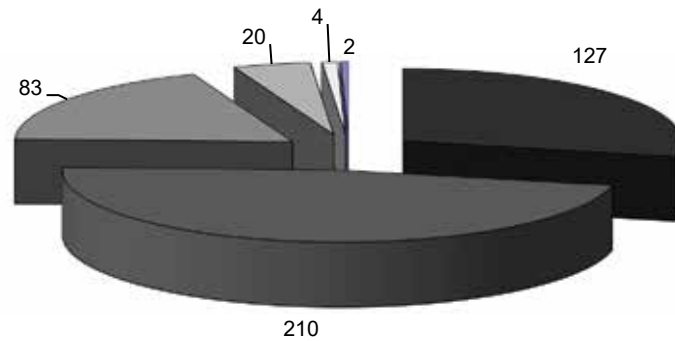

■Elementar ■Unterstufe ■Mittelstufe ■Oberstufe ■Ensemblestufe ■Talentförderung

Leistungsstufen (Fächerzahl)

Leistungsstufe	Anzahl
Elementar	127
Unterstufe	210
Mittelstufe	83
Oberstufe	20
Ensemblestufe	4
Talentförderung	2
Gesamt	446

Ergänzungsfächer (Fächerzahl)

Musikkunde	41
Ensembles	18
Blasorchester	0
Streichorchester	0
(Schüler-)Chor	0
Sonstige Ergänzungsfächer	17
Gesamt Ergänzungsfächer	76

Wettbewerbe (Schülerzahl)

Bezeichnung	Teilnehmer
prima la musica Landeswettbewerb	10
prima la musica Bundeswettbewerb	0
Podium jazz.pop.rock Landeswettbewerb	0
Jugendblasorchesterwettbewerb	0
sonstige Wettbewerbe	13

Alter (Schülerzahl)

	männlich	weiblich	Summe
bis 5	12	10	22
6 bis 10	75	97	172
11 bis 15	67	73	140
16 bis 24	21	19	40
über 24	17	37	54

Prüfungen (Fächerzahl)

Hauptfach	Bronze	Silber	Gold	Gesamt
E-Gitarre	1	0	0	1
Flügelhorn	0	2	0	2
Gitarre	6	1	0	7
Harfe	0	1	0	1
Klarinette	2	0	0	2
Klavier	3	0	0	3
Orgel	2	0	0	2
Posaune	0	2	0	2

Hauptfach	Bronze	Silber	Gold	Gesamt
Querflöte	0	1	0	1
Saxophon	4	0	0	4
Schlagwerk	3	1	0	4
Tenorhorn	0	1	0	1
Trompete	2	0	1	3
Tuba	1	0	0	1
Violine	4	1	0	5
Zither	0	1	0	1

Summe	28	11	1	40
--------------	-----------	-----------	----------	-----------

Veranstaltungen

Interne Vorspiele	40	Schulkonzerte (Semester-, Schluss-, Preisträger-Konzerte)	8
Prüfungskonzerte	7	Konzerte in Zusammen- arbeit mit Vereinen/ Schulen	3
Auftritte in Kirchen	7	sonst. Konzerte/Auftritte	12

Kommentar

Nach drei Schuljahren mit pandemiebedingten Einschränkungen können wir endlich wieder auf ein Jahr mit regulärem Schul- und Veranstaltungsbetrieb zurückblicken. Eine Veranstaltungsreihe mit diversen Konzertabenden, zahlreiche Klassenabende, die Umrahmung der Jenbacher Weihnachtsmärkte, der Tag der offenen Klassen sowie die Wettbewerbe MUSIKUS und prima la musica boten unseren Schüler:innen viele Möglichkeiten, ihre musikalischen Talente wieder öffentlich zu zeigen. Zudem wurde mit einem gemeinsamen Schlagwerkonzert mit der Landesmusikschule Wipptal, dem Preisträgerkonzert des Jugendmusikwettbewerbes prima la musica mit den Landesmusikschulen Kramsach, Schwaz und Zillertal und der Teilnahme mehrerer Schüler:innen beim Projekt United Strings der Landesmusikschule Schwaz die regionale und überregionale Zusammenarbeit gepflegt. Dank der finanziellen Unterstützung der Standortgemeinde Jenbach sowie der Sprengelgemeinden konnte ein langgehegter Wunsch in Erfüllung gehen - der Ankauf einer Sakralorgel. Somit gehören die bitterkalten Unterrichtsstunden in den Pfarrkirchen während der Wintermonate der Vergangenheit an.

Wettbewerbe:

Der schulinterne Wettbewerb MUSIKUS, ausgeschrieben für fächerübergreifende Ensembles, diente in diesem Jahr der Förderung der Zusammenarbeit innerhalb des Lehrkörpers. Zum Jugendmusikwettbewerb prima la musica in Toblach in Südtirol konnten wir zehn Teilnehmer:innen entsenden, die mit drei 2. Preisen und fünf 1. Preisen für ein überaus erfreuliches Ergebnis sorgten.

Prüfungen:

Auch der Prüfungsbetrieb konnte mit der Ausrichtung von Prüfungskonzerten wieder in der vor der Pandemie gewohnten Form von Statten gehen. Darüber hinaus legten zwei Schüler:innen ein Zeugnis ihres großen musikalischen Könnens ab. Mathias Schneider erspielte sich auf dem Flügelhorn die Goldprüfung mit gutem Erfolg, Carmen Goßner absolvierte im Rahmen des Schluss-Spiels der Tiroler Landesmusikschulen erfolgreich die Diplomprüfung im Fach Klarinette.

Direktor Günter Dibiasi

Landesmusikschule Kematen - Völs und Umgebung

Anschrift: Bahnhofstrasse 9
6175 Kematen

Leitung: Raimund Walder

Telefon: 05232 / 3555

Sekretariat: Carmen Leitner

E-Mail: kematen@lms.tsn.at

Internet: www.musikschulen.at/kematen-voels



Hauptfächer	EU25	EU40	EU50	EU60	Einzel Gesamt	GU2 MU2	GU3 MU3	MU4	Gruppe Gesamt	S S1	Sonstige	Gesamt Schüler	
Elementare Musikpäd.	0	0	0	0	0	0	0	0	0	0	92	92	
					0				0		92	92	
Holz	Blockflöte	2	0	0	0	2	14	24	0	38	0	0	40
	Querflöte	2	5	1	0	8	28	0	0	28	0	0	36
	Oboe	0	0	0	0	0	5*	0	0	5	0	0	5
	Fagott	1	0	0	0	1	0	0	0	0	0	0	1
	Klarinette	8	5	5	0	18	25*	3	0	28	1	0	47
	Saxophon	9	3	0	0	12	6	6	0	12	0	0	24
					41				111		0	153	
Blech	Trompete	4	0	1	0	5	20	6	7*	33	0	0	38
	Flügelhorn	0	0	0	0	0	0	0	1*	1	0	0	1
	Waldhorn	3	0	3	0	6	2	0	0	2	0	0	8
	Posaune	1	0	0	0	1	8	3	0	11	0	0	12
	Tenorhorn	0	0	0	0	0	2	3	0	5	0	0	5
	Tuba	2	0	1	0	3	4	0	0	4	0	0	7
					15				56		0	71	
Tasten	Klavier	11	0	2	0	13	54	9	0	63	0	0	76
	Cembalo	0	0	0	0	0	0	0	0	0	0	0	0
	Akkordeon	2	0	2	0	4	0	0	0	0	0	0	4
	Orgel	0	0	0	0	0	0	0	0	0	0	0	0
	steir. Harmonika	0	0	0	0	0	20	3	0	23	0	0	23
					17				86		0	103	
Streicher	Violine	3	6	2	1	12	8	0	0	8	0	0	20
	Viola	0	0	0	0	0	0	0	0	0	0	0	0
	Violoncello	0	4	0	0	4	0	0	0	0	0	0	4
	Kontrabass	0	0	0	0	0	0	0	0	0	0	0	0
					16				8		0	24	
Saiten	E-Bass	1	0	0	0	1	0	0	0	0	0	0	1
	E-Gitarre	0	1	0	0	1	0	0	0	0	0	0	1
	Gitarre	1	7	5	0	13	39*	21	0	60	0	0	73
	Hackbrett	3	0	0	0	3	5*	3	0	8	0	0	11
	Harfe	3	6	0	0	9	4	3	0	7	0	0	16
	Zither	0	0	0	0	0	0	0	0	0	0	0	0
					27				75		0	102	
Gesang	Vokalensemble - Chor	0	0	0	0	0	0	0	0	0	0	0	0
	Erwachsenenstimme	2	0	1	0	3	5*	0	0	5	0	0	8
	Jazz Pop Rock	0	0	0	0	0	1*	0	0	1	0	0	1
	Kinder und Jugendst.	5	0	0	0	5	2	0	0	2	0	0	7
					8				8		0	16	
Sonstige	Schlagwerk	6	5	2	0	13	18	0	0	18	6	0	37
	Bewegung & Tanz	0	0	0	0	0	0	0	0	0	0	0	0
	elektr. Tasteninstr.	0	0	0	0	0	0	0	0	0	0	0	0
	Bläserklasse	0	0	0	0	0	0	0	0	0	0	0	0
	Ensembleleitung	0	0	0	0	0	0	0	0	0	0	0	0
	Ensembles als HF	0	0	0	0	0	0	0	0	0	5	0	5
	Workshop	0	0	0	0	0	0	0	0	0	0	18	18
	Sonstige Hauptfächer	0	0	0	0	0	0	0	0	0	0	0	0
	Ergänzungsfach als HF	0	0	0	0	0	0	0	0	0	0	0	0
					13				18		18	60	
Gesamt-Hauptfächer	69	42	25	1	137	270	84	8	362	12	110	621	

* Kombiniertes Unterrichts mit einem anderen Hauptfach

Leistungstufen

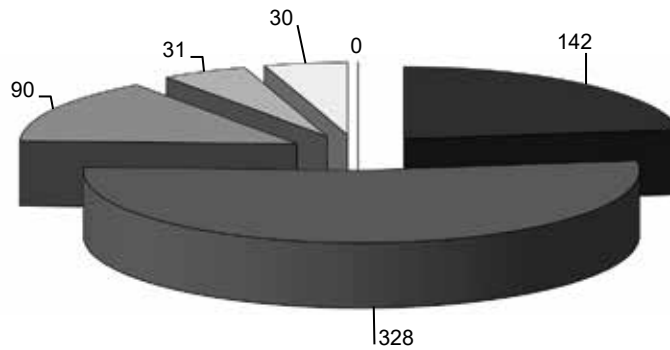

■ Elementar ■ Unterstufe ■ Mittelstufe ■ Oberstufe ■ Ensemblestufe ■ Talentförderung

Leistungstufen (Fächerzahl)

Leistungsstufe	Anzahl
Elementar	142
Unterstufe	328
Mittelstufe	90
Oberstufe	31
Ensemblestufe	30
Talentförderung	0
Gesamt	621

Ergänzungsfächer (Fächerzahl)

Musikkunde	44
Ensembles	20
Blasorchester	0
Streicherorchester	8
(Schüler-)Chor	0
Sonstige Ergänzungsfächer	68
Gesamt Ergänzungsfächer	140

Wettbewerbe (Schülerzahl)

Bezeichnung	Teilnehmer
prima la musica Landeswettbewerb	19
prima la musica Bundeswettbewerb	5
Podium.pop.jazz.rock Landeswettbewerb	0
Jugendblasorchesterwettbewerb	0
sonstige Wettbewerbe	0

Alter (Schülerzahl)

	männlich	weiblich	Summe
bis 5	23	37	60
6 bis 10	118	136	254
11 bis 15	55	117	172
16 bis 24	28	36	64
über 24	6	38	44

Prüfungen (Fächerzahl)

Hauptfach	Bronze	Silber	Gold	Gesamt
Blockflöte	0	1	0	1
Gitarre	1	0	0	1
Hackbrett	2	0	0	2
Harfe	1	1	0	2
Klarinette	5	5	3	13
Klavier	5	0	0	5
Oboe	2	0	0	2
Posaune	0	1	0	1

Hauptfach	Bronze	Silber	Gold	Gesamt
Querflöte	6	0	0	6
Saxophon	1	2	0	3
Schlagwerk	3	2	0	5
steir. Harmonika	2	0	0	2
Trompete	7	1	0	8
Tuba	1	0	1	2
Waldhorn	1	1	0	2

Summe	37	14	4	55
--------------	-----------	-----------	----------	-----------

Veranstaltungen

Interne Vorspiele	63	Schulkonzerte (Semester-, Schluss-, Preisträger-Konzerte)	14
Prüfungskonzerte	3	Konzerte in Zusammen- arbeit mit Vereinen/ Schulen	10
Auftritte in Kirchen	3	sonst. Konzerte/Auftritte	7

Kommentar

Mit rund 100 Veranstaltungen präsentierte sich die Landesmusikschule Kematen-Völs und Umgebung im Schuljahr 2022/2023 einer breiten Öffentlichkeit.

Ausbildungsschwerpunkte SJ 2022/2023:

Kooperationen mit Volksschulen und Musikkapellen

- ZUSAMMENKLANG Kematen
- Bläserklasse Völs
- Bläserklasse Oberperfuss
- Bläserklasse Ranggen + Kematen + Sellrain + Gries im Sellrain

Teilnehmer Prima la Musica, Landes- und Bundeswettbewerb 2023

- Mair Simone, Saxofon AG II - 1. Preis; Lehrperson: Christina Neßmann
- Leitner Moritz, Trompete / Flügelhorn AG I - 2. Preis; Lehrperson: Dominik Stöckl
- Kirchmair Isabella, Klarinette AG B - 1. Preis mit Auszeichnung; Lehrperson: Christoph Schwarzenberger
- Ev So Gitarren AG B/ Kammermusik für Zupfinstrumente - 1. Preis
 - » Sophie Erler, Gitarre/ Eva Troppmair, Gitarre; Ensembleleitung: Wolfgang Schmitt
- Hanna & Olivia AG B/ Kammermusik für Klavier - 2. Preis
 - » Olivia Kaldarar, Klavier/ Hanna Singer, Klavier; Ensembleleitung: Mag. Ya-Wen Köhler-Yang
- Paula & Simon AG B/ Kammermusik für Klavier - 2. Preis
 - » Simon Berger, Klavier/ Paula Schmid, Klavier; Ensembleleitung: Mag. Ya-Wen Köhler-Yang
- CeOlPhi Gitarren AG I/ Kammermusik für Zupfinstrumente - 2. Preis
 - » Cecilia Hammerle, Olivia Knapp, Philomena Waas, Gitarre; Ensembleleitung: W. Schmitt
- Ju Ma Gitarren AG I/ Kammermusik für Zupfinstrumente - 2. Preis
 - » Magdalena Gschösser, Gitarre/ Julia Klotz, Gitarre; Ensembleleitung: Wolfgang Schmitt
- SaitenSisters AG I/ Kammermusik für Zupfinstrumente;
 - » 1. Preis mit B. z. T. am Bundeswettbewerb (Silber | 86,67 Punkte | 2. Preis)
 - » Miriam Wimmer, Harfe/ Natalja Wimmer, Gitarre; Ensembleleitung: Claudia Nußbaumer
- Hackbrettris AG I/ Kammermusik für Zupfinstrumente
 - » 1. Preis mit Berechtigung zur Teilnahme am Bundeswettbewerb
 - » Hannah Raitmair, Judith Schmid, Livia Seidner, Hackbrett; Ensemble: M. Kranebitter-Mayr, BA

Goldprüfungen im Schuljahr 2022/2023

- Hanna Maizner, Klarinette - Lehrkraft: Christoph Schwarzenberger
- Lena Obrist, Klarinette - Lehrkraft: Christoph Schwarzenberger
- Ayleen Gantioler, Klarinette - Lehrkraft: Christoph Schwarzenberger
- Lukas Berger, Tuba - Lehrkraft: Emanuel Sporer

Diplomprüfung im Schuljahr 2022/2023

- Mathias Wolf, Trompete - Lehrkraft: Bernhard Winkler

Direktor Raimund Walder

Landesmusikschule Kitzbüchel und Umgebung

Anschrift: Traunsteinerweg 15
6370 Kitzbüchel

Leitung: Mag. Peter Gasteiger

Telefon: 05356 / 64456

Sekretariat: Katharina Frandl

E-Mail: kitzbuehel@lms.tsn.at

Internet: www.musikschulen.at/kitzbuehel



Hauptfächer	EU25	EU40	EU50	EU60	Einzel Gesamt	GU2 MU2	GU3 MU3	MU4	Gruppe Gesamt	S S1	Sonstige	Gesamt Schüler	
Elementare Musikpäd.	0	0	0	0	0	0	0	0	0	0	80	80	
					0				0		80	80	
Holz	Blockflöte	6	0	1	0	7	16	0	0	16	0	0	23
	Querflöte	4	10	2	0	16	4	0	0	4	0	0	20
	Oboe	1	0	2	0	3	2	0	0	2	0	0	5
	Fagott	0	0	0	0	0	0	0	0	0	0	0	0
	Klarinette	1	10	5	0	16	4	0	0	4	2	0	22
	Saxophon	1	5	2	0	8	4	0	0	4	0	0	12
					50				30		0	82	
Blech	Trompete	0	0	5	0	5	4	0	0	4	0	0	9
	Flügelhorn	0	0	2	0	2	0	0	0	0	0	0	2
	Waldhorn	0	10	2	0	12	0	0	0	0	0	0	12
	Posaune	0	0	0	0	0	1*	0	0	1	0	0	1
	Tenorhorn	0	5	1	0	6	1*	0	0	1	0	0	7
	Tuba	0	1	0	0	1	2	0	0	2	0	0	3
					26				8		0	34	
Tasten	Klavier	26	16	6	2	50	64	3	0	67	0	0	117
	Cembalo	0	0	0	0	0	0	0	0	0	0	0	0
	Akkordeon	2	2	1	0	5	8	0	0	8	0	0	13
	Orgel	0	0	2	0	2	0	0	0	0	0	0	2
	steir. Harmonika	12	16	1	0	29	16	0	0	16	3	2	50
					86				91		2	182	
Streicher	Violine	5	5	0	0	10	6	6	0	12	0	0	22
	Viola	0	0	0	0	0	0	0	0	0	0	0	0
	Violoncello	2	5	1	0	8	2	0	0	2	0	0	10
	Kontrabass	0	8	1	0	9	0	0	0	0	1	0	10
					27				14		0	42	
Saiten	E-Bass	2	0	1	0	3	0	0	0	0	0	0	3
	E-Gitarre	3	2	0	0	5	4	0	0	4	0	0	9
	Gitarre	22	19	1	0	42	43*	6	0	49	7	0	98
	Hackbrett	6	0	2	0	8	7*	6	0	13	0	0	21
	Harfe	2	9	1	0	12	6	3	0	9	0	0	21
	Zither	1	2	1	0	4	4	0	0	4	0	0	8
					74				79		0	160	
Gesang	Vokalensemble - Chor	0	0	0	0	0	0	0	0	0	19	0	19
	Erwachsenenstimme	5	12	0	0	17	2	0	0	2	1	0	20
	Jazz Pop Rock	0	3	0	0	3	2	0	0	2	0	0	5
	Kinder und Jugendst.	4	0	0	0	4	2	0	0	2	0	0	6
					24				6		0	50	
Sonstige	Schlagwerk	3	10	3	0	16	22	3	0	25	0	0	41
	Bewegung & Tanz	0	0	0	0	0	0	0	0	0	0	39	39
	elektr. Tasteninstr.	0	0	0	0	0	0	0	0	0	0	0	0
	Bläserklasse	0	0	0	0	0	0	0	0	0	0	0	0
	Ensembleleitung	0	0	0	0	0	0	0	0	0	0	0	0
	Ensembles als HF	0	0	0	0	0	0	0	0	0	17	0	17
	Workshop	0	0	0	0	0	0	0	0	0	0	31	31
	Sonstige Hauptfächer	0	0	0	0	0	0	0	0	0	0	0	0
	Ergänzungsfach als HF	0	0	0	0	0	0	0	0	0	0	1	1
					16				25		71	129	
Gesamt-Hauptfächer	108	150	43	2	303	226	27	0	253	50	153	759	

* Kombiniertes Unterrichts mit einem anderen Hauptfach

Leistungsstufen

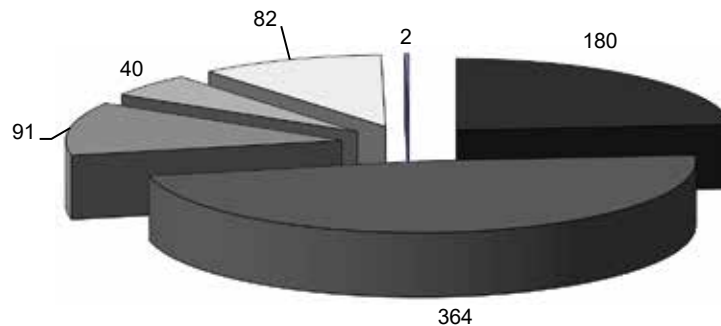

■Elementar ■Unterstufe ■Mittelstufe ■Oberstufe ■Ensemblestufe ■Talentförderung

Leistungsstufen (Fächerzahl)

Leistungsstufe	Anzahl
Elementar	180
Unterstufe	364
Mittelstufe	91
Oberstufe	40
Ensemblestufe	82
Talentförderung	2
Gesamt	759

Ergänzungsfächer (Fächerzahl)

Musikkunde	67
Ensembles	76
Blasorchester	6
Streicherorchester	0
(Schüler-)Chor	0
Sonstige Ergänzungsfächer	53
Gesamt Ergänzungsfächer	202

Wettbewerbe (Schülerzahl)

Bezeichnung	Teilnehmer
prima la musica Landeswettbewerb	31
prima la musica Bundeswettbewerb	9
Podium.pop.jazz.rock Landeswettbewerb	7
Jugendblasorchesterwettbewerb	0
sonstige Wettbewerbe	6

Alter (Schülerzahl)

	männlich	weiblich	Summe
bis 5	27	25	52
6 bis 10	97	155	252
11 bis 15	57	103	160
16 bis 24	31	35	66
über 24	46	103	149

Prüfungen (Fächerzahl)

Hauptfach	Bronze	Silber	Gold	Gesamt
Erwachsenenstimme	5	0	0	5
Flügelhorn	1	0	0	1
Gitarre	1	0	0	1
Jazz Pop Rock	1	0	0	1
Klarinette	2	0	0	2
Klavier	11	1	0	12
Kontrabass	1	0	0	1
Oboe	2	0	0	2

Hauptfach	Bronze	Silber	Gold	Gesamt
Querflöte	2	1	1	4
Schlagwerk	5	1	0	6
steir. Harmonika	4	2	0	6
Tenorhorn	0	2	1	3
Trompete	2	0	0	2
Violine	1	0	0	1
Waldhorn	1	1	0	2

Summe	39	8	2	49
--------------	-----------	----------	----------	-----------

Veranstaltungen

Interne Vorspiele	38	Schulkonzerte (Semester-, Schluss-, Preisträger-Konzerte)	7
Prüfungskonzerte	2	Konzerte in Zusammen- arbeit mit Vereinen/ Schulen	16
Auftritte in Kirchen	1	sonst. Konzerte/Auftritte	4

Kommentar

Im Schuljahr 2022/2023 wurden an der Landesmusikschule Kitzbühel und Umgebung 765 Hauptfachschrüler:innen am Standort Kitzbühel, in der Expositur Kirchberg und in den dislozierten Klassen in Jochberg, Reith und Aschau von 31 Lehrkräften in den unterschiedlichsten Fächern unterrichtet.

Der Fächerspiegel beinhaltet elementare Musikerziehung, Holz-, Blech-, Schlag-, Tasten- und Streichinstrumente, Vokalfächer, Zupfinstrumente und Volksmusik sowie sonstige Fächer wie Musikkunde, Chor und alle Arten von Ensemblemusizieren. Das Fach Tanz, mit der erfahrenen Lehrperson Suzana Weißenböck, hat sich in den letzten Jahren sehr etabliert und ist mittlerweile zu einem fixen Angebot der Landesmusikschule geworden.

Das beliebteste Fach war Klavier, gefolgt von Gitarre und der Bereich der Elementaren Musikpädagogik mit Kindern im Alter zwischen 3 und 6 Jahren.

Das Interesse und die Möglichkeit ein Musikinstrument zu erlernen hat sich im Schuljahr 2022/2023 wieder stabilisiert. Nur im Bereich der Holz- und Blechblasinstrumente war leider immer noch ein leichter Einbruch der Anmeldezahlen zu spüren. Die Werbetrommeln wurden aber sowohl in den örtlichen Musikkapellen sowie in der Landesmusikschule gerührt um hier künftig wieder für Nachwuchs in den Vereinen zu sorgen.

An der Landesmusikschule Kitzbühel und Umgebung wurden wieder viele Konzerte und Aktivitäten erfolgreich „über die Bühne“ gebracht.

Untenstehend ein kleiner Auszug aus dem Musikschulschaffen:

- Adventkonzert in der Pfarrkirche in Reith.
- Semesterkonzert im Konzertsaal der LMS.
- Musik HÖREN - Musik SPÜREN - ein Konzert für Menschen mit und ohne Demenz im Konzertsaal der LMS.
- Volksmusik im Wirtshaus beim Bechlwirt in Kirchberg.
- Kitzbüheler Stadtkonzerte in der Innenstadt von Kitzbühel.
- Prima la musica - Landeswettbewerb in Toblach - Südtirol.
- Prima la Musica - Bundeswettbewerb in Graz - Steiermark.
- Wettbewerb Podium jazz.pop.rock

Für alle Vor- und Nachberichte der LMS Kitzbühel wurden in den vergangenen Jahren zusätzlich zur Berichterstattung der verschiedenen Medien, Facebook, Instagram, sowie TikTok eingerichtet.

Ein Rückblick aller weiteren Veranstaltungen und Aktivitäten sowie Klassenabende ist auch auf unserer Homepage www.musikschulen.at/kitzbuehel ersichtlich.

Direktor Mag. Peter Gasteiger

Landesmusikschule **Kramsach**

Anschrift: Achenrain 40
6233 Kramsach

Leitung: Gerhard Guggenbichler

Telefon: 05337 / 63873-0

Sekretariat: Claudia Kofler

E-Mail: kramsach@lms.tsn.at

Internet: www.musikschulen.at/kramsach



Hauptfächer	EU25	EU40	EU50	EU60	Einzel Gesamt	GU2 MU2	GU3 MU3	MU4	Gruppe Gesamt	S S1	Sonstige	Gesamt Schüler
Elementare Musikpäd.	0	0	0	0	0	0	0	0	0	0	86	86
					0				0		86	86
Holz	Blockflöte	3	4	5	0	12	32	9	0	41	0	53
	Querflöte	17	0	3	0	20	24	0	0	24	0	44
	Oboe	4	0	0	0	4	4	0	0	4	0	8
	Fagott	0	1	1	1	3	0	0	0	0	0	3
	Klarinette	8	8	4	0	20	11*	3	0	14	0	34
	Saxophon	4	3	0	0	7	5*	0	0	5	0	12
					66				88		0	154
Blech	Trompete	6	4	0	0	10	18	3	0	21	0	31
	Flügelhorn	1	1	0	0	2	4	0	0	4	0	6
	Waldhorn	1	0	0	0	1	4	0	0	4	0	5
	Posaune	0	4	0	0	4	8	3	0	11	0	15
	Tenorhorn	0	1	0	0	1	9*	0	0	9	0	10
	Tuba	6	0	2	0	8	5*	0	0	5	0	13
					26				54		0	80
Tasten	Klavier	19	0	5	0	24	76	6	0	82	0	106
	Cembalo	0	0	0	0	0	0	0	0	0	0	0
	Akkordeon	0	0	1	0	1	0	4*	0	4	0	5
	Orgel	0	0	1	0	1	0	0	0	0	0	1
	steir. Harmonika	5	0	0	0	5	40	8*	0	48	0	53
					31				134		0	165
Streicher	Violine	16	2	0	0	18	18	6	0	24	0	42
	Viola	1	0	1	0	2	0	0	0	0	0	2
	Violoncello	2	6	1	0	9	0	0	0	0	0	9
	Kontrabass	0	0	0	0	0	0	0	0	0	0	0
					29				24		0	53
Saiten	E-Bass	0	0	3	0	3	2	0	0	2	0	5
	E-Gitarre	0	1	0	0	1	14	0	0	14	0	15
	Gitarre	24	4	1	0	29	79*	3	0	82	0	111
	Hackbrett	1	0	1	0	2	2	0	0	2	0	4
	Harfe	2	0	8	0	10	19*	0	0	19	0	29
	Zither	1	0	2	0	3	6	0	0	6	0	9
					48				125		0	173
Gesang	Vokalensemble - Chor	0	0	0	0	0	0	0	0	0	0	0
	Erwachsenenstimme	0	10	0	0	10	0	3	0	3	0	13
	Jazz Pop Rock	0	0	0	0	0	0	0	0	0	0	0
	Kinder und Jugendst.	2	0	0	0	2	0	3	0	3	0	5
					12				6		0	18
Sonstige	Schlagwerk	0	0	4	0	4	34	15	0	49	0	53
	Bewegung & Tanz	0	0	0	0	0	0	0	0	0	0	0
	elektr. Tasteninstr.	0	0	0	0	0	0	0	0	0	0	0
	Bläserklasse	0	0	0	0	0	0	0	0	0	0	0
	Ensembleleitung	0	0	0	0	0	0	0	0	0	8	8
	Ensembles als HF	0	0	0	0	0	0	0	0	6	0	6
	Workshop	0	0	0	0	0	0	0	0	0	25	25
	Sonstige Hauptfächer	0	0	0	0	0	0	0	0	0	0	0
	Ergänzungsfach als HF	0	0	0	0	0	0	0	0	0	15	15
					4				49		48	107
Gesamt-Hauptfächer	123	49	43	1	216	414	66	0	480	6	134	836

* Kombiniertes Unterrichts mit einem anderen Hauptfach

Leistungsstufen

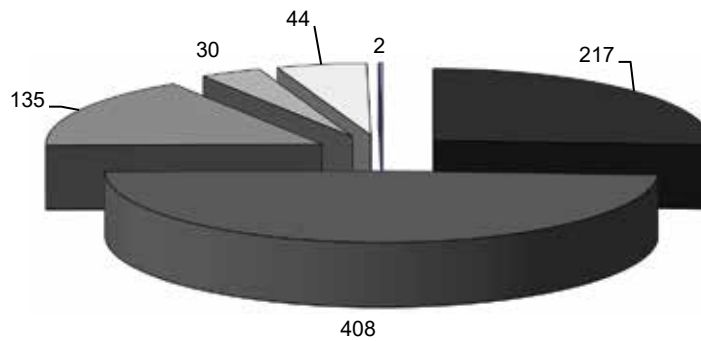

■Elementar ■Unterstufe ■Mittelstufe ■Oberstufe ■Ensemblestufe ■Talentförderung

Leistungsstufen (Fächerzahl)

Leistungsstufe	Anzahl
Elementar	217
Unterstufe	408
Mittelstufe	135
Oberstufe	30
Ensemblestufe	44
Talentförderung	2
Gesamt	836

Ergänzungsfächer (Fächerzahl)

Musikkunde	77
Ensembles	81
Blasorchester	0
Streicherorchester	20
(Schüler-)Chor	0
Sonstige Ergänzungsfächer	0
Gesamt Ergänzungsfächer	178

Wettbewerbe (Schülerzahl)

Bezeichnung	Teilnehmer
prima la musica Landeswettbewerb	5
prima la musica Bundeswettbewerb	0
Podium.pop.jazz.rock Landeswettbewerb	8
Jugendblasorchesterwettbewerb	0
sonstige Wettbewerbe	2

Alter (Schülerzahl)

	männlich	weiblich	Summe
bis 5	24	38	62
6 bis 10	121	190	311
11 bis 15	104	122	226
16 bis 24	45	55	100
über 24	31	70	101

Prüfungen (Fächerzahl)

Hauptfach	Bronze	Silber	Gold	Gesamt
Akkordeon	1	0	0	1
Blockflöte	2	0	0	2
E-Gitarre	1	0	0	1
Erwachsenenstimme	2	1	0	3
Fagott	0	1	0	1
Flügelhorn	1	0	0	1
Gitarre	6	1	0	7
Harfe	1	0	0	1
Klarinette	1	4	1	6
Klavier	8	0	0	8
Oboe	2	1	0	3

Hauptfach	Bronze	Silber	Gold	Gesamt
Posaune	4	1	0	5
Querflöte	3	1	0	4
Saxophon	2	0	0	2
Schlagwerk	2	0	1	3
steir. Harmonika	3	0	0	3
Tenorhorn	3	0	0	3
Trompete	3	2	0	5
Tuba	0	1	0	1
Violine	1	0	0	1
Waldhorn	1	0	0	1
Zither	2	0	0	2

Summe	49	13	2	64
--------------	-----------	-----------	----------	-----------

Veranstaltungen

Interne Vorspiele	45	Schulkonzerte (Semester-, Schluss-, Preisträger-Konzerte)	14
Prüfungskonzerte	0	Konzerte in Zusammen- arbeit mit Vereinen/ Schulen	5
Auftritte in Kirchen	10	sonst. Konzerte/Auftritte	5

Kommentar

Im Schuljahr 2022/23 konnten wieder zahlreiche musikalische Aktivitäten bzw. Konzerte in den Mitgliedsgemeinden unseres Musikschulspengels durchgeführt werden.

Durch vermehrtes Ensemblesmusizieren in verschiedensten Besetzungen konnten wir unsere Musikschulkonzerte sehr abwechslungsreich gestalten!

Vielen Dank an das gesamte Lehrerteam für die großartige Zusammenarbeit.

Vom Konzert für die Kleinsten bis hin zum Musikschulabschlussfest waren alle unsere Schülerinnen und Schüler mit großer Begeisterung und Eifer dabei und bewiesen, dass in den vergangenen zwei Jahren die Freude am Musizieren in keinster Weise verloren ging - ganz im Gegenteil, wie an der hohen Schüleranzahl und den Neuanmeldungen zu erkennen ist.

Beim Alpenländischen Volksmusikwettbewerb in Innsbruck, beim prima la musica Wettbewerb in Toblach und beim Landeswettbewerb Podium Jazz Pop Rock waren wir mit unseren Schüler:innen wiederum sehr erfolgreich vertreten.

Mit acht Juniorprüfungen, 49 Bronze- und 14 Silberprüfungen erspielten unsere Schüler:innen ihre Übertrittsprüfung in die nächst höhere Leistungsstufe.

Johanna Knoll (Fagott), Selina Madersbacher (Klarinette) und Lukas Schwetz (Schlagwerk) absolvierten überaus erfolgreich ihre Goldprüfung.

Im kommenden Schuljahr starten wir erfreulicherweise nach zweijähriger Coronapause unser Gemeinschaftsprojekt „Bläserklasse“ mit der Volksschule Kramsach.

Mit einem Schlusskonzert für Solisten- und Ensembles und einem Schulschlussfest'l beenden wir das überaus erfolgreiche Schuljahr 2022/23 und wünschen unseren Schüler:innen erholsame Ferien und weiterhin viel Freude an der Musik!

Direktor Gerhard Guggenbichler

Landesmusikschule Kufstein und Umgebung

Anschrift: Krankenhausgasse 16
6330 Kufstein

Leitung: Mag. Bahram Pietsch

Telefon: 05372 / 602 - 175

Sekretariat: Karin Streicher

E-Mail: kufstein@lms.tsn.at

Internet: www.musikschulen.at/kufstein



	Hauptfächer	EU25	EU40	EU50	EU60	Einzel Gesamt	GU2 MU2	GU3 MU3	MU4	Gruppe Gesamt	S S1	Sonstige	Gesamt Schüler
	Elementare Musikpäd.	0	0	0	0	0	0	0	0	0	0	104	104
						0				0		104	104
Holz	Blockflöte	2	5	0	0	7	28	6	0	34	0	0	41
	Querflöte	1	10	1	0	12	12	9	0	21	3	0	36
	Oboe	1	2	0	0	3	2	0	0	2	0	0	5
	Fagott	1	0	3	0	4	0	0	0	0	0	0	4
	Klarinette	10	11	0	0	21	24	3	0	27	2	0	50
	Saxophon	5	5	0	0	10	8	0	0	8	0	0	18
						57				92		0	154
Blech	Trompete	11	5	1	0	17	17*	0	0	17	0	0	34
	Flügelhorn	0	0	0	0	0	3*	0	0	3	0	0	3
	Waldhorn	1	0	0	0	1	10	0	0	10	0	0	11
	Posaune	2	2	0	0	4	2	0	0	2	0	0	6
	Tenorhorn	1	3	1	0	5	4	0	0	4	0	0	9
	Tuba	0	0	0	0	0	12	0	0	12	0	0	12
						27				48		0	75
Tasten	Klavier	7	35	2	0	44	68	0	0	68	0	0	112
	Cembalo	0	0	0	0	0	0	0	0	0	0	0	0
	Akkordeon	0	0	0	0	0	17*	0	0	17	0	0	17
	Orgel	0	0	0	0	0	0	0	0	0	0	0	0
	steir. Harmonika	0	0	0	0	0	19*	12	0	31	5	0	36
						44				116		0	165
Streicher	Violine	9	0	1	0	10	32	6	0	38	0	0	48
	Viola	1	0	0	0	1	0	0	0	0	0	0	1
	Violoncello	3	4	2	0	9	4	0	0	4	0	0	13
	Kontrabass	1	0	0	0	1	11*	0	0	11	0	0	12
						21				53		0	74
Saiten	E-Bass	0	0	0	0	0	3*	0	0	3	0	0	3
	E-Gitarre	0	4	1	0	5	2	0	0	2	0	0	7
	Gitarre	7	15	6	0	28	64	6	0	70	3	0	101
	Hackbrett	0	0	2	0	2	4	0	0	4	0	0	6
	Harfe	2	0	0	0	2	14	0	0	14	0	0	16
	Zither	1	0	0	0	1	8	0	0	8	0	0	9
						38				101		0	142
Gesang	Vokalensemble - Chor	0	0	0	0	0	0	0	0	0	3	0	3
	Erwachsenenstimme	0	10	2	0	12	8	0	0	8	2	0	22
	Jazz Pop Rock	0	0	0	0	0	0	0	0	0	0	0	0
	Kinder und Jugendst.	1	0	0	0	1	8	0	0	8	0	0	9
						13				16		0	34
Sonstige	Schlagwerk	0	5	1	0	6	32	0	0	32	6	0	44
	Bewegung & Tanz	0	0	0	0	0	0	0	0	0	0	69	69
	elektr. Tasteninstr.	0	0	0	0	0	0	0	0	0	0	0	0
	Bläserklasse	0	0	0	0	0	0	0	0	0	0	0	0
	Ensembleleitung	0	0	0	0	0	0	0	0	0	0	6	6
	Ensembles als HF	0	0	0	0	0	0	0	0	0	16	0	16
	Workshop	0	0	0	0	0	0	0	0	0	0	0	0
	Sonstige Hauptfächer	0	0	0	0	0	0	0	0	0	0	0	0
	Ergänzungsfach als HF	0	0	0	0	0	0	0	0	0	0	3	3
						6				32		78	138
Gesamt-Hauptfächer	67	116	23	0	206	416	42	0	458	40	182	886	

* Kombiniertes Unterrichts mit einem anderen Hauptfach

Leistungsstufen

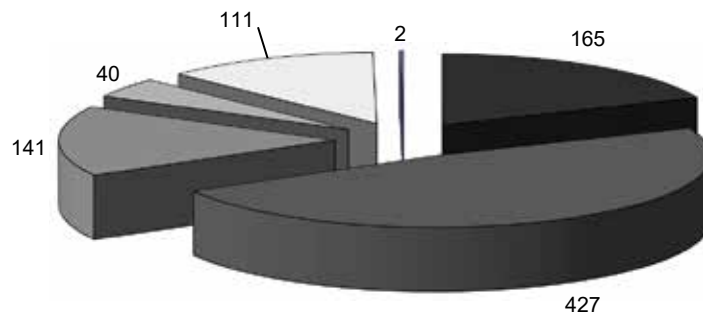

■Elementar ■Unterstufe ■Mittelstufe ■Oberstufe ■Ensemblestufe ■Talentförderung

Leistungsstufen (Fächerzahl)

Leistungsstufe	Anzahl
Elementar	165
Unterstufe	427
Mittelstufe	141
Oberstufe	40
Ensemblestufe	111
Talentförderung	2
Gesamt	886

Ergänzungsfächer (Fächerzahl)

Musikkunde	101
Ensembles	17
Blasorchester	58
Streichorchester	29
(Schüler-)Chor	18
Sonstige Ergänzungsfächer	56
Gesamt Ergänzungsfächer	279

Wettbewerbe (Schülerzahl)

Bezeichnung	Teilnehmer
prima la musica Landeswettbewerb	3
prima la musica Bundeswettbewerb	0
Podium.pop.jazz.rock Landeswettbewerb	0
Jugendblasorchesterwettbewerb	0
sonstige Wettbewerbe	15

Alter (Schülerzahl)

	männlich	weiblich	Summe
bis 5	25	32	57
6 bis 10	113	190	303
11 bis 15	116	160	276
16 bis 24	33	63	96
über 24	46	51	97

Prüfungen (Fächerzahl)

Hauptfach	Bronze	Silber	Gold	Gesamt
Akkordeon	3	0	0	3
Blockflöte	1	0	0	1
E-Gitarre	1	0	0	1
Erwachsenenstimme	1	0	0	1
Fagott	0	1	0	1
Gitarre	6	0	0	6
Klarinette	7	0	1	8
Klavier	5	2	0	7
Posaune	5	0	0	5
Querflöte	3	3	2	8

Hauptfach	Bronze	Silber	Gold	Gesamt
Saxophon	2	3	1	6
Schlagwerk	3	0	0	3
steir. Harmonika	2	1	0	3
Tenorhorn	0	3	1	4
Trompete	4	0	0	4
Tuba	1	3	0	4
Viola	1	0	0	1
Violine	5	0	0	5
Waldhorn	0	1	0	1

Summe	50	17	5	72
--------------	-----------	-----------	----------	-----------

Veranstaltungen

Interne Vorspiele	38	Schulkonzerte (Semester-, Schluss-, Preisträger-Konzerte)	7
Prüfungskonzerte	5	Konzerte in Zusammen- arbeit mit Vereinen/ Schulen	1
Auftritte in Kirchen	8	sonst. Konzerte/Auftritte	13

Kommentar

Das Schuljahr 2022/23 war das erste reguläre Schuljahr nach der Covid19-Pandemie. Es konnten alle Veranstaltungen wie vor der Pandemie abgehalten werden.

Es hat heuer wieder viele Anfragen gegeben, ob die Musikschule Festakte und andere Konzerte außerhalb der Musikschule umrahmen kann. Die meisten Anfragen konnten angenommen werden, besonders schön war das Konzert für eine Seniorenrunde in Entach, das von den Senioren sehr positiv aufgenommen wurden.

Inklusion war an der Landesmusikschule Kufstein & Umgebung ein wichtiges Thema. Aus diesem Grunde wurde in Kooperation mit den Landesmusikschulen Untere Schranne, Söllandl und Wörgl das Konzert „Musik hören-Musik spüren“ veranstaltet. Dies ist ein Konzert für Menschen mit und ohne Demenz. Auch wenn nur sehr wenige Personen aus der Zielgruppe gekommen sind, soll dieses Konzert nächste Jahr wieder angeboten werden.

Die Übertrittsprüfungen und Goldprüfungen zeichneten sich durch ein sehr hohes Niveau aus. Die allermeisten Schüler:innen zeigten dank sehr guter Vorbereitung durch ihre Lehrer:innen sehr gute Leistungen.

Weiters gab es heuer eine Musikschuldiplom-Prüfung im Fach Tuba, die mit Auszeichnung bestanden wurde.

Die Anmeldezahlen sind auch dieses Jahr wieder sehr hoch, die Landesmusikschule Kufstein & Umgebung kann bei weitem nicht alle Lernwilligen aufnehmen.

Direktor Mag. Bahram Pietsch

Landesmusikschule **Landeck**

Anschrift: Schulhausplatz 1
6500 Landeck

Leitung: Alois Sprenger

Telefon: 05442/66154

Sekretariat: Sabine Payer

E-Mail: landeck@lms.tsn.at

Internet: www.musikschulen.at/landeck



Hauptfächer	EU25	EU40	EU50	EU60	Einzel Gesamt	GU2 MU2	GU3 MU3	MU4	Gruppe Gesamt	S S1	Sonstige	Gesamt Schüler	
Elementare Musikpäd.	0	0	0	0	0	0	0	0	0	0	95	95	
					0				0		95	95	
Holz	Blockflöte	1	0	1	0	2	4	3	0	7	0	0	9
	Querflöte	22	10	6	0	38	80	6	0	86	0	0	124
	Oboe	2	0	0	0	2	10	0	0	10	0	0	12
	Fagott	0	0	1	0	1	5*	0	0	5	0	0	6
	Klarinette	16	25	14	0	55	57*	6	0	63	0	0	118
	Saxophon	16	8	6	0	30	25*	0	0	25	0	0	55
					128				196		0	324	
Blech	Trompete	10	8	3	0	21	24	14*	0	38	0	0	59
	Flügelhorn	1	4	2	0	7	7*	7*	0	14	0	0	21
	Waldhorn	11	10	4	0	25	10	3	0	13	0	0	38
	Posaune	5	6	4	0	15	23*	0	0	23	0	0	38
	Tenorhorn	8	5	2	0	15	15*	0	0	15	0	0	30
	Tuba	8	5	1	0	14	3*	0	0	3	0	0	17
					97				106		0	203	
Tasten	Klavier	43	7	4	0	54	75*	0	0	75	0	0	129
	Cembalo	0	0	0	0	0	0	0	0	0	0	0	0
	Akkordeon	1	0	0	0	1	1*	0	0	1	0	0	2
	Orgel	0	0	0	0	0	0	0	0	0	0	0	0
	steir. Harmonika	10	2	2	0	14	21*	12	0	33	0	0	47
					69				109		0	178	
Streicher	Violine	17	5	3	0	25	13*	0	0	13	0	0	38
	Viola	0	0	1	0	1	1*	0	0	1	0	0	2
	Violoncello	8	1	0	1	10	8	0	0	8	0	0	18
	Kontrabass	0	3	1	0	4	7*	0	0	7	0	0	11
					40				29		0	69	
Saiten	E-Bass	5	0	1	0	6	0	0	0	0	0	0	6
	E-Gitarre	4	0	0	0	4	14	0	0	14	0	0	18
	Gitarre	48	5	0	0	53	76	12	4	92	0	0	145
	Hackbrett	5	1	0	0	6	3*	0	0	3	0	0	9
	Harfe	12	3	1	0	16	4	0	0	4	0	0	20
	Zither	2	0	1	0	3	1*	0	0	1	0	0	4
					88				114		0	202	
Gesang	Vokalensemble - Chor	0	0	0	0	0	0	0	0	0	26	0	26
	Erwachsenenstimme	16	0	1	0	17	20	0	0	20	0	0	37
	Jazz Pop Rock	1	0	1	0	2	0	0	0	0	0	0	2
	Kinder und Jugendst.	2	0	1	0	3	6	0	0	6	0	0	9
					22				26		0	74	
Sonstige	Schlagwerk	22	6	11	1	40	55*	12	0	67	0	0	107
	Bewegung & Tanz	0	0	0	0	0	0	0	0	0	0	0	0
	elektr. Tasteninstr.	0	0	0	0	0	0	0	0	0	0	0	0
	Bläserklasse	0	0	0	0	0	0	0	0	0	0	0	0
	Ensembleleitung	0	0	0	0	0	0	0	0	0	0	15	15
	Ensembles als HF	0	0	0	0	0	0	0	0	0	13	0	13
	Workshop	0	0	0	0	0	0	0	0	0	0	14	14
	Sonstige Hauptfächer	0	0	0	0	0	0	0	0	0	0	0	0
	Ergänzungsfach als HF	0	0	0	0	0	0	0	0	0	0	3	3
					40				67		32	152	
Gesamt-Hauptfächer	296	114	72	2	484	568	75	4	647	39	127	1297	

* Kombiniertes Unterrichts mit einem anderen Hauptfach

Leistungsstufen

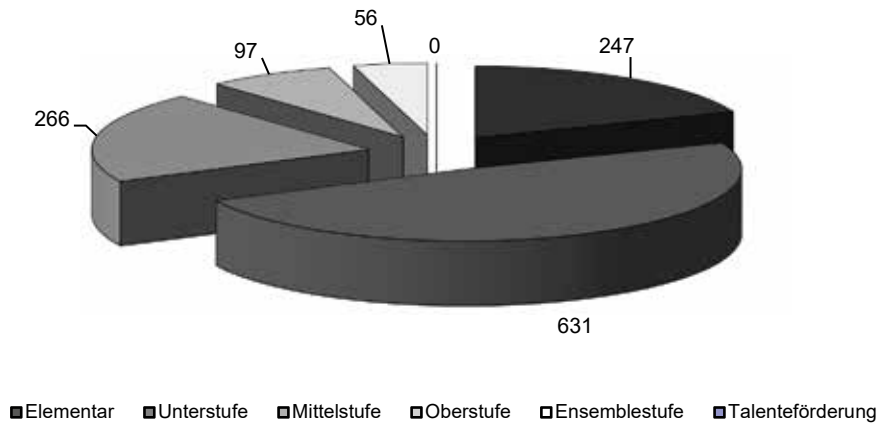

Leistungsstufen (Fächerzahl)	
Leistungsstufe	Anzahl
Elementar	247
Unterstufe	631
Mittelstufe	266
Oberstufe	97
Ensemblestufe	56
Talentförderung	0
Gesamt	1297

Ergänzungsfächer (Fächerzahl)	
Musikkunde	179
Ensembles	138
Blasorchester	34
Streicherorchester	20
(Schüler-)Chor	11
Sonstige Ergänzungsfächer	8
Gesamt Ergänzungsfächer	390

Wettbewerbe (Schülerzahl)	
Bezeichnung	Teilnehmer
prima la musica Landeswettbewerb	34
prima la musica Bundeswettbewerb	4
Musik in kleinen Gruppen BW	4
Jugendblasorchesterwettbewerb	47
sonstige Wettbewerbe	6

Alter (Schülerzahl)			
	männlich	weiblich	Summe
bis 5	18	26	44
6 bis 10	152	293	445
11 bis 15	177	236	413
16 bis 24	60	100	160
über 24	78	123	201

Prüfungen (Fächerzahl)									
Hauptfach	Bronze	Silber	Gold	Gesamt	Hauptfach	Bronze	Silber	Gold	Gesamt
Erwachsenenstimme	2	2	0	4	Querflöte	10	10	3	23
Fagott	1	0	0	1	Saxophon	7	6	3	16
Flügelhorn	6	2	1	9	Schlagwerk	7	3	0	10
Gitarre	15	2	2	19	steir. Harmonika	6	0	0	6
Harfe	1	0	0	1	Tenorhorn	6	1	0	7
Jazz Pop Rock	1	0	0	1	Trompete	7	6	1	14
Klarinette	18	8	6	32	Tuba	2	2	1	5
Klavier	11	6	0	17	Violine	2	1	0	3
Kontrabass	1	0	0	1	Violoncello	1	0	0	1
Posaune	6	1	2	9	Waldhorn	3	2	1	6
Summe	113	52	20	185					

Veranstaltungen

Interne Vorspiele	75	Schulkonzerte (Semester-, Schluss-, Preisträger-Konzerte)	18
Prüfungskonzerte	17	Konzerte in Zusammen- arbeit mit Vereinen/ Schulen	3
Auftritte in Kirchen	8	sonst. Konzerte/Auftritte	7

Kommentar

Im Schuljahr 2022/23 wurden 1297 Fächer von 56 Instrumentalpädagog:innen unterrichtet. Ca. 50 % der Schüler:innen lernen ein Blasmusik - relevantes Instrument. Das Ensemblesmusizieren bzw. Orchesterspiel wurde in diesem Schuljahr wieder sehr forciert.

Neben Klassenabenden, fanden zahlreiche Konzerte, wie Prüfungskonzerte, Messgestaltungen, Vernissagen usw. im Laufe des Schuljahres statt. Unter anderen wurden 5 Semesterkonzerte an Außenstellen, und eine Konzertwoche mit 7 Konzerten veranstaltet.

Beim Landeswettbewerb „prima la musica“ in Toblach konnten sich 34 SchülerInnen aus 16 verschiedenen Klassen der LMS Landeck mit hervorragenden Leistungen präsentieren. Vier Schüler:innen konnten beim Bundeswettbewerb teilnehmen.

Das Jugendblasorchester „Landeck wind“ unter der Leitung von Köhle Stefan konnte sich beim JBO Landeswettbewerb zum Bundeswettbewerb qualifizieren. In diesem Schuljahr haben wieder fast 200 Schüler:innen eine Übertrittsprüfung, 20 SchülerInnen eine Goldprüfung und 2 SchülerInnen die Musikschuldiplomprüfung erfolgreich abgelegt.

Die Anmeldezahlen für das Schuljahr 2023/24 zeigen von einem großen Interesse ein Instrument an der Landesmusikschule Landeck zu lernen.

Somit freuen wir uns viele neue Schüler:innen an der LMS Landeck im Schuljahr 2023/24 begrüßen zu können.

Direktor Alois Sprenger

Landesmusikschule **Lienzer Talboden**

Anschrift: Messinggasse 24
9900 Lienz

Leitung: Johann Pircher, MA

Telefon: 04852 / 62864

Sekretariat: Michaela Klammer

E-Mail: lienz@lms.tsn.at

Internet: www.musikschulen.at/lienz



	Hauptfächer	EU25	EU40	EU50	EU60	Einzel Gesamt	GU2 MU2	GU3 MU3	MU4	Gruppe Gesamt	S S1	Sonstige	Gesamt Schüler
	Elementare Musikpäd.	0	0	0	0	0	0	0	0	0	17	83	100
						0				0		83	100
Holz	Blockflöte	12	0	1	0	13	8	9	0	17	0	0	30
	Querflöte	21	13	9	0	43	4	0	0	4	0	0	47
	Oboe	1	0	2	0	3	0	0	0	0	0	0	3
	Fagott	3	0	1	0	4	2	0	0	2	0	0	6
	Klarinette	16	10	8	1	35	2	0	0	2	0	0	37
	Saxophon	26	9	0	0	35	4	0	0	4	4	0	43
						133				29		0	166
Blech	Trompete	13	4	3	0	20	17*	0	0	17	0	0	37
	Flügelhorn	6	2	0	0	8	5*	0	0	5	0	0	13
	Waldhorn	8	0	4	0	12	8	0	0	8	0	0	20
	Posaune	4	0	4	0	8	10	0	0	10	0	0	18
	Tenorhorn	3	0	5	0	8	2	0	0	2	0	0	10
	Tuba	1	0	2	0	3	0	0	0	0	0	0	3
						59				42		0	101
Tasten	Klavier	63	40	10	0	113	22	0	0	22	0	0	135
	Cembalo	0	0	0	0	0	0	0	0	0	0	0	0
	Akkordeon	0	0	0	0	0	0	0	0	0	0	0	0
	Orgel	0	5	0	0	5	0	0	0	0	0	0	5
	steir. Harmonika	24	0	1	0	25	6	0	0	6	0	0	31
						143				28		0	171
Streicher	Violine	3	19	7	5	34	2	0	0	2	0	0	36
	Viola	0	1	0	0	1	0	0	0	0	0	0	1
	Violoncello	4	5	1	0	10	0	3	0	3	0	0	13
	Kontrabass	0	2	0	0	2	2	0	0	2	0	0	4
						47				7		0	54
Saiten	E-Bass	0	0	0	0	0	0	0	0	0	0	0	0
	E-Gitarre	5	1	0	0	6	0	0	0	0	0	0	6
	Gitarre	38	11	5	0	54	22	0	0	22	0	0	76
	Hackbrett	16	3	0	0	19	4	0	0	4	0	0	23
	Harfe	9	7	0	0	16	0	0	0	0	0	0	16
	Zither	0	2	2	0	4	2	0	0	2	0	0	6
						99				28		0	127
Gesang	Vokalensemble - Chor	0	0	0	0	0	0	0	0	0	0	0	0
	Erwachsenenstimme	11	3	0	0	14	2	0	0	2	0	0	16
	Jazz Pop Rock	0	0	0	0	0	0	0	0	0	0	0	0
	Kinder und Jugendst.	16	1	0	0	17	0	0	0	0	0	0	17
						31				2		0	33
Sonstige	Schlagwerk	13	11	7	0	31	24	0	0	24	0	0	55
	Bewegung & Tanz	0	0	0	0	0	0	0	0	0	0	0	0
	elektr. Tasteninstr.	12	3	0	0	15	0	0	0	0	0	0	15
	Bläserklasse	0	0	0	0	0	0	0	0	0	0	0	0
	Ensembleleitung	0	0	0	0	0	0	0	0	0	0	12	12
	Ensembles als HF	0	0	0	0	0	0	0	0	0	7	13	20
	Workshop	0	0	0	0	0	0	0	0	0	0	0	0
	Sonstige Hauptfächer	0	0	0	0	0	0	0	0	0	0	0	0
	Ergänzungsfach als HF	0	0	0	0	0	0	0	0	0	0	2	2
						46				24		27	104
Gesamt-Hauptfächer		328	152	72	6	558	148	12	0	160	28	110	856

* Kombiniertes Unterrichts mit einem anderen Hauptfach

Leistungstufen

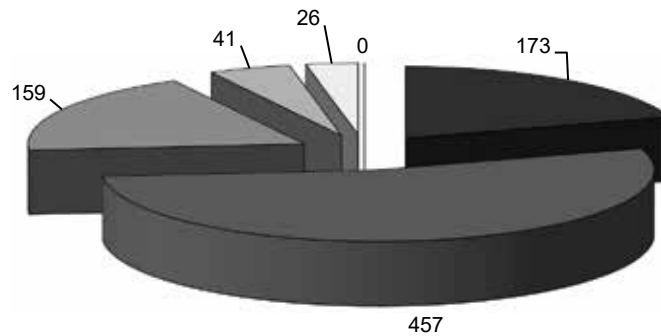

■Elementar ■Unterstufe ■Mittelstufe ■Oberstufe ■Ensemblestufe ■Talentförderung

Leistungstufen (Fächerzahl)

Leistungsstufe	Anzahl
Elementar	173
Unterstufe	457
Mittelstufe	159
Oberstufe	41
Ensemblestufe	26
Talentförderung	0
Gesamt	856

Ergänzungsfächer (Fächerzahl)

Musikkunde	106
Ensembles	123
Blasorchester	22
Streicherorchester	33
(Schüler-)Chor	0
Sonstige Ergänzungsfächer	14
Gesamt Ergänzungsfächer	298

Wettbewerbe (Schülerzahl)

Bezeichnung	Teilnehmer
prima la musica Landeswettbewerb	13
prima la musica Bundeswettbewerb	3
Podium.pop.jazz.rock Landeswettbewerb	0
Jugendblasorchesterwettbewerb	0
sonstige Wettbewerbe	1

Alter (Schülerzahl)

	männlich	weiblich	Summe
bis 5	25	34	59
6 bis 10	101	164	265
11 bis 15	133	165	298
16 bis 24	41	64	105
über 24	38	43	81

Prüfungen (Fächerzahl)

Hauptfach	Bronze	Silber	Gold	Gesamt
Blockflöte	1	0	1	2
elektr. Tasteninstr.	2	0	0	2
Erwachsenenstimme	5	1	0	6
Fagott	0	1	0	1
Flügelhorn	1	1	0	2
Gitarre	7	3	0	10
Hackbrett	1	0	0	1
Harfe	4	0	0	4
Klarinette	7	2	0	9
Klavier	8	4	0	12
Posaune	2	0	0	2

Hauptfach	Bronze	Silber	Gold	Gesamt
Querflöte	6	2	0	8
Saxophon	7	0	0	7
Schlagwerk	11	3	0	14
steir. Harmonika	4	1	0	5
Tenorhorn	2	2	1	5
Trompete	5	4	0	9
Tuba	1	0	0	1
Violine	3	5	0	8
Violoncello	1	0	0	1
Waldhorn	4	1	0	5
Zither	1	0	0	1

Summe	83	30	2	115
--------------	-----------	-----------	----------	------------

Veranstaltungen

Interne Vorspiele	70	Schulkonzerte (Semester-, Schluss-, Preisträger-Konzerte)	11
Prüfungskonzerte	3	Konzerte in Zusammen- arbeit mit Vereinen/ Schulen	10
Auftritte in Kirchen	30	sonst. Konzerte/Auftritte	24

Kommentar

Im Schuljahr 2022/23 konnte die Landesmusikschule Lienzer Talboden an viele Erfolge der Vorjahre anschließen. Neben dem Schülerblasorchester wurde ein schulübergreifendes Streichorchester aufgebaut und auf das Projekt „Seite an Saite“ vorbereitet. Die Gold- und Diplomprüfungen in den Fächern Blockflöte, Tenorhorn, Querflöte zeigen wiederum die hohe Leistungsbereitschaft einiger Schüler:innen. Sensationelle Erfolge verbuchte man bei den Wettbewerben. Gleich drei Schüler der Fächer Trompete und Horn wurden beim Wettbewerb „prima la musica“ Bundessieger.

Das Sommersemester 2023 stand ganz im Zeichen des 25-Jahr-Jubiläums, das gemeinsam mit den beiden anderen jubilierenden Landesmusikschulen Osttirols gefeiert wird. Ein Saitenkoncert im Klostergarten, ein Volksmusikonzert auf der Leckfeldalm und ein Klavierkonzert im Kultursaal Sillian waren der Auftakt der gemeinsamen Jubiläumskonzertreihe. Ein großes Streicherkonzert - in dem erstmalig alle Streicherschüler Osttirols miteinander musizieren - und das große Jubiläumskonzert mit einem Festakt sind im Herbst 2023 Höhe- und zugleich auch krönender Schlusspunkt des besonderen Jahres.

Direktor Johann Pircher, MA

Landesmusikschule **Matrei - Iseltal**

Anschrift: Tauerntalstrasse 8
9971 Matrei in Osttirol

Leitung: Johann Mair

Telefon: 04875 / 5490

Sekretariat: Sonja Egger

E-Mail: matrei.i.o@lms.tsn.at

Internet: www.tmsw.at



	Hauptfächer	EU25	EU40	EU50	EU60	Einzel Gesamt	GU2 MU2	GU3 MU3	MU4	Gruppe Gesamt	S S1	Sonstige	Gesamt Schüler
	Elementare Musikpäd.	0	0	0	0	0	0	0	0	0	0	19	19
						0				0		19	19
Holz	Blockflöte	4	0	0	0	4	2	3	0	5	0	0	9
	Querflöte	23	5	1	0	29	12	0	0	12	0	0	41
	Oboe	1	0	0	0	1	0	0	0	0	0	0	1
	Fagott	0	0	0	0	0	0	0	0	0	0	0	0
	Klarinette	14	5	0	0	19	10	0	0	10	5	0	34
	Saxophon	11	6	0	0	17	0	0	0	0	0	0	17
					70					27		0	102
Blech	Trompete	3	4	0	0	7	17*	1*	0	18	0	0	25
	Flügelhorn	3	0	0	0	3	4	2*	0	6	0	0	9
	Waldhorn	8	5	0	0	13	0	0	0	0	0	0	13
	Posaune	8	3	1	0	12	5*	0	0	5	0	0	17
	Tenorhorn	8	1	1	0	10	4	3	0	7	0	0	17
	Tuba	1	1	0	0	2	0	0	0	0	0	0	2
					47					36		0	83
Tasten	Klavier	38	0	3	0	41	2	0	0	2	0	0	43
	Cembalo	0	0	0	0	0	0	0	0	0	0	0	0
	Akkordeon	0	0	0	0	0	0	0	0	0	0	0	0
	Orgel	2	0	0	0	2	0	0	0	0	0	0	2
	steir. Harmonika	31	0	0	0	31	22	0	0	22	0	0	53
					74					24		0	98
Streicher	Violine	3	6	5	0	14	8	0	0	8	0	0	22
	Viola	1	0	0	0	1	0	0	0	0	0	0	1
	Violoncello	2	0	1	0	3	0	0	0	0	0	0	3
	Kontrabass	0	0	1	0	1	0	0	0	0	0	0	1
					19					8		0	27
Saiten	E-Bass	0	0	0	0	0	0	0	0	0	0	0	0
	E-Gitarre	0	0	0	0	0	0	0	0	0	0	0	0
	Gitarre	35	0	0	0	35	33*	3	0	36	4	0	75
	Hackbrett	9	0	0	0	9	17*	0	0	17	0	0	26
	Harfe	5	0	0	0	5	0	0	0	0	0	0	5
	Zither	1	0	0	0	1	0	0	0	0	0	0	1
					50					53		0	107
Gesang	Vokalensemble - Chor	0	0	0	0	0	0	0	0	0	0	0	0
	Erwachsenenstimme	3	2	0	0	5	1*	0	0	1	0	0	6
	Jazz Pop Rock	1	0	0	0	1	4	0	0	4	0	0	5
	Kinder und Jugendst.	5	0	0	0	5	5*	0	0	5	5	0	15
					11					10		0	26
Sonstige	Schlagwerk	5	5	0	0	10	20	0	0	20	0	0	30
	Bewegung & Tanz	0	0	0	0	0	0	0	0	0	0	0	0
	elektr. Tasteninstr.	0	0	0	0	0	0	0	0	0	0	0	0
	Bläserklasse	0	0	0	0	0	0	0	0	0	0	0	0
	Ensembleleitung	0	0	0	0	0	0	0	0	0	0	0	0
	Ensembles als HF	0	0	0	0	0	0	0	0	0	12	0	12
	Workshop	0	0	0	0	0	0	0	0	0	0	0	0
	Sonstige Hauptfächer	0	0	0	0	0	0	0	0	0	0	0	0
	Ergänzungsfach als HF	0	0	0	0	0	0	0	0	0	0	0	0
					10					20		0	42
Gesamt-Hauptfächer	225	43	13	0	281	166	12	0	178	26	19	504	

* Kombiniertes Unterrichts mit einem anderen Hauptfach

Leistungsstufen

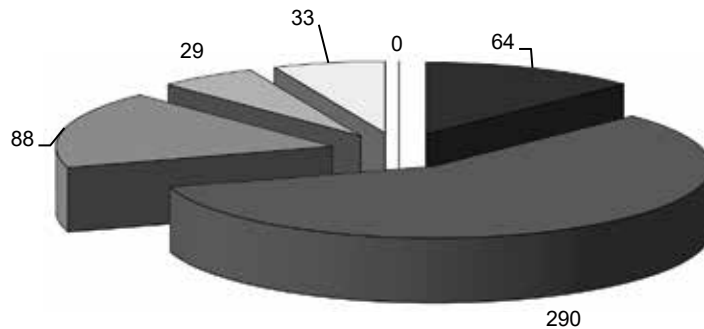

■ Elementar ■ Unterstufe ■ Mittelstufe ■ Oberstufe ■ Ensemblestufe ■ Talentförderung

Leistungsstufen (Fächerzahl)

Leistungsstufe	Anzahl
Elementar	64
Unterstufe	290
Mittelstufe	88
Oberstufe	29
Ensemblestufe	33
Talentförderung	0
Gesamt	504

Ergänzungsfächer (Fächerzahl)

Musikkunde	86
Ensembles	83
Blasorchester	56
Streicherorchester	0
(Schüler-)Chor	0
Sonstige Ergänzungsfächer	27
Gesamt Ergänzungsfächer	252

Wettbewerbe (Schülerzahl)

Bezeichnung	Teilnehmer
prima la musica Landeswettbewerb	6
prima la musica Bundeswettbewerb	0
Podium.pop.jazz.rock Landeswettbewerb	0
Jugendblasorchesterwettbewerb	0
sonstige Wettbewerbe	0

Alter (Schülerzahl)

	männlich	weiblich	Summe
bis 5	4	5	9
6 bis 10	69	85	154
11 bis 15	71	122	193
16 bis 24	21	39	60
über 24	27	27	54

Prüfungen (Fächerzahl)

Hauptfach	Bronze	Silber	Gold	Gesamt
Flügelhorn	1	0	0	1
Gitarre	8	4	0	12
Hackbrett	6	1	0	7
Klarinette	6	0	0	6
Klavier	3	1	1	5
Kontrabass	1	0	0	1
Posaune	2	0	0	2
Querflöte	7	0	1	8
Saxophon	1	2	2	5

Hauptfach	Bronze	Silber	Gold	Gesamt
Schlagwerk	2	1	0	3
steir. Harmonika	9	0	0	9
Tenorhorn	4	0	1	5
Trompete	4	2	1	7
Tuba	0	1	0	1
Violine	2	0	0	2
Waldhorn	0	1	0	1
Zither	0	1	0	1

Summe	56	14	6	76
--------------	-----------	-----------	----------	-----------

Veranstaltungen

Interne Vorspiele	30	Schulkonzerte (Semester-, Schluss-, Preisträger-Konzerte)	25
Prüfungskonzerte	4	Konzerte in Zusammen- arbeit mit Vereinen/ Schulen	5
Auftritte in Kirchen	19	sonst. Konzerte/Auftritte	30

Kommentar

Ein Schuljahr mit äußerst viel Öffentlichkeitsarbeit und Kommunikation liegt hinter uns. Besonders der Schulabschluss mit den Pflichtschulen der Region hat sich vertieft und trägt Früchte in zahlreichen, gemeinsamen Aktivitäten.

Vom Blasorchester über diverse Ensembles bis zum Streichorchester wurden alle Facetten unserer Konzerttätigkeiten von der breiten Öffentlichkeit sehr gut aufgenommen. Auch unsere Medien- und Informationsarbeit war flächendeckend, im Musikschulsprenzel und Osttirolweit.

Mit den Blaskapellen des Bezirkes gab es einige Besprechungen und sehr viel Information. Hier hat sich die Zusammenarbeit hervorragend entwickelt. Das Jugendblasorchester Tauernwinds und die Bläserklasse Kals gestalteten drei Schulauführungen für fast alle Volks- und Mittelschüler:innen des Musikschulsprenzels. Mit dabei waren auch immer die Jugendreferent:innen der jeweiligen Musikkapellen.

Auch bei prima la musica waren unsere Schüler:innen sehr erfolgreich. Ebenso konnten bei den Junior- Bronze- Silber- Gold- und Diplomprüfungen alle angetretenen Schüler:innen (insgesamt 113) ihre Prüfungen positiv ablegen.

Direktor Johann Mair

Landesmusikschule Mittleres Oberinntal

Anschrift: Kirchplatz 7
6423 Mötz

Leitung: Günther Handl

Telefon: 05263 / 51914

Sekretariat: Christine Schleich

E-Mail: m.oberinntal@lms.tsn.at

Internet: www.musikschulen.at/mittleresoberinntal



	Hauptfächer	EU25	EU40	EU50	EU60	Einzel Gesamt	GU2 MU2	GU3 MU3	MU4	Gruppe Gesamt	S S1	Sonstige	Gesamt Schüler
	Elementare Musikpäd.	0	0	0	0	0	0	0	0	0	0	129	129
						0				0		129	129
Holz	Blockflöte	6	0	0	0	6	6	0	0	6	0	0	12
	Querflöte	11	0	8	0	19	6	0	0	6	0	0	25
	Oboe	0	0	0	0	0	0	0	0	0	0	0	0
	Fagott	1	3	0	0	4	0	0	0	0	0	0	4
	Klarinette	3	2	8	0	13	0	0	0	0	0	0	13
	Saxophon	8	10	2	0	20	4	0	0	4	5	0	29
						62				16		0	83
Blech	Trompete	10	7	3	0	20	0	0	0	0	2	0	22
	Flügelhorn	0	1	1	0	2	0	0	0	0	0	0	2
	Waldhorn	2	0	1	0	3	2	0	0	2	0	0	5
	Posaune	5	0	0	0	5	4	0	0	4	0	0	9
	Tenorhorn	4	1	0	0	5	2	0	0	2	0	0	7
	Tuba	1	4	0	0	5	0	0	0	0	0	0	5
						40				8		0	50
Tasten	Klavier	41	17	3	0	61	0	0	0	0	0	0	61
	Cembalo	0	0	0	0	0	0	0	0	0	0	0	0
	Akkordeon	2	0	0	0	2	8	0	0	8	0	0	10
	Orgel	0	0	0	0	0	0	0	0	0	0	0	0
	steir. Harmonika	1	8	0	0	9	0	0	0	0	0	0	9
						72				8		0	80
Streicher	Violine	14	3	3	0	20	8	0	0	8	0	0	28
	Viola	0	0	0	0	0	0	0	0	0	0	0	0
	Violoncello	3	2	3	0	8	0	0	0	0	0	0	8
	Kontrabass	0	0	0	0	0	0	0	0	0	0	0	0
						28				8		0	36
Saiten	E-Bass	1	0	3	0	4	0	0	0	0	0	0	4
	E-Gitarre	2	0	4	0	6	2	0	0	2	0	0	8
	Gitarre	27	0	6	0	33	10	0	0	10	0	0	43
	Hackbrett	4	0	0	0	4	2	0	0	2	0	0	6
	Harfe	2	3	0	0	5	0	0	0	0	0	0	5
	Zither	0	0	0	0	0	0	0	0	0	0	0	0
						52				14		0	66
Gesang	Vokalensemble - Chor	0	0	0	0	0	0	0	0	0	4	0	4
	Erwachsenenstimme	4	0	1	0	5	2	0	0	2	0	0	7
	Jazz Pop Rock	15	0	1	0	16	0	0	0	0	0	0	16
	Kinder und Jugendst.	0	0	1	0	1	16	3	0	19	0	0	20
						22				21		0	47
Sonstige	Schlagwerk	33	8	2	0	43	2	0	0	2	0	0	45
	Bewegung & Tanz	0	0	0	0	0	0	0	0	0	0	0	0
	elektr. Tasteninstr.	2	0	0	0	2	0	0	0	0	0	0	2
	Bläserklasse	0	0	0	0	0	0	0	0	0	0	0	0
	Ensembleleitung	0	0	0	0	0	0	0	0	0	0	0	0
	Ensembles als HF	0	0	0	0	0	0	0	0	0	13	0	13
	Workshop	0	0	0	0	0	0	0	0	0	0	0	0
	Sonstige Hauptfächer	0	0	0	0	0	0	0	0	0	0	0	0
	Ergänzungsfach als HF	0	0	0	0	0	0	0	0	0	0	1	1
						45				2		1	61
Gesamt-Hauptfächer	202	69	50	0	321	74	3	0	77	24	130	552	

* Kombiniertes Unterrichts mit einem anderen Hauptfach

Leistungsstufen

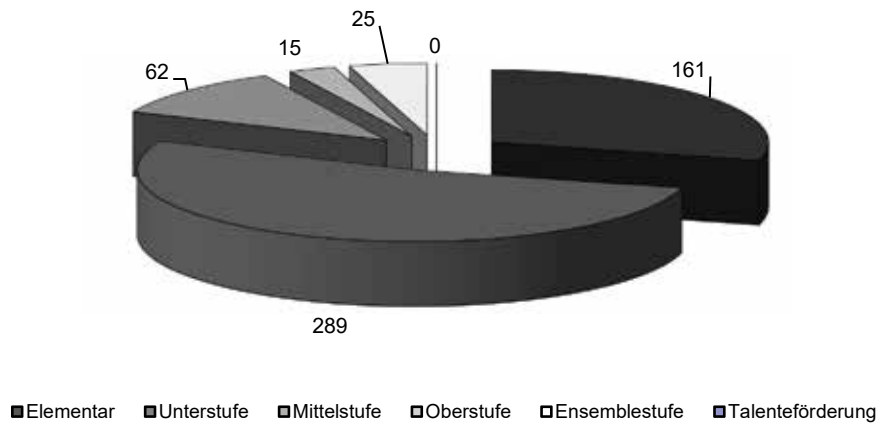

Leistungsstufen (Fächerzahl)	
Leistungsstufe	Anzahl
Elementar	161
Unterstufe	289
Mittelstufe	62
Oberstufe	15
Ensemblestufe	25
Talentförderung	0
Gesamt	552

Ergänzungsfächer (Fächerzahl)	
Musikkunde	29
Ensembles	50
Blasorchester	0
Streichorchester	0
(Schüler-)Chor	0
Sonstige Ergänzungsfächer	3
Gesamt Ergänzungsfächer	82

Wettbewerbe (Schülerzahl)	
Bezeichnung	Teilnehmer
prima la musica Landeswettbewerb	6
prima la musica Bundeswettbewerb	1
Podium.pop.jazz.rock Landeswettbewerb	0
Jugendblasorchesterwettbewerb	0
sonstige Wettbewerbe	0

Alter (Schülerzahl)			
	männlich	weiblich	Summe
bis 5	20	39	59
6 bis 10	96	109	205
11 bis 15	58	79	137
16 bis 24	25	22	47
über 24	26	45	71

Prüfungen (Fächerzahl)				
Hauptfach	Bronze	Silber	Gold	Gesamt
Erwachsenenstimme	1	0	0	1
Gitarre	0	1	0	1
Harfe	2	0	0	2
Jazz Pop Rock	0	1	0	1
Klarinette	2	1	0	3
Posaune	1	0	0	1
Querflöte	2	0	0	2
Summe	18	4	0	22

Hauptfach	Bronze	Silber	Gold	Gesamt
Saxophon	4	0	0	4
steir. Harmonika	2	0	0	2
Trompete	1	0	0	1
Tuba	1	1	0	2
Violine	1	0	0	1
Waldhorn	1	0	0	1

Veranstaltungen

Interne Vorspiele	46	Schulkonzerte (Semester-, Schluss-, Preisträger-Konzerte)	7
Prüfungskonzerte	9	Konzerte in Zusammen- arbeit mit Vereinen/ Schulen	6
Auftritte in Kirchen	5	sonst. Konzerte/Auftritte	28

Kommentar

Das vergangene Schuljahr 22/23 stand ganz im Zeichen unseres „10-jährigen Musikschuljubiläums“ - 10 Jahre Landesmusikschule Mittleres Oberinntal. Das Ziel der Schule war dabei mit möglichst allen Musikvereinen und Kulturträgern unserer Region zu feiern und diverse Veranstaltung zu organisieren.

Das Kindermusical „Weihnachten fällt aus!“ des Kinderchores machte dabei in der Adventzeit den Beginn. Über 1300 Besucher erlebten fulminante Darbietungen der jungen Gesangstalente. 13 Chöre der Region feierten im Chortreffen „Iatz kimmt das Frühjahr“ ein gewaltiges Sängerfest in Haiming und gaben ein kräftiges Signal für das Singen in unserer Region ab. Bläsergala im Oberlandsaal in Zusammenarbeit mit den Musikkapellen, Volksmusiktreffen in Zusammenarbeit mit der Landesmusikschule Telfs in Stams, die Streicherolympiade in Stams und viele weitere Jubiläumsveranstaltungen prägten dieses ganz besondere Jahr.

Einen weiteren Höhepunkt stellte ebenso die Austragung des Landeswettbewerbes Jazz, Pop Rock im Gemeindesaal Rietz dar. Über 20 Bands aus allen Landesteilen stellten sich der Bewertung durch eine fachkundige Jury und bereicherten unser vielfältiges Veranstaltungsangebot.

Das Team der Landesmusikschule blickt mit Stolz auf die Arbeit des vergangenen Jahres zurück und freut sich auf die neuen Projekte und Pläne im Schuljahr 23/24.

Direktor Günther Handl

Landesmusikschule Ötztal

Anschrift: Oberlängenfeld 25
6444 Längenfeld

Leitung: Klaus Strobl

Telefon: 05253 / 6222

Sekretariat: Sonja Ennemoser

E-Mail: oetztal@lms.tsn.at

Internet: www.musikschulen.at/oetztal



	Hauptfächer	EU25	EU40	EU50	EU60	Einzel Gesamt	GU2 MU2	GU3 MU3	MU4	Gruppe Gesamt	S S1	Sonstige	Gesamt Schüler
	Elementare Musikpäd.	0	0	0	0	0	0	0	0	0	0	59	59
						0				0		59	59
Holz	Blockflöte	14	3	0	0	17	24	12	0	36	0	0	53
	Querflöte	4	5	20	0	29	4	0	0	4	0	0	33
	Oboe	0	0	0	0	0	6	0	0	6	0	0	6
	Fagott	0	0	2	0	2	0	0	0	0	0	0	2
	Klarinette	1	9	3	3	16	17*	0	0	17	0	0	33
	Saxophon	4	4	2	0	10	5*	0	0	5	0	0	15
					74				68		0	142	
Blech	Trompete	0	12	8	0	20	9*	0	0	9	0	0	29
	Flügelhorn	1	2	2	0	5	3*	0	0	3	0	0	8
	Waldhorn	4	16	0	0	20	0	0	0	0	0	0	20
	Posaune	4	6	1	0	11	3*	0	0	3	0	0	14
	Tenorhorn	1	12	1	0	14	1*	0	0	1	0	0	15
	Tuba	0	5	2	0	7	0	0	0	0	0	0	7
					77				16		0	93	
Tasten	Klavier	22	10	2	0	34	6	0	0	6	0	0	40
	Cembalo	0	0	0	0	0	0	0	0	0	0	0	0
	Akkordeon	0	0	0	0	0	0	0	0	0	0	0	0
	Orgel	0	4	3	0	7	0	0	0	0	0	0	7
	steir. Harmonika	11	10	0	0	21	8	0	0	8	0	0	29
					62				14		0	76	
Streicher	Violine	6	7	10	0	23	0	0	0	0	0	0	23
	Viola	0	0	0	0	0	0	0	0	0	0	0	0
	Violoncello	1	3	0	0	4	0	0	0	0	0	0	4
	Kontrabass	2	0	0	0	2	0	0	0	0	0	0	2
					29				0		0	29	
Saiten	E-Bass	1	0	0	0	1	0	0	0	0	0	0	1
	E-Gitarre	1	2	0	0	3	4	0	0	4	0	0	7
	Gitarre	20	5	6	0	31	16	3	0	19	0	0	50
	Hackbrett	5	0	0	0	5	4	0	0	4	0	0	9
	Harfe	9	5	0	0	14	2	0	0	2	0	0	16
	Zither	0	0	0	0	0	0	0	0	0	0	0	0
					54				29		0	83	
Gesang	Vokalensemble - Chor	0	0	0	0	0	0	0	0	0	0	0	0
	Erwachsenenstimme	3	7	0	0	10	2	3	0	5	0	0	15
	Jazz Pop Rock	0	0	0	0	0	0	0	0	0	0	0	0
	Kinder und Jugendst.	3	3	0	0	6	2	0	0	2	0	0	8
					16				7		0	23	
Sonstige	Schlagwerk	13	20	4	0	37	6	0	0	6	0	0	43
	Bewegung & Tanz	0	0	0	0	0	0	0	0	0	0	0	0
	elektr. Tasteninstr.	0	1	0	0	1	0	0	0	0	0	0	1
	Bläserklasse	0	0	0	0	0	0	0	0	0	0	0	0
	Ensembleleitung	0	0	0	0	0	0	0	0	0	0	0	0
	Ensembles als HF	0	0	0	0	0	0	0	0	0	16	0	16
	Workshop	0	0	0	0	0	0	0	0	0	0	13	13
	Sonstige Hauptfächer	0	0	0	0	0	0	0	0	0	0	0	0
	Ergänzungsfach als HF	0	0	0	0	0	0	0	0	0	0	0	0
					38				6		13	73	
Gesamt-Hauptfächer	130	151	66	3	350	122	18	0	140	16	72	578	

* Kombiniertes Unterrichts mit einem anderen Hauptfach

Leistungsstufen

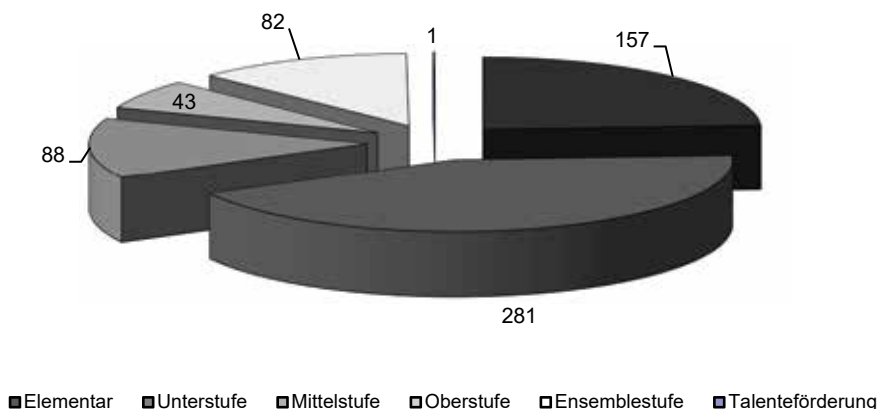

Leistungsstufen (Fächerzahl)	
Leistungsstufe	Anzahl
Elementar	157
Unterstufe	281
Mittelstufe	88
Oberstufe	43
Ensemblestufe	82
Talentförderung	1
Gesamt	652

Ergänzungsfächer (Fächerzahl)	
Musikkunde	53
Ensembles	41
Blasorchester	87
Streicherchester	10
(Schüler-)Chor	0
Sonstige Ergänzungsfächer	0
Gesamt Ergänzungsfächer	191

Wettbewerbe (Schülerzahl)	
Bezeichnung	Teilnehmer
prima la musica Landeswettbewerb	13
prima la musica Bundeswettbewerb	1
Podium.pop.jazz.rock Landeswettbewerb	0
Jugendblasorchesterwettbewerb	0
sonstige Wettbewerbe	0

Alter (Schülerzahl)			
	männlich	weiblich	Summe
bis 5	23	18	41
6 bis 10	74	147	221
11 bis 15	61	89	150
16 bis 24	24	39	63
über 24	54	96	150

Prüfungen (Fächerzahl)									
Hauptfach	Bronze	Silber	Gold	Gesamt	Hauptfach	Bronze	Silber	Gold	Gesamt
Flügelhorn	0	0	1	1	Querflöte	6	3	0	9
Gitarre	0	0	1	1	Schlagwerk	6	2	0	8
Hackbrett	2	0	0	2	steir. Harmonika	4	1	0	5
Harfe	0	1	0	1	Tenorhorn	1	1	0	2
Klarinette	5	1	1	7	Trompete	5	2	0	7
Klavier	1	0	0	1	Tuba	1	0	0	1
Oboe	1	1	1	3	Violine	1	0	0	1
Orgel	3	0	0	3	Waldhorn	1	2	0	3
Posaune	2	0	0	2					

Summe	39	14	4	57
--------------	-----------	-----------	----------	-----------

Veranstaltungen

Interne Vorspiele	60	Schulkonzerte (Semester-, Schluss-, Preisträger-Konzerte)	6
Prüfungskonzerte	6	Konzerte in Zusammen- arbeit mit Vereinen/ Schulen	7
Auftritte in Kirchen	10	sonst. Konzerte/Auftritte	11

Kommentar

Das Schuljahr 2022/2023 an der Landesmusikschule Ötztal war ein Jahr voller musikalischer Höhepunkte und herausragender Leistungen. Sowohl für die Schüler:innen als auch für das engagierte Lehrpersonal war es eine Zeit des Wachstums und der musikalischen Entfaltung.

Besondere Highlights des abgelaufenen Schuljahres waren zweifellos die wieder durchgeführten großen Adventkonzerte als Benefizveranstaltungen für eine bedürftige Familie im Ötztal, das Konzert des Symphonischen Blasorchesters unter der Leitung des Gastdirigenten Mag. Wolfgang Kostner, sowie das traditionelle große Schluss-Open-Air in Huben. Die Landesmusikschule Ötztal hat auch in diesem Jahr ihr breites Angebot an musikalischer Ausbildung erfolgreich fortgesetzt.

Ein großer Dank gebührt dem engagierten Lehrpersonal der Landesmusikschule Ötztal, das mit viel Fachwissen und pädagogischem Geschick die Schüler:innen auf ihrem musikalischen Weg begleitet hat. Die Lehrkräfte haben nicht nur musikalisches Know-how vermittelt, sondern auch eine inspirierende Lernumgebung geschaffen, in der sich die Schüler:innen wohl und motiviert gefühlt haben.

Direktor Klaus Strobl

Landesmusikschule Pitztal

Anschrift: Georg Matthäus Vischer Platz 37
6473 Wenns

Leitung: Norbert Sailer

Telefon: 05414 / 86957

Sekretariat: Verena Hochfellner

E-Mail: pitztal@lms.tsn.at

Internet: www.musikschulen.at/pitztal



Hauptfächer	EU25	EU40	EU50	EU60	Einzel Gesamt	GU2 MU2	GU3 MU3	MU4	Gruppe Gesamt	S S1	Sonstige	Gesamt Schüler
Elementare Musikpäd.	0	0	0	0	0	0	0	0	0	0	72	72
					0				0		72	72
Holz	Blockflöte	2	0	0	0	2	0	0	0	0	0	2
	Querflöte	3	6	0	0	9	4	0	0	4	0	13
	Oboe	1	1	0	0	2	0	0	0	0	0	2
	Fagott	0	0	0	0	0	0	0	0	0	0	0
	Klarinette	0	5	2	0	7	4	0	0	4	0	11
	Saxophon	2	0	1	0	3	0	0	0	0	1	4
					23				8		0	32
Blech	Trompete	1	10	0	0	11	1*	0	0	1	0	12
	Flügelhorn	1	0	0	0	1	0	0	0	0	0	1
	Waldhorn	1	0	3	0	4	0	0	0	0	0	4
	Posaune	1	1	0	0	2	1*	0	0	1	0	3
	Tenorhorn	2	4	0	0	6	4	0	0	4	0	10
	Tuba	0	2	0	0	2	0	0	0	0	0	2
					26				6		0	32
Tasten	Klavier	36	12	1	0	49	8	0	0	8	0	57
	Cembalo	0	0	0	0	0	0	0	0	0	0	0
	Akkordeon	0	3	0	0	3	2	0	0	2	0	5
	Orgel	1	0	0	0	1	0	0	0	0	0	1
	steir. Harmonika	3	18	0	0	21	8	0	0	8	6	35
					74				18		0	98
Streicher	Violine	2	0	0	0	2	6	0	0	6	0	8
	Viola	0	0	0	0	0	0	0	0	0	0	0
	Violoncello	0	0	1	0	1	0	0	0	0	0	1
	Kontrabass	0	0	0	0	0	0	0	0	0	0	0
					3				6		0	9
Saiten	E-Bass	0	0	0	0	0	0	0	0	0	0	0
	E-Gitarre	2	3	1	0	6	0	0	0	0	0	6
	Gitarre	12	8	0	0	20	8	0	0	8	0	28
	Hackbrett	2	0	0	0	2	0	0	0	0	0	2
	Harfe	3	5	0	0	8	0	0	0	0	0	8
	Zither	0	0	0	0	0	0	0	0	0	0	0
					36				8		0	44
Gesang	Vokalensemble - Chor	0	0	0	0	0	0	0	0	0	14	14
	Erwachsenenstimme	3	0	1	0	4	6	0	0	6	0	10
	Jazz Pop Rock	5	0	0	0	5	0	0	0	0	0	5
	Kinder und Jugendst.	7	0	1	0	8	0	0	0	0	0	8
					17				6		0	37
Sonstige	Schlagwerk	0	4	4	0	8	4	0	0	4	0	12
	Bewegung & Tanz	0	0	0	0	0	0	0	0	0	0	0
	elektr. Tasteninstr.	0	0	0	0	0	0	0	0	0	0	0
	Bläserklasse	0	0	0	0	0	0	0	0	0	0	0
	Ensembleleitung	0	0	0	0	0	0	0	0	0	0	0
	Ensembles als HF	0	0	0	0	0	0	0	0	0	0	0
	Workshop	0	0	0	0	0	0	0	0	0	6	6
	Sonstige Hauptfächer	0	0	0	0	0	0	0	0	0	0	0
	Ergänzungsfach als HF	0	0	0	0	0	0	0	0	0	0	0
					8				4		6	18
Gesamt-Hauptfächer	90	82	15	0	187	56	0	0	56	21	78	342

* Kombiniertes Unterrichts mit einem anderen Hauptfach

Leistungsstufen

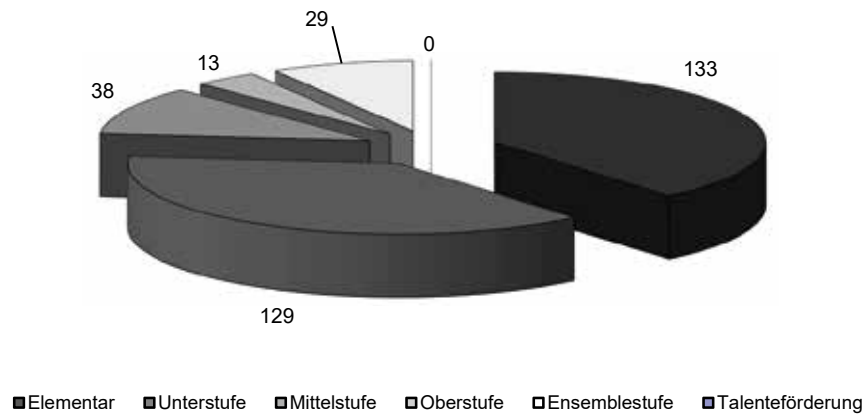

Leistungsstufen (Fächerzahl)	
Leistungsstufe	Anzahl
Elementar	133
Unterstufe	129
Mittelstufe	38
Oberstufe	13
Ensemblestufe	29
Talentförderung	0
Gesamt	342

Ergänzungsfächer (Fächerzahl)	
Musikkunde	7
Ensembles	20
Blasorchester	0
Streicherorchester	0
(Schüler-)Chor	21
Sonstige Ergänzungsfächer	5
Gesamt Ergänzungsfächer	53

Wettbewerbe (Schülerzahl)	
Bezeichnung	Teilnehmer
prima la musica Landeswettbewerb	3
prima la musica Bundeswettbewerb	0
Podium.pop.jazz.rock Landeswettbewerb	5
Jugendblasorchesterwettbewerb	0
sonstige Wettbewerbe	0

Alter (Schülerzahl)			
	männlich	weiblich	Summe
bis 5	19	34	53
6 bis 10	45	81	126
11 bis 15	27	43	70
16 bis 24	5	18	23
über 24	24	25	49

Prüfungen (Fächerzahl)				
Hauptfach	Bronze	Silber	Gold	Gesamt
Akkordeon	1	0	0	1
Erwachsenenstimme	1	0	0	1
Gitarre	1	0	0	1
Harfe	0	1	0	1
Jazz Pop Rock	1	1	0	2
Klarinette	4	1	0	5
Klavier	3	2	0	5
Oboe	0	1	0	1
Orgel	1	0	0	1
Saxophon	0	1	0	1
Schlagwerk	1	1	0	2
steir. Harmonika	3	1	0	4
Tenorhorn	1	1	0	2
Trompete	3	0	0	3
Waldhorn	1	0	0	1
Summe	21	10	0	31

Veranstaltungen

Interne Vorspiele	29	Schulkonzerte (Semester-, Schluss-, Preisträger-Konzerte)	3
Prüfungskonzerte	4	Konzerte in Zusammen- arbeit mit Vereinen/ Schulen	8
Auftritte in Kirchen	11	sonst. Konzerte/Auftritte	5

Kommentar

Die Schülerzahlen an der Landesmusikschule sind stabil, bzw. leicht steigend. Zunehmend ist aber eine Verschiebung in den Bereich des „Elementaren Musizierens“ zu beobachten und gleichzeitig ein Schülerrückgang in den Bläserfächern zu verzeichnen. Dies macht sich auch bei den Prüfungen bemerkbar und so gibt es viele Juniorprüfungen und die Anzahl der Prüfungen in Silber und Gold nehmen weiter ab. Besonders hervorzuheben sind die Bereiche Kinderchor die sehr aktiv im Gestalten von Erstkommunionen sind, und die Fachgruppe Volksmusik die sich vermehrt in Ensembles bei den verschiedensten Anlässen präsentiert. Ebenso gab es ein besonderes Engagement im Bereich Jazz-Pop-Rock mit der Band „7 crazy 8“, welche neben dem Landeswettbewerb in Rietz, mehrere öffentliche Auftritte absolvierte, wie die Umrahmung der Preisverteilung der Junioren WM im Jänner in St. Anton.

Direktor Norbert Sailer

Landesmusikschule Reutte - Außerfern

Anschrift: Untermarkt 33
6600 Reutte

Leitung: Tobias Lämmle

Telefon: 05672 / 71400

Sekretariat: Michaela Oberforcher

E-Mail: reutte@lms.tsn.at

Internet: www.musikschulen.at/reutte

BUNDESSIEGER Prima la musica IN CONCERT



Bundessieger:
Mathias Mair - Euphonium
Marton Bubreg - Saxophon
Levente Bubreg - Fagott

	Hauptfächer	EU25	EU40	EU50	EU60	Einzel Gesamt	GU2 MU2	GU3 MU3	MU4	Gruppe Gesamt	S S1	Sonstige	Gesamt Schüler
	Elementare Musikpäd.	0	0	0	0	0	0	0	0	0	0	259	259
						0				0		259	259
Holz	Blockflöte	9	8	2	0	19	43*	6	4	53	0	0	72
	Querflöte	18	5	3	0	26	42	15	0	57	0	0	83
	Oboe	4	0	0	0	4	2	0	0	2	0	0	6
	Fagott	1	1	2	0	4	0	0	0	0	0	0	4
	Klarinette	17	10	10	1	38	36	3	0	39	0	0	77
	Saxophon	17	5	4	0	26	30	6	0	36	0	0	62
					117				187		0	304	
Blech	Trompete	42	4	4	0	50	25*	8*	0	33	0	0	83
	Flügelhorn	8	1	1	0	10	7*	1*	0	8	0	0	18
	Waldhorn	10	0	1	0	11	16	6	0	22	0	0	33
	Posaune	7	7	4	0	18	8	1*	0	9	0	0	27
	Tenorhorn	11	8	3	0	22	14	1*	0	15	0	0	37
	Tuba	0	5	0	0	5	10	1*	0	11	0	0	16
					116				98		0	214	
Tasten	Klavier	44	28	4	0	76	30	9	0	39	1	0	116
	Cembalo	0	0	0	0	0	0	0	0	0	0	0	0
	Akkordeon	9	0	3	0	12	1*	0	0	1	0	0	13
	Orgel	0	0	0	0	0	0	0	0	0	0	0	0
	steir. Harmonika	5	0	3	0	8	25*	3	0	28	0	0	36
					96				68		0	165	
Streicher	Violine	18	4	1	0	23	18	3	0	21	0	0	44
	Viola	2	1	1	0	4	2	0	0	2	0	0	6
	Violoncello	9	7	1	0	17	2	0	0	2	0	0	19
	Kontrabass	0	0	1	0	1	10	0	0	10	0	0	11
					45				35		0	80	
Saiten	E-Bass	0	0	0	0	0	4	0	0	4	0	0	4
	E-Gitarre	0	3	1	0	4	3*	0	0	3	0	0	7
	Gitarre	20	8	13	0	41	53*	9	4	66	3	0	110
	Hackbrett	6	5	4	0	15	1*	0	0	1	0	0	16
	Harfe	4	2	0	0	6	6	0	0	6	0	0	12
	Zither	3	0	2	0	5	4	0	0	4	0	0	9
					71				84		0	158	
Gesang	Vokalensemble - Chor	0	0	0	0	0	0	0	0	0	40	0	40
	Erwachsenenstimme	6	0	1	0	7	23*	0	0	23	0	0	30
	Jazz Pop Rock	0	0	0	0	0	0	0	0	0	0	0	0
	Kinder und Jugendst.	17	0	0	0	17	7*	0	0	7	0	0	24
					24				30		0	94	
Sonstige	Schlagwerk	22	10	16	0	48	20	6	0	26	0	0	74
	Bewegung & Tanz	0	0	0	0	0	0	0	0	0	0	0	0
	elektr. Tasteninstr.	0	0	0	0	0	0	0	0	0	0	0	0
	Bläserklasse	0	0	0	0	0	0	0	0	0	0	0	0
	Ensembleleitung	0	0	0	0	0	0	0	0	0	0	4	4
	Ensembles als HF	0	0	0	0	0	0	0	0	0	11	0	11
	Workshop	0	0	0	0	0	0	0	0	0	0	0	0
	Sonstige Hauptfächer	0	0	0	0	0	0	0	0	0	0	0	0
	Ergänzungsfach als HF	0	0	0	0	0	0	0	0	0	0	1	1
					48				26		5	90	
Gesamt-Hauptfächer	309	122	85	1	517	442	78	8	528	55	264	1364	

* Kombiniertes Unterrichts mit einem anderen Hauptfach

Leistungsstufen

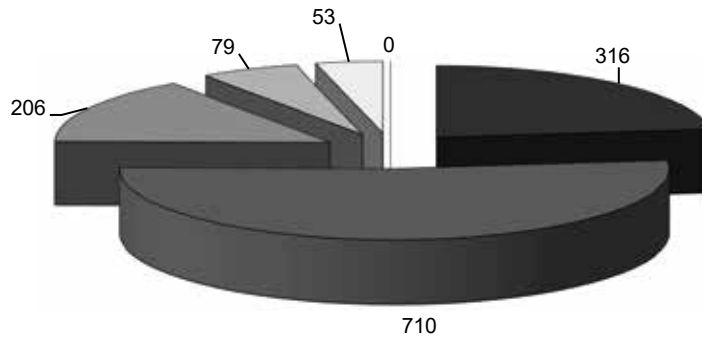

■Elementar ■Unterstufe ■Mittelstufe ■Oberstufe ■Ensemblestufe ■Talentförderung

Leistungsstufen (Fächerzahl)

Leistungsstufe	Anzahl
Elementar	316
Unterstufe	710
Mittelstufe	206
Oberstufe	79
Ensemblestufe	53
Talentförderung	0
Gesamt	1364

Ergänzungsfächer (Fächerzahl)

Musikkunde	131
Ensembles	116
Blasorchester	44
Streicherchester	21
(Schüler-)Chor	37
Sonstige Ergänzungsfächer	14
Gesamt Ergänzungsfächer	363

Wettbewerbe (Schülerzahl)

Bezeichnung	Teilnehmer
prima la musica Landeswettbewerb	20
prima la musica Bundeswettbewerb	3
Musik in kleinen Gruppen	0
Jugendblasorchesterwettbewerb	0
sonstige Wettbewerbe	0

Alter (Schülerzahl)

	männlich	weiblich	Summe
bis 5	59	77	136
6 bis 10	205	280	485
11 bis 15	139	211	350
16 bis 24	40	62	102
über 24	85	134	219

Prüfungen (Fächerzahl)

Hauptfach	Bronze	Silber	Gold	Gesamt
Akkordeon	1	0	0	1
Blockflöte	1	0	0	1
E-Bass	1	0	0	1
Erwachsenenstimme	1	1	0	2
Fagott	0	1	0	1
Flügelhorn	2	1	1	4
Gitarre	8	2	0	10
Hackbrett	4	2	0	6
Kinder und Jugendst.	4	0	0	4
Klarinette	7	3	4	14
Klavier	12	0	0	12
Oboe	1	0	0	1

Hauptfach	Bronze	Silber	Gold	Gesamt
Posaune	5	0	0	5
Querflöte	8	6	4	18
Saxophon	5	6	4	15
Schlagwerk	10	1	0	11
Tenorhorn	6	2	1	9
Trompete	10	5	0	15
Tuba	3	3	0	6
Viola	1	1	0	2
Violine	4	2	1	7
Violoncello	1	0	0	1
Waldhorn	2	1	0	3

Veranstaltungen

Interne Vorspiele	75	Schulkonzerte (Semester-, Schluss-, Preisträger-Konzerte)	3
Prüfungskonzerte	25	Konzerte in Zusammen- arbeit mit Vereinen/ Schulen	4
Auftritte in Kirchen	12	sonst. Konzerte/Auftritte	21

Kommentar

Die Schülerzahlen an der Landesmusikschule Reute-Außerfern haben sich sehr gut entwickelt, nahezu alle Fächer sind voll besetzt und die Lehrkräfte voll ausgelastet. Besonders positiv war im heurigen Schuljahr die Teilnahme beim prima la musica Landeswettbewerb bzw. das Abschneiden beim Bundeswettbewerb: So könnten 3 Schüler aus dem Bezirk Reute ihre Altersgruppe gewinnen: Mathias Mair - Bundessieger Euphonium AG III plus / Levente Bubreg - Bundessieger Fagott AG III plus / Marton Bubreg - Bundessieger Saxophon AG IV plus.

Leider ist das Schuljahr von Personalmangel und Krankenständen geprägt, gewisse Instrumente können nicht entsprechend nachbesetzt werden - zu viele Lehrerwechsel belasten den Unterrichtsbetrieb.

Einige sehr schöne Konzerte und Auftritte runden das Schuljahr aber trotzdem sehr schön ab.

Direktor Tobias Lämmle

Landesmusikschule Schwaz

Anschrift: Lahnbachgasse 2
6130 Schwaz

Leitung: Mag. Dr. Sonja Melzer

Telefon: 05242 / 65038

Sekretariat: Brigitte Thummer

E-Mail: schwaz@lms.tsn.at

Internet: www.musikschulen.at/schwaz



Foto: Hans Wechselberger

Hauptfächer	EU25	EU40	EU50	EU60	Einzel Gesamt	GU2 MU2	GU3 MU3	MU4	Gruppe Gesamt	S S1	Sonstige	Gesamt Schüler	
Elementare Musikpäd.	0	0	0	0	0	0	0	0	0	0	70	70	
					0				0		70	70	
Holz	Blockflöte	16	3	3	0	22	15*	0	0	15	0	0	37
	Querflöte	16	2	3	0	21	22	0	0	22	0	0	43
	Oboe	4	2	0	0	6	0	0	0	0	0	0	6
	Fagott	0	0	4	0	4	0	0	0	0	0	0	4
	Klarinette	19	4	0	0	23	9*	0	0	9	0	0	32
	Saxophon	6	1	0	0	7	11*	0	0	11	0	0	18
					83				57		0	140	
Blech	Trompete	8	9	1	0	18	15*	2*	0	17	3	0	38
	Flügelhorn	1	1	0	0	2	3*	1*	0	4	0	0	6
	Waldhorn	4	0	1	0	5	4	0	0	4	0	0	9
	Posaune	5	4	0	0	9	9*	0	0	9	0	0	18
	Tenorhorn	0	1	0	0	1	5*	0	0	5	0	0	6
	Tuba	6	0	0	0	6	0	0	0	0	0	0	6
					41				39		0	83	
Tasten	Klavier	57	32	9	0	98	41*	0	0	41	0	0	139
	Cembalo	0	0	0	0	0	0	0	0	0	0	0	0
	Akkordeon	12	1	0	0	13	4	0	0	4	0	0	17
	Orgel	3	0	0	0	3	0	0	0	0	0	0	3
	steir. Harmonika	24	0	0	0	24	2	0	0	2	0	0	26
					138				47		0	185	
Streicher	Violine	19	2	2	0	23	22	0	0	22	0	0	45
	Viola	2	0	0	0	2	0	0	0	0	0	0	2
	Violoncello	13	2	0	0	15	8	0	0	8	0	0	23
	Kontrabass	1	0	0	0	1	6	0	0	6	0	0	7
					41				36		0	77	
Saiten	E-Bass	3	0	0	0	3	2	0	0	2	0	0	5
	E-Gitarre	9	4	2	0	15	0	0	0	0	0	0	15
	Gitarre	75	22	8	0	105	24	0	0	24	0	0	129
	Hackbrett	4	1	0	0	5	2	0	0	2	0	0	7
	Harfe	8	9	1	0	18	8	0	0	8	0	0	26
	Zither	5	0	0	0	5	4	0	0	4	0	0	9
					151				40		0	191	
Gesang	Vokalensemble - Chor	0	0	0	0	0	0	0	0	0	29	0	29
	Erwachsenenstimme	8	3	1	0	12	8	0	0	8	0	0	20
	Jazz Pop Rock	7	0	0	0	7	10	0	0	10	0	0	17
	Kinder und Jugendst.	4	2	0	0	6	0	0	0	0	0	0	6
					25				18		0	72	
Sonstige	Schlagwerk	40	0	0	0	40	4	0	0	4	1	0	45
	Bewegung & Tanz	0	0	0	0	0	0	0	0	0	0	0	0
	elektr. Tasteninstr.	0	0	0	0	0	0	0	0	0	0	0	0
	Bläserklasse	0	0	0	0	0	0	0	0	0	0	0	0
	Ensembleleitung	0	0	0	0	0	0	0	0	0	0	0	0
	Ensembles als HF	0	0	0	0	0	0	0	0	0	16	0	16
	Workshop	0	0	0	0	0	0	0	0	0	0	0	0
	Sonstige Hauptfächer	0	0	0	0	0	0	0	0	0	0	0	0
	Ergänzungsfach als HF	0	0	0	0	0	0	0	0	0	5	0	5
					40				4		0	66	
Gesamt-Hauptfächer	379	105	35	0	519	238	3	0	241	54	70	884	

* Kombiniertes Unterrichts mit einem anderen Hauptfach

Leistungsstufen

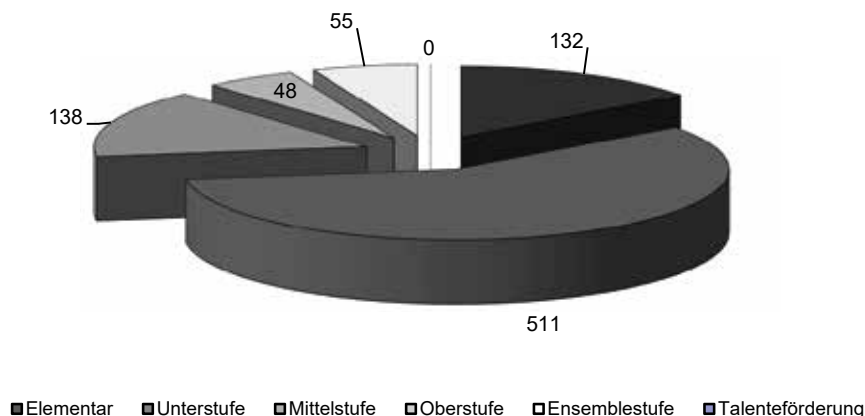

Leistungsstufen (Fächerzahl)

Leistungsstufe	Anzahl
Elementar	132
Unterstufe	511
Mittelstufe	138
Oberstufe	48
Ensemblestufe	55
Talentförderung	0
Gesamt	884

Ergänzungsfächer (Fächerzahl)

Musikkunde	71
Ensembles	39
Blasorchester	0
Streicherorchester	20
(Schüler-)Chor	30
Sonstige Ergänzungsfächer	7
Gesamt Ergänzungsfächer	167

Wettbewerbe (Schülerzahl)

Bezeichnung	Teilnehmer
prima la musica Landeswettbewerb	10
prima la musica Bundeswettbewerb	0
Podium.pop.jazz.rock Landeswettbewerb	5
Jugendblasorchesterwettbewerb	31
sonstige Wettbewerbe	22

Alter (Schülerzahl)

	männlich	weiblich	Summe
bis 5	19	23	42
6 bis 10	109	158	267
11 bis 15	116	136	252
16 bis 24	48	61	109
über 24	56	113	169

Prüfungen (Fächerzahl)

Hauptfach	Bronze	Silber	Gold	Gesamt
Akkordeon	2	0	0	2
E-Gitarre	2	0	0	2
Erwachsenenstimme	3	0	0	3
Gitarre	4	1	0	5
Harfe	5	0	0	5
Klarinette	3	1	0	4
Klavier	8	2	0	10
Kontrabass	1	0	0	1
Posaune	2	2	1	5

Hauptfach	Bronze	Silber	Gold	Gesamt
Querflöte	4	0	0	4
Saxophon	2	0	1	3
Schlagwerk	4	1	0	5
steir. Harmonika	5	1	1	7
Tenorhorn	1	1	0	2
Trompete	4	1	0	5
Violine	3	2	1	6
Violoncello	4	0	0	4
Zither	1	1	0	2

Summe	58	13	4	75
--------------	-----------	-----------	----------	-----------

Veranstaltungen

Interne Vorspiele	68	Schulkonzerte (Semester-, Schluss-, Preisträger-Konzerte)	14
Prüfungskonzerte	2	Konzerte in Zusammen- arbeit mit Vereinen/ Schulen	8
Auftritte in Kirchen	12	sonst. Konzerte/Auftritte	14

Kommentar

Das Schuljahr 2022/23 war von sehr vielen, öffentlichen Veranstaltungen in allen unseren Mitgliedsgemeinden geprägt und wir freuten uns über den zahlreichen Besuch bei den Konzerten der Landesmusikschule Schwaz. Unseren Musiker:innen konnten tolle Bühnen geboten werden: vom Adventkonzert, Frühlingskonzert, Gesangsabenden, Talente am Flügel, Jazz & Popkonzert u.v.a. war alles möglich! Großer Höhepunkt neben vielen erfolgreichen Wettbewerben war das Schlusskonzert im SZentrum mit dem „United StringSZ Orchestra“ unter der Leitung von Markus Oberladstätter besetzt mit Chören und einem Symphonieorchester. 97 Beteiligte auf der großen Bühne und eine Uraufführung von Karl Schuchters Filmmusik „Magic Mountains“ zeugen von der guten Zusammenarbeit in der Region mit den Landesmusikschulen Jenbach, Kramsach und Zillertal.

Heuer durften wir uns über 81 Übertrittsprüfungen (Junior, Bronze, Silber, Gold) und zusätzlich zwei Musikschuldiplomprüfungen im Haus der Musik in Innsbruck freuen, welche das Ergebnis von der hohen Leistungsbereitschaft unserer Musikschüler:innen sind. Im Herbst 2023 wird die Landesmusikschule Schwaz das 30-jährige Bestehen feiern, Vorbereitungen zum Jubiläum sind bereits im Gange.

Direktorin Mag. Dr. Sonja Melzer

Landesmusikschule Sillian - Pustertal

Anschrift: Sillian 30
9920 Sillian

Leitung: Christian Schönegger, MA MA

Telefon: 04842 / 5311

Sekretariat: Karin Klammer

E-Mail: sillian@lms.tsn.at

Internet: www.tmsw.at



Hauptfächer	EU25	EU40	EU50	EU60	Einzel Gesamt	GU2 MU2	GU3 MU3	MU4	Gruppe Gesamt	S S1	Sonstige	Gesamt Schüler
Elementare Musikpäd.	0	0	0	0	0	0	0	0	0	19	14	33
					0				0		14	33
Holz	Blockflöte	2	0	0	0	2	4	6	0	10	4	16
	Querflöte	17	7	1	0	25	2	3	0	5	0	30
	Oboe	4	0	0	0	4	0	0	0	0	0	4
	Fagott	1	0	0	0	1	2	0	0	2	0	3
	Klarinette	5	16	2	0	23	8	0	8	16	0	39
	Saxophon	2	3	4	0	9	0	0	0	0	0	9
					64				33		0	101
Blech	Trompete	6	7	1	0	14	11*	0	0	11	0	25
	Flügelhorn	2	0	0	0	2	4	0	0	4	0	6
	Waldhorn	2	0	3	1	6	4	0	0	4	0	10
	Posaune	8	0	0	0	8	0	0	0	0	0	8
	Tenorhorn	2	3	0	0	5	5*	0	0	5	0	10
	Tuba	4	0	0	0	4	0	0	0	0	0	4
					39				24		0	63
Tasten	Klavier	24	0	3	0	27	2	0	0	2	0	29
	Cembalo	0	0	0	0	0	0	0	0	0	0	0
	Akkordeon	0	0	0	0	0	0	0	0	0	0	0
	Orgel	0	0	0	0	0	0	0	0	0	0	0
	steir. Harmonika	16	0	0	0	16	0	0	0	0	0	16
					43				2		0	45
Streicher	Violine	4	5	0	0	9	8	0	0	8	0	17
	Viola	0	1	0	0	1	0	0	0	0	0	1
	Violoncello	1	0	2	0	3	1*	0	0	1	0	4
	Kontrabass	1	0	1	0	2	1*	0	0	1	0	3
					15				10		0	25
Saiten	E-Bass	0	0	0	0	0	0	0	0	0	0	0
	E-Gitarre	0	0	0	0	0	0	0	0	0	0	0
	Gitarre	16	0	3	0	19	10	0	0	10	0	29
	Hackbrett	13	0	0	0	13	0	0	0	0	0	13
	Harfe	10	0	1	0	11	0	0	0	0	0	11
	Zither	0	0	2	0	2	0	0	0	0	0	2
					45				10		0	55
Gesang	Vokalensemble - Chor	0	0	0	0	0	0	0	0	0	0	0
	Erwachsenenstimme	12	0	0	0	12	0	0	0	0	0	12
	Jazz Pop Rock	0	0	0	0	0	0	0	0	0	0	0
	Kinder und Jugendst.	2	0	0	0	2	2	0	0	2	0	4
					14				2		0	16
Sonstige	Schlagwerk	6	12	1	0	19	0	3	0	3	0	22
	Bewegung & Tanz	0	0	0	0	0	0	0	0	0	0	0
	elektr. Tasteninstr.	0	0	0	0	0	0	0	0	0	0	0
	Bläserklasse	0	0	0	0	0	0	0	0	0	0	0
	Ensembleleitung	0	0	0	0	0	0	0	0	0	0	0
	Ensembles als HF	0	0	0	0	0	0	0	0	0	0	0
	Workshop	0	0	0	0	0	0	0	0	0	0	0
	Sonstige Hauptfächer	0	0	0	0	0	0	0	0	0	0	0
	Ergänzungsfach als HF	0	0	0	0	0	0	0	0	0	0	0
					19				3		0	22
Gesamt-Hauptfächer	160	54	24	1	239	64	12	8	84	23	14	360

* Kombiniertes Unterrichts mit einem anderen Hauptfach

Leistungsstufen

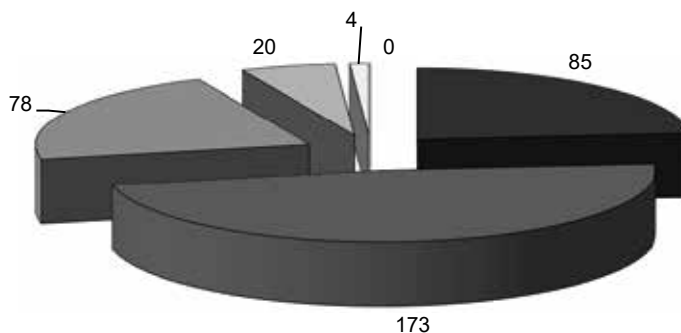

■ Elementar ■ Unterstufe ■ Mittelstufe ■ Oberstufe ■ Ensemblestufe ■ Talentförderung

Leistungsstufen (Fächerzahl)

Leistungsstufe	Anzahl
Elementar	85
Unterstufe	173
Mittelstufe	78
Oberstufe	20
Ensemblestufe	4
Talentförderung	0
Gesamt	360

Ergänzungsfächer (Fächerzahl)

Musikkunde	37
Ensembles	40
Blasorchester	0
Streichorchester	0
(Schüler-)Chor	0
Sonstige Ergänzungsfächer	22
Gesamt Ergänzungsfächer	99

Wettbewerbe (Schülerzahl)

Bezeichnung	Teilnehmer
prima la musica Landeswettbewerb	18
prima la musica Bundeswettbewerb	0
Podium.pop.jazz.rock Landeswettbewerb	0
Jugendblasorchesterwettbewerb	0
sonstige Wettbewerbe	0

Alter (Schülerzahl)

	männlich	weiblich	Summe
bis 5	4	14	18
6 bis 10	54	88	142
11 bis 15	52	75	127
16 bis 24	14	24	38
über 24	9	12	21

Prüfungen (Fächerzahl)

Hauptfach	Bronze	Silber	Gold	Gesamt
Fagott	1	1	0	2
Gitarre	3	1	0	4
Hackbrett	4	2	0	6
Harfe	2	0	0	2
Klarinette	3	7	1	11
Klavier	12	1	0	13
Posaune	1	1	0	2
Querflöte	4	1	0	5

Hauptfach	Bronze	Silber	Gold	Gesamt
Schlagwerk	3	0	1	4
steir. Harmonika	2	0	0	2
Tenorhorn	1	4	0	5
Trompete	0	1	1	2
Tuba	2	0	0	2
Violine	1	2	0	3
Violoncello	1	0	0	1
Waldhorn	0	1	0	1

Summe	40	22	3	65
--------------	-----------	-----------	----------	-----------

Veranstaltungen

Interne Vorspiele	28	Schulkonzerte (Semester-, Schluss-, Preisträger-Konzerte)	7
Prüfungskonzerte	1	Konzerte in Zusammen- arbeit mit Vereinen/ Schulen	5
Auftritte in Kirchen	6	sonst. Konzerte/Auftritte	3

Kommentar

Die LMS Sillian-Pustertal feiert in diesem Schuljahr ihr 25-jähriges Bestehen und begeht das Jubiläum gemeinsam mit der Landesmusikschule Matrei Iseltal und Lienzer Talboden mit einer Reihe von Konzerten. Aus diesem Grund werden fünf schulübergreifende Projekte, einerseits Lehrerkonzerte, andererseits ein Schülerprojekt angeboten.

Ein weiteres Konzert-Highlight der Landesmusikschule Sillian-Pustertal war das 2. Genusskonzert - eine besondere Konzertreihe Musik und Kulinarik in Verbindung treten.

Erfreulich war die hohe Teilnehmeranzahl beim Wettbewerb „prima la musica“, bzw. die sechs Gold- und Diplomprüfungen.

Direktor Christian Schönegger, MA MA

Landesmusikschule Sölllandl

Anschrift: Dorf 5
6306 Söll

Leitung: Martin Rendl

Telefon: 05333 / 6321

Sekretariat: Gabi Zebenholzer

E-Mail: soellandl@lms.tsn.at

Internet: www.tmsw.at



Hauptfächer	EU25	EU40	EU50	EU60	Einzel Gesamt	GU2 MU2	GU3 MU3	MU4	Gruppe Gesamt	S S1	Sonstige	Gesamt Schüler
Elementare Musikpäd.	0	0	0	0	0	0	0	0	0	0	42	42
					0				0		42	42
Holz	Blockflöte	10	0	0	0	10	16	0	0	16	0	26
	Querflöte	4	0	2	0	6	10	0	0	10	0	16
	Oboe	0	0	0	0	0	0	0	0	0	0	0
	Fagott	0	0	1	0	1	0	0	0	0	0	1
	Klarinette	8	5	0	0	13	0	0	0	0	0	13
	Saxophon	2	0	0	0	2	2	0	0	2	0	4
					32				28		0	60
Blech	Trompete	2	6	0	0	8	0	0	0	0	0	8
	Flügelhorn	0	4	2	0	6	0	0	0	0	0	6
	Waldhorn	0	1	1	0	2	0	0	0	0	0	2
	Posaune	0	0	0	0	0	3*	0	0	3	0	3
	Tenorhorn	2	1	0	0	3	1*	0	0	1	0	4
	Tuba	0	0	0	0	0	4	0	0	4	0	4
					19				8		0	27
Tasten	Klavier	10	5	1	0	16	10	0	0	10	9	35
	Cembalo	0	0	0	0	0	0	0	0	0	0	0
	Akkordeon	1	0	1	0	2	2	0	0	2	0	4
	Orgel	0	0	0	0	0	0	0	0	0	0	0
	steir. Harmonika	4	3	1	0	8	14	0	0	14	0	22
					26				26		0	61
Streicher	Violine	1	4	0	0	5	4	0	0	4	0	9
	Viola	0	0	0	0	0	0	0	0	0	0	0
	Violoncello	0	0	0	0	0	0	0	0	0	0	0
	Kontrabass	0	0	0	0	0	0	0	0	0	0	0
					5				4		0	9
Saiten	E-Bass	2	0	1	0	3	0	0	0	0	0	3
	E-Gitarre	0	0	0	0	0	0	0	0	0	0	0
	Gitarre	11	0	0	0	11	32	12	0	44	0	55
	Hackbrett	0	0	0	0	0	2	18	0	20	5	25
	Harfe	0	0	1	0	1	12	0	0	12	0	13
	Zither	1	0	0	0	1	0	0	0	0	0	1
					16				76		0	97
Gesang	Vokalensemble - Chor	0	0	0	0	0	0	0	0	0	2	2
	Erwachsenenstimme	3	0	0	0	3	0	0	0	0	0	3
	Jazz Pop Rock	0	0	0	0	0	0	0	0	0	0	0
	Kinder und Jugendst.	5	0	0	0	5	0	0	0	0	38	43
					8				0		38	48
Sonstige	Schlagwerk	7	5	1	0	13	2	6	0	8	4	25
	Bewegung & Tanz	0	0	0	0	0	0	0	0	0	75	75
	elektr. Tasteninstr.	0	0	0	0	0	0	0	0	0	0	0
	Bläserklasse	0	0	0	0	0	0	0	0	0	0	0
	Ensembleleitung	0	0	0	0	0	0	0	0	0	0	0
	Ensembles als HF	0	0	0	0	0	0	0	0	29	0	29
	Workshop	0	0	0	0	0	0	0	0	0	15	15
	Sonstige Hauptfächer	0	0	0	0	0	0	0	0	0	0	0
	Ergänzungsfach als HF	0	0	0	0	0	0	0	0	0	0	0
					13				8		90	144
Gesamt-Hauptfächer	73	34	12	0	119	114	36	0	150	49	170	488

* Kombiniertes Unterrichts mit einem anderen Hauptfach

Leistungsstufen

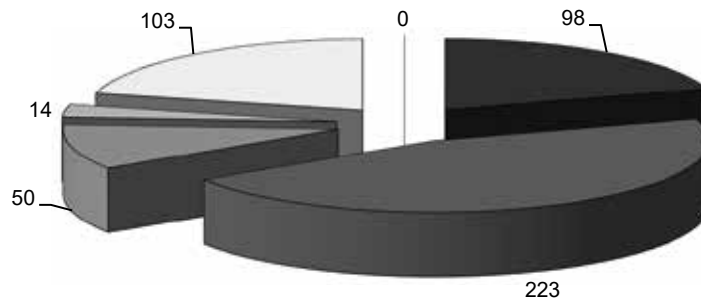

■ Elementar ■ Unterstufe ■ Mittelstufe ■ Oberstufe ■ Ensemblestufe ■ Talentförderung

Leistungsstufen (Fächerzahl)

Leistungsstufe	Anzahl
Elementar	98
Unterstufe	223
Mittelstufe	50
Oberstufe	14
Ensemblestufe	103
Talentförderung	0
Gesamt	488

Ergänzungsfächer (Fächerzahl)

Musikkunde	27
Ensembles	39
Blasorchester	0
Streichorchester	0
(Schüler-)Chor	4
Sonstige Ergänzungsfächer	18
Gesamt Ergänzungsfächer	88

Wettbewerbe (Schülerzahl)

Bezeichnung	Teilnehmer
prima la musica Landeswettbewerb	15
prima la musica Bundeswettbewerb	2
Podium.pop.jazz.rock Landeswettbewerb	0
Jugendblasorchesterwettbewerb	17
sonstige Wettbewerbe	0

Alter (Schülerzahl)

	männlich	weiblich	Summe
bis 5	5	26	31
6 bis 10	72	136	208
11 bis 15	51	64	115
16 bis 24	6	18	24
über 24	6	43	49

Prüfungen (Fächerzahl)

Hauptfach	Bronze	Silber	Gold	Gesamt
Akkordeon	1	0	0	1
Fagott	1	0	0	1
Gitarre	8	0	0	8
Hackbrett	3	0	0	3
Harfe	2	0	0	2
Kinder und Jugendst.	1	0	0	1
Klarinette	1	2	0	3
Klavier	1	1	0	2

Hauptfach	Bronze	Silber	Gold	Gesamt
Querflöte	1	0	1	2
Schlagwerk	7	0	0	7
steir. Harmonika	3	0	0	3
Tenorhorn	1	1	0	2
Trompete	2	1	0	3
Waldhorn	2	0	0	2
Zither	1	0	0	1

Summe	35	5	1	41
--------------	-----------	----------	----------	-----------

Veranstaltungen

Interne Vorspiele	20	Schulkonzerte (Semester-, Schluss-, Preisträger-Konzerte)	5
Prüfungskonzerte	4	Konzerte in Zusammen- arbeit mit Vereinen/ Schulen	6
Auftritte in Kirchen	5	sonst. Konzerte/Auftritte	4

Kommentar

Engagiert und ereignisreich!

Der Rückblick in das Musikschuljahr 2022/23 an der Landesmusikschule Sölllandl ist geprägt von vielen Eindrücken der musikalisch-pädagogischen Arbeit mit Kindern und Jugendlichen. Eine Vielzahl von Konzerten, Wettbewerbsteilnahmen, Prüfungen, Projekten sowie einer Konzertreise prägten das abgelaufene Schuljahr. Basis ist und bleibt aber der wöchentliche musikalische Gruppen - bzw. Einzelunterricht, welcher vom Lehrkörper individuell auf die Bedürfnisse für jede:n Schüler:in ausgerichtet wird.

Eine Zusammenarbeit welche bereits seit Jahren mit der Landesmusikschule Untere Schranne bzw. Landesmusikschule Kufstein besteht, konnte um die Landesmusikschule Wörgl erweitert werden. Erste positive Impulse waren neben der regionalen Vernetzung ein gemeinsames Konzert für an Demenz erkrankte Personen und deren Freunde und Angehörige.

Aber auch ein Jugendblasorchester des Unterinntaler Musikbundes wurde ins Leben gerufen. Unter der Leitung von Christoph Mayr feierte es mit großer Unterstützung der Bezirksjugendreferentin Gloria Marrone, den Direktoren und Lehrkräften der 4 Landesmusikschulen beim JBO Wettbewerb im Haus der Musik in Innsbruck klang - und farbenprächtig eine Premiere. Auch im nächsten Schuljahr wird dieses Projekt fortgesetzt, um weitere Impulse setzen zu können.

Ein Höhepunkt jedes Schuljahres ist der Musikwettbewerb *prima la musica*, wobei die Landesmusikschule Sölllandl mit 15 Schüler:innen aus unterschiedlichsten Klassen und 6 Lehrpersonen vertreten war. Sie konnten quantitativ sowie auch qualitativ beim Landeswettbewerb in Toblach/Südtirol überzeugen.

Besonders stolz dürfen wir auf ein Gitarrenduo sein, das die Landesmusikschule Sölllandl mit ihrer musikalisch/pädagogischen Arbeit in Graz beim Bundeswettbewerb ausgezeichnet repräsentierte.

Für 45 Schüler:innen fanden Mitte Juni die Übertrittsprüfungen statt - von Junior, Bronze, Silber bis Gold - Ansporn und Gelegenheit, erlerntes musikalisches Wissen einzusetzen.

Neben unserem Open Air mit über 150 teilnehmenden Schüler:innen ist eine zweitägige Tanzveranstaltung mit 120 Tänzer:innen gemeinsam mit den Landesmusikschulen Kufstein und Untere Schranne in der Mehrzweckhalle von Söll besonders zu erwähnen.

Eine behutsame Adaptierung des Fächerangebotes, Schulkonzerte am Vormittag in allen Volksschulen zur Begeisterung des musikalischen Nachwuchses, ein ständig erweitertes Angebot an Gruppen- und Ensembleunterricht sind für eine ausgezeichnete zeitgemäße Auslastung der Landesmusikschule Sölllandl verantwortlich.

Direktor Martin Rendl

Landesmusikschule **St. Johann in Tirol**

Anschrift: Bahnhofstraße 3
6380 St. Johann in Tirol

Leitung: Martin Rabl

Telefon: 05352 / 6900-852

Sekretariat: Regina Ster

E-Mail: st.johann@lms.tsn.at

Internet: www.musikschulen.at/stjohann



Hauptfächer	EU25	EU40	EU50	EU60	Einzel Gesamt	GU2 MU2	GU3 MU3	MU4	Gruppe Gesamt	S S1	Sonstige	Gesamt Schüler	
Elementare Musikpäd.	0	0	0	0	0	0	0	0	0	0	109	109	
					0				0		109	109	
Holz	Blockflöte	5	5	7	0	17	59*	13*	0	72	0	0	89
	Querflöte	3	0	17	0	20	58	2*	0	60	2	0	82
	Oboe	0	1	4	1	6	0	0	0	0	0	0	6
	Fagott	0	0	2	0	2	0	0	0	0	0	0	2
	Klarinette	3	10	7	0	20	41*	0	0	41	0	0	61
	Saxophon	3	0	8	0	11	14	3	0	17	0	0	28
					76				190		0	268	
Blech	Trompete	4	24	1	1	30	18	0	0	18	0	0	48
	Flügelhorn	0	8	2	0	10	6	0	0	6	0	0	16
	Waldhorn	3	10	4	0	17	24	0	0	24	5	0	46
	Posaune	1	2	1	0	4	7*	0	0	7	0	0	11
	Tenorhorn	0	4	1	0	5	5*	2*	0	7	0	0	12
	Tuba	4	5	0	0	9	2	1*	0	3	0	0	12
					75				65		0	145	
Tasten	Klavier	16	19	7	0	42	117*	14*	0	131	0	0	173
	Cembalo	0	0	0	0	0	0	0	0	0	0	0	0
	Akkordeon	6	0	4	0	10	8	0	0	8	3	0	21
	Orgel	0	2	0	0	2	4	4*	0	8	0	0	10
	steir. Harmonika	0	6	6	1	13	33*	3	0	36	0	0	49
					67				183		0	253	
Streicher	Violine	5	4	4	0	13	18	3	0	21	0	0	34
	Viola	0	1	0	0	1	0	0	0	0	0	0	1
	Violoncello	0	5	0	0	5	6	0	0	6	0	0	11
	Kontrabass	2	0	1	0	3	6	0	0	6	0	0	9
					22				33		0	55	
Saiten	E-Bass	0	0	0	0	0	0	0	0	0	0	0	0
	E-Gitarre	2	0	4	0	6	13*	0	0	13	0	0	19
	Gitarre	7	5	12	0	24	121*	21	0	142	7	0	173
	Hackbrett	4	2	3	0	9	14	0	0	14	0	0	23
	Harfe	9	2	4	0	15	24	0	0	24	0	0	39
	Zither	0	0	0	0	0	6	6	0	12	2	0	14
					54				205		0	268	
Gesang	Vokalensemble - Chor	0	0	0	0	0	0	0	0	0	22	0	22
	Erwachsenenstimme	2	9	5	0	16	16	0	0	16	0	0	32
	Jazz Pop Rock	0	1	0	0	1	2	0	0	2	0	0	3
	Kinder und Jugendst.	2	3	0	0	5	8	0	0	8	0	0	13
					22				26		0	70	
Sonstige	Schlagwerk	15	15	1	0	31	40	6	0	46	3	0	80
	Bewegung & Tanz	0	0	0	0	0	0	0	0	0	0	0	0
	elektr. Tasteninstr.	0	0	0	0	0	0	0	0	0	0	0	0
	Bläserklasse	0	0	0	0	0	0	0	0	0	0	0	0
	Ensembleleitung	0	0	0	0	0	0	0	0	0	0	6	6
	Ensembles als HF	0	0	0	0	0	0	0	0	0	18	26	44
	Workshop	0	0	0	0	0	0	0	0	0	0	0	0
	Sonstige Hauptfächer	0	0	0	0	0	0	0	0	0	0	0	0
	Ergänzungsfach als HF	0	0	0	0	0	0	0	0	0	0	8	8
					31				46		40	138	
Gesamt-Hauptfächer	96	143	105	3	347	670	78	0	748	62	149	1306	

* Kombiniertes Unterrichts mit einem anderen Hauptfach

Leistungsstufen

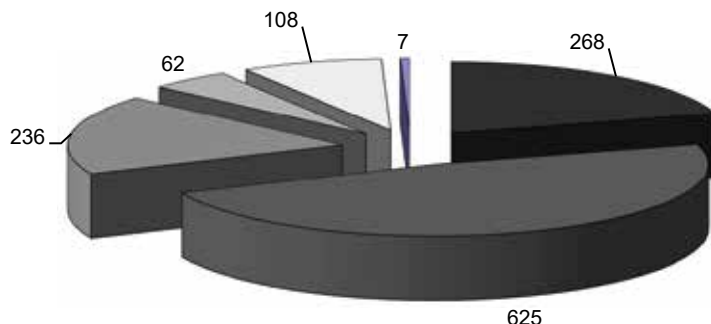

■ Elementar ■ Unterstufe ■ Mittelstufe ■ Oberstufe ■ Ensemblestufe ■ Talentförderung

Leistungsstufen (Fächerzahl)

Leistungsstufe	Anzahl
Elementar	268
Unterstufe	625
Mittelstufe	236
Oberstufe	62
Ensemblestufe	108
Talentförderung	7
Gesamt	1306

Ergänzungsfächer (Fächerzahl)

Musikkunde	119
Ensembles	75
Blasorchester	45
Streicherorchester	10
(Schüler-)Chor	18
Sonstige Ergänzungsfächer	29
Gesamt Ergänzungsfächer	296

Wettbewerbe (Schülerzahl)

Bezeichnung	Teilnehmer
prima la musica Landeswettbewerb	24
prima la musica Bundeswettbewerb	0
Podium.pop.jazz.rock Landeswettbewerb	0
Jugendblasorchesterwettbewerb	33
sonstige Wettbewerbe	3

Alter (Schülerzahl)

	männlich	weiblich	Summe
bis 5	26	44	70
6 bis 10	161	284	445
11 bis 15	123	212	335
16 bis 24	50	89	139
über 24	67	162	229

Prüfungen (Fächerzahl)

Hauptfach	Bronze	Silber	Gold	Gesamt	Hauptfach	Bronze	Silber	Gold	Gesamt
Akkordeon	1	1	0	2	Orgel	2	0	0	2
Blockflöte	2	0	0	2	Posaune	3	1	0	4
E-Gitarre	2	0	0	2	Querflöte	7	1	2	10
Erwachsenenstimme	3	1	0	4	Saxophon	2	0	0	2
Fagott	1	0	0	1	Schlagwerk	9	1	0	10
Flügelhorn	2	0	0	2	steir. Harmonika	2	0	0	2
Gitarre	19	0	0	19	Tenorhorn	0	1	0	1
Hackbrett	5	0	0	5	Trompete	2	2	2	6
Harfe	2	1	0	3	Violine	3	2	1	6
Klarinette	9	3	0	12	Violoncello	3	2	0	5
Klavier	8	1	1	10	Waldhorn	5	1	0	6
Oboe	0	1	0	1	Zither	0	1	0	1

Veranstaltungen

Interne Vorspiele	76	Schulkonzerte (Semester-, Schluss-, Preisträger-Konzerte)	12
Prüfungskonzerte	139	Konzerte in Zusammen- arbeit mit Vereinen/ Schulen	4
Auftritte in Kirchen	5	sonst. Konzerte/Auftritte	5

Kommentar

Am Ende eines ereignisreichen Schuljahres ist es wiederum an der Zeit, ein wenig inne zu halten und auf die vielfältigen Ereignisse und musikalischen Erlebnisse zurück zu blicken.

Nach den vielen Einschränkungen während der Pandemiejahre hatte man manchmal den Eindruck, als wollten alle nur mehr wieder zurück auf die Bühne und gemeinsam schöne musikalische Momente erleben. Das wirkte sich ganz besonders auf die Anzahl der veranstalteten Konzerte, nämlich Klassenvorspiele, gemischte Vorspielabende, Prüfungskonzerte, Schlusskonzerte, verteilt über das ganze Schuljahr, aus.

Zudem war St. Johann in Tirol wieder Treffpunkt bei Fortbildungstagen für viele Musiklehrer:innen aus ganz Tirol, sei es beim Gesamt-Tiroler Akkordeontag, dem Tiroler Flötentag, dem Tag der Stimme oder dem schulinternen Hackbrett-Tag.

Den unbestrittenen Höhepunkt bildete aber, dass nach zehnjähriger Pause erstmals wieder organisierte, Schulschluss Open-Air-Konzert auf dem Platz vor der Musikschule. Hunderte Besucher:innen waren von den Darbietungen der jungen und auch reiferen Musiker:innen restlos begeistert und getreu dem Motto des Tiroler Musikschulwerks „Lasst Musik sprechen“ wurden über sieben Stunden qualitätvolle Musik geboten.

Im Mai wurden Prüfungen in allen Unterrichtsfächern vor Fachkommissionen abgelegt, alle Kandidat:innen waren bestens vorbereitet und umso erfreulicher fielen die Prüfungen aus. Die qualitätvolle Arbeit der Musikpädagog:innen schlägt sich auch bei den Teilnehmer:innen an den Wettbewerben nieder.

So wurden beim Alpenländischen Volksmusikwettbewerb, beim Jugendblasorchesterwettbewerb und beim Wettbewerb prima la musica sowohl auf Landes- als auch auf Bundesebene ausgezeichnete Ergebnisse eingefahren, sodass die beteiligten Lehrkräfte stolz auf ihre Schüler:innen sein können.

Diese qualitätvolle Arbeit unserer Lehrkräfte und das hervorragende Zusammenspiel mit der Musikschulverwaltung im Sekretariat, schlägt sich auf eine kontinuierliche und offensichtlich zufriedene Schülerzahl über Jahrzehnte nieder. Entgegen dem Trend an vielen anderen Schultypen, sind unsere Schülerzahlen weiterhin konstant, so sind viele Schüler:innen auch bestrebt ein Zweitinstrument zu erlernen oder im Ensemble- und Orchesterunterricht ihr Erlerntes zu vertiefen, was die Warteliste bei manchen Instrumentengruppen nicht kleiner werden lässt.

Zukünftig werden wir weiterhin an der Lösung der räumlich beengten Situation arbeiten. Ein bis zwei Unterrichtsräume und ein eigener Proberaum sind, für die uns, außerhalb der normalen Dienstzeiten aufgetragenen dienstlichen Tätigkeiten wie Supplierstunden, Wettbewerbsvorbereitung, Fortbildung etc., erforderlich. Eine Übergangslösung für die Musikalische Früherziehung für das bevorstehende Schuljahr konnte zum Schulschluss 2023 noch gefunden werden, worüber wir sehr glücklich sind und dies stimmt uns auch weiterhin optimistisch, an eine Dauerlösung zu glauben.

Alle Erfolge sind aber nur durch eine starke Unterstützung durch das Elternhaus und unsere öffentlichen Partner, Land Tirol und den 11 Mitgliedsgemeinden möglich, dafür möchten wir uns herzlichst bedanken.

Direktor Martin Rabl

Landesmusikschule **Stubaital**

Anschrift: Bahnstraße 1
6165 Telfes im Stubaital

Leitung: Peter Guggenbichler

Telefon: 05225 / 65216

Sekretariat: Alexandra Span

E-Mail: stubaital@lms.tsn.at

Internet: www.musikschulen.at/stubaital



Hauptfächer	EU25	EU40	EU50	EU60	Einzel Gesamt	GU2 MU2	GU3 MU3	MU4	Gruppe Gesamt	S S1	Sonstige	Gesamt Schüler
Elementare Musikpäd.	0	0	0	0	0	0	0	0	0	0	59	59
					0				0		59	59
Holz	Blockflöte	16	0	0	0	16	10	3	0	13	0	29
	Querflöte	5	9	4	0	18	10	9	0	19	0	37
	Oboe	0	0	0	0	0	0	0	0	0	0	0
	Fagott	0	0	0	0	0	0	0	0	0	0	0
	Klarinette	19	0	6	0	25	2	0	0	2	0	27
	Saxophon	7	0	1	0	8	6	0	0	6	0	14
					67				40		0	107
Blech	Trompete	12	4	0	0	16	17*	0	0	17	0	33
	Flügelhorn	0	1	0	0	1	1*	0	0	1	0	2
	Waldhorn	3	0	3	0	6	2	0	0	2	0	8
	Posaune	3	1	0	0	4	3*	0	0	3	0	7
	Tenorhorn	1	0	0	0	1	5*	0	0	5	0	6
	Tuba	6	0	0	0	6	0	0	0	0	0	6
					34				28		0	62
Tasten	Klavier	2	0	3	0	5	36	6	0	42	0	47
	Cembalo	0	0	0	0	0	0	0	0	0	0	0
	Akkordeon	4	0	0	0	4	6	0	0	6	0	10
	Orgel	0	0	0	0	0	0	0	0	0	0	0
	steir. Harmonika	4	0	0	0	4	22	0	0	22	0	26
					13				70		0	83
Streicher	Violine	8	5	0	0	13	8	0	0	8	0	21
	Viola	0	0	0	0	0	0	0	0	0	0	0
	Violoncello	3	0	0	0	3	6	0	0	6	0	9
	Kontrabass	1	0	1	0	2	2	0	0	2	0	4
					18				16		0	34
Saiten	E-Bass	0	0	0	0	0	0	0	0	0	0	0
	E-Gitarre	3	0	0	0	3	3*	0	0	3	0	6
	Gitarre	24	0	5	0	29	37*	3	0	40	0	69
	Hackbrett	2	0	0	0	2	8	0	0	8	0	10
	Harfe	8	0	0	0	8	4	0	0	4	0	12
	Zither	4	0	0	0	4	0	0	0	0	0	4
					46				55		0	101
Gesang	Vokalensemble - Chor	0	0	0	0	0	0	0	0	0	6	6
	Erwachsenenstimme	5	0	2	0	7	2	0	0	2	0	10
	Jazz Pop Rock	0	0	0	0	0	0	0	0	0	0	0
	Kinder und Jugendst.	6	0	2	0	8	0	0	0	0	0	8
					15				2		1	24
Sonstige	Schlagwerk	14	0	0	0	14	8	0	0	8	0	22
	Bewegung & Tanz	0	0	0	0	0	0	0	0	0	19	19
	elektr. Tasteninstr.	0	0	0	0	0	0	0	0	0	0	0
	Bläserklasse	0	0	0	0	0	0	0	0	0	0	0
	Ensembleleitung	0	0	0	0	0	0	0	0	0	0	0
	Ensembles als HF	0	0	0	0	0	0	0	0	1	0	1
	Workshop	0	0	0	0	0	0	0	0	0	0	0
	Sonstige Hauptfächer	0	0	0	0	0	0	0	0	0	0	0
	Ergänzungsfach als HF	0	0	0	0	0	0	0	0	0	0	0
					14				8		19	42
Gesamt-Hauptfächer	160	20	27	0	207	198	21	0	219	7	79	512

* Kombiniertes Unterrichts mit einem anderen Hauptfach

Leistungsstufen

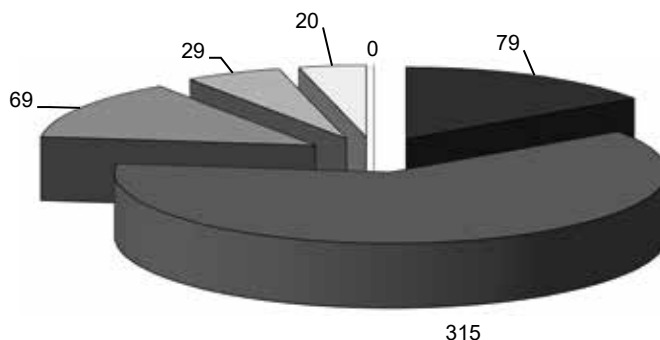

■Elementar ■Unterstufe ■Mittelstufe ■Oberstufe ■Ensemblestufe ■Talentförderung

Leistungsstufen (Fächerzahl)

Leistungsstufe	Anzahl
Elementar	79
Unterstufe	315
Mittelstufe	69
Oberstufe	29
Ensemblestufe	20
Talentförderung	0
Gesamt	512

Ergänzungsfächer (Fächerzahl)

Musikkunde	45
Ensembles	86
Blasorchester	37
Streicherorchester	0
(Schüler-)Chor	0
Sonstige Ergänzungsfächer	19
Gesamt Ergänzungsfächer	187

Wettbewerbe (Schülerzahl)

Bezeichnung	Teilnehmer
prima la musica Landeswettbewerb	1
prima la musica Bundeswettbewerb	0
Podium.pop.jazz.rock Landeswettbewerb	0
Jugendblasorchesterwettbewerb	0
sonstige Wettbewerbe	0

Alter (Schülerzahl)

	männlich	weiblich	Summe
bis 5	12	17	29
6 bis 10	74	147	221
11 bis 15	66	87	153
16 bis 24	12	42	54
über 24	9	25	34

Prüfungen (Fächerzahl)

Hauptfach	Bronze	Silber	Gold	Gesamt
Akkordeon	2	0	0	2
Flügelhorn	1	0	0	1
Gitarre	10	0	0	10
Harfe	1	0	0	1
Klarinette	2	2	0	4
Klavier	4	0	0	4
Kontrabass	2	0	0	2

Hauptfach	Bronze	Silber	Gold	Gesamt
Posaune	0	0	1	1
Querflöte	2	1	0	3
Saxophon	0	1	0	1
Schlagwerk	4	0	0	4
steir. Harmonika	4	1	0	5
Tenorhorn	1	0	0	1
Trompete	5	2	0	7

Summe	38	7	1	46
--------------	-----------	----------	----------	-----------

Veranstaltungen

Interne Vorspiele	50	Schulkonzerte (Semester-, Schluss-, Preisträger-Konzerte)	3
Prüfungskonzerte	1	Konzerte in Zusammen- arbeit mit Vereinen/ Schulen	2
Auftritte in Kirchen	3	sonst. Konzerte/Auftritte	6

Kommentar

Im heurigen Schuljahr lag das Hauptaugenmerk auf Ensembles und Orchester, mit dem Ziel, diese in Form von Gemeinschaftsprojekten auf die Bühne zu bringen.

Das Ergebnis daraus war neben Veranstaltungen, wie dem Volksmusik-Open-Air „Mit Schneid und Freid“ bei der Bergstation der Serleslifte in Mieders oder dem großen Musikantentreffen in Neustift, das Projekt „Dance and Groove“ der Dancecompany Stubai/Telfs, wo deren Show von Big Band der Landesmusikschule live begleitet wurde. Dieses Programm wird aufgrund des großen Erfolges im März 2024 nochmals zur Aufführung gebracht wird.

Die Zusammenarbeit mit den örtlichen Vereinen funktioniert bestens.

So wurde heuer die Bläserklasse in Schönberg erfolgreich abgeschlossen und eine neue startet im Herbst 2023 in der Marktgemeinde Fulpmes.

Ebenso ist ein Gemeinschaftsprojekt mit den Chören des Stubaital geplant.

Direktor Peter Guggenbichler

Landesmusikschule Südöstliches Mittelgebirge

Anschrift: Unterdorf 9
6073 Sistrans

Leitung: Mag. Werner Kreidl

Telefon: 0512 / 378490

Sekretariat: Alexandra Stöckl

E-Mail: soem@lms.tsn.at

Internet: www.musikschulen.at/soem



Hauptfächer	EU25	EU40	EU50	EU60	Einzel Gesamt	GU2 MU2	GU3 MU3	MU4	Gruppe Gesamt	S S1	Sonstige	Gesamt Schüler	
Elementare Musikpäd.	0	0	0	0	0	0	0	0	0	0	46	46	
					0				0		46	46	
Holz	Blockflöte	4	0	1	0	5	17*	15	4	36	4	0	45
	Querflöte	1	5	0	0	6	4	0	0	4	0	0	10
	Oboe	1	0	0	0	1	2	0	0	2	0	0	3
	Fagott	0	0	0	0	0	0	0	0	0	0	0	0
	Klarinette	7	0	1	0	8	8	6	0	14	0	0	22
	Saxophon	9	3	0	0	12	4	0	0	4	0	0	16
					32				60		0	96	
Blech	Trompete	2	2	1	0	5	0	0	0	0	0	0	5
	Flügelhorn	0	3	1	0	4	0	0	0	0	0	0	4
	Waldhorn	2	0	0	0	2	2	0	0	2	0	0	4
	Posaune	2	0	1	0	3	2	0	0	2	0	0	5
	Tenorhorn	4	2	0	0	6	2	0	0	2	0	0	8
	Tuba	4	2	0	0	6	2	0	0	2	0	0	8
					26				8		0	34	
Tasten	Klavier	6	2	2	0	10	42	0	0	42	0	0	52
	Cembalo	0	0	0	0	0	0	0	0	0	0	0	0
	Akkordeon	0	0	1	0	1	2	0	0	2	0	0	3
	Orgel	0	0	0	0	0	0	0	0	0	0	0	0
	steir. Harmonika	8	0	1	0	9	2	3	0	5	0	0	14
					20				49		0	69	
Streicher	Violine	2	5	0	0	7	8	0	0	8	0	0	15
	Viola	0	0	0	0	0	0	0	0	0	0	0	0
	Violoncello	0	5	2	0	7	1*	0	0	1	0	0	8
	Kontrabass	0	0	0	0	0	3*	0	0	3	0	0	3
					14				12		0	26	
Saiten	E-Bass	0	0	0	0	0	1*	0	0	1	0	0	1
	E-Gitarre	0	0	0	0	0	2	0	0	2	0	0	2
	Gitarre	9	0	0	0	9	31*	2*	0	33	0	0	42
	Hackbrett	2	0	0	0	2	7*	1*	0	8	0	0	10
	Harfe	2	0	1	0	3	2	0	0	2	0	0	5
	Zither	0	0	0	0	0	0	0	0	0	0	0	0
					14				46		0	60	
Gesang	Vokalensemble - Chor	0	0	0	0	0	0	0	0	0	7	0	7
	Erwachsenenstimme	0	0	0	0	0	3*	0	0	3	0	0	3
	Jazz Pop Rock	0	0	0	0	0	0	0	0	0	0	0	0
	Kinder und Jugendst.	1	0	0	0	1	7*	0	0	7	0	0	8
					1				10		0	18	
Sonstige	Schlagwerk	10	5	0	0	15	6	0	0	6	0	0	21
	Bewegung & Tanz	0	0	0	0	0	0	0	0	0	0	0	0
	elektr. Tasteninstr.	0	0	0	0	0	0	0	0	0	0	0	0
	Bläserklasse	0	0	0	0	0	0	0	0	0	0	0	0
	Ensembleleitung	0	0	0	0	0	0	0	0	0	0	0	0
	Ensembles als HF	0	0	0	0	0	0	0	0	0	13	0	13
	Workshop	0	0	0	0	0	0	0	0	0	0	0	0
	Sonstige Hauptfächer	0	0	0	0	0	0	0	0	0	0	0	0
	Ergänzungsfach als HF	0	0	0	0	0	0	0	0	0	0	2	2
					15				6		2	36	
Gesamt-Hauptfächer	76	34	12	0	122	160	27	4	191	24	48	385	

* Kombiniertes Unterrichts mit einem anderen Hauptfach

Leistungsstufen

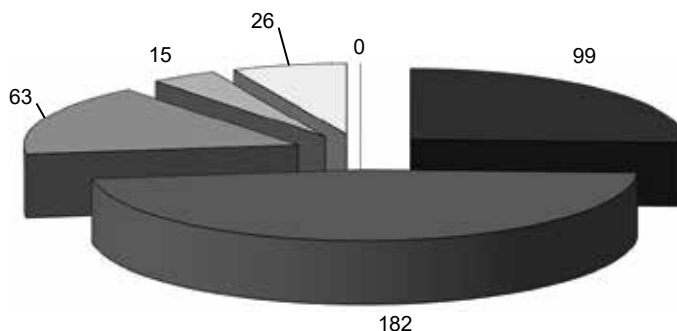

■ Elementar ■ Unterstufe ■ Mittelstufe ■ Oberstufe □ Ensemblestufe ■ Talentförderung

Leistungsstufen (Fächerzahl)

Leistungsstufe	Anzahl
Elementar	99
Unterstufe	182
Mittelstufe	63
Oberstufe	15
Ensemblestufe	26
Talentförderung	0
Gesamt	385

Ergänzungsfächer (Fächerzahl)

Musikkunde	38
Ensembles	41
Blasorchester	18
Streicherorchester	0
(Schüler-)Chor	3
Sonstige Ergänzungsfächer	54
Gesamt Ergänzungsfächer	154

Wettbewerbe (Schülerzahl)

Bezeichnung	Teilnehmer
prima la musica Landeswettbewerb	15
prima la musica Bundeswettbewerb	0
Podium.pop.jazz.rock Landeswettbewerb	4
Jugendblasorchesterwettbewerb	0
sonstige Wettbewerbe	1

Alter (Schülerzahl)

	männlich	weiblich	Summe
bis 5	10	16	26
6 bis 10	53	108	161
11 bis 15	48	72	120
16 bis 24	24	14	38
über 24	11	16	27

Prüfungen (Fächerzahl)

Hauptfach	Bronze	Silber	Gold	Gesamt
Blockflöte	2	0	0	2
Gitarre	9	0	0	9
Klarinette	1	2	1	4
Klavier	4	3	0	7
Posaune	0	0	1	1

Hauptfach	Bronze	Silber	Gold	Gesamt
Querflöte	3	0	0	3
Schlagwerk	1	1	0	2
steir. Harmonika	1	1	1	3
Waldhorn	2	0	0	2

Summe	23	7	3	33
--------------	-----------	----------	----------	-----------

Veranstaltungen

Interne Vorspiele	41	Schulkonzerte (Semester-, Schluss-, Preisträger-Konzerte)	5
Prüfungskonzerte	1	Konzerte in Zusammen- arbeit mit Vereinen/ Schulen	12
Auftritte in Kirchen	4	sonst. Konzerte/Auftritte	2

Kommentar

Das Schuljahr 2022/23 war vor allem durch die Übersiedlung in die neue Schule geprägt. Aber auch das Wegfallen der Covid-Beschränkungen im Musikschulbereich war prägend. Um den Mangel an direkter Kommunikation während der Pandemie etwas auszugleichen, gab es gleich zu Beginn des Schuljahres einen Infoabend für alle Eltern der neu aufgenommenen Kinder. Auch musikalisch starteten wir bald nach Schulbeginn mit einem vielbeachteten Kirchenkonzert auf hohem Niveau in Rinn. Auch die weiteren Veranstaltungen, vor allem die zahlreichen Konzerte in der Vorweihnachtszeit brachten endlich das Gefühl von Normalität zurück.

Übersiedlung in das neue Gebäude

Das absolute Highlight war aber natürlich der Bezug der neuen Musikschule im Unterdorf in Sistrans. Wie meistens bei derartigen Bauvorhaben wurden die Unterrichtsräume abgesehen von ein paar Details buchstäblich in letzter Minute fertig. Nun begann das große Testen und Ausprobieren sowie das Abarbeiten der Mängelliste. Auch den Saal testeten wir mit der Big Band SÖM gleich auf Herz und Nieren, obwohl hier noch einiges unfertig war. Zur Freude aller verlief dieser Härte-test äußerst erfolgreich und nach 5 Monaten regelmäßiger Nutzung können wir feststellen, dass der Bau überaus gelungen ist!

Konzept der neuen Schule

Die neue Landesmusikschule Südöstliches Mittelgebirge befindet sich in einem Neubau, der anstelle unseres alten Domizils, der ehemaligen Volksschule Sistrans errichtet wurde. Aus akustischen Gründen befindet sich die Musikschule im Tiefparterre, im EG hat der Saal mit Nebenräumen seinen prominenten Platz und im 1. OG befindet sich das Gemeindeamt, sowie einen Stock darüber Wohnungen. Der Saal mit ca. 90 Plätzen wird von der Gemeinde und der Musikschule gemeinsam genutzt. Um den verschiedenen Bedürfnissen der Nutzer entgegenzukommen und einen schnellen Wechsel zu ermöglichen, wurden einige spezielle Lösungen umgesetzt. So gibt es ein flexibles System von Vorhängen, die wahlweise die große Fensterfront oder die Bühne verdecken. Auch ein versteckter Arbeitsplatz inklusive Regiepult für die Lehrkräfte befindet sich im Saal, um adäquate Arbeitsbedingungen auch in einem mehrfach genutzten Raum zu gewährleisten.

„unterDORF“, so lautet die offizielle Bezeichnung, hat in der kurzen Zeit seit Bezug bereits mehrere Höhepunkte erlebt.

Herauszustreichen sind dabei der Pop-Workshop, bei dem das ganze Haus ein Wochenende lang mit Musik erfüllt wurde und auch die große Eröffnungsfeier, bei der alle Möglichkeiten vom sonnenbeschirmten Vorplatz über das offenbare Foyer, bis hin zum Saal und dem Mehrzweckraum in der Musikschule voll genutzt wurden.

Wir möchten uns auch an dieser Stelle bei allen Entscheidungsträger:innen im Land Tirol sowie hier in Sistrans und in den Mitgliedsgemeinden auf das allerherzlichste bedanken.

Des Weiteren bedanken wir uns bei den Gemeindemitarbeiter:innen für die tägliche Unterstützung während und nach den Bautätigkeiten, sowie bei den Vereinen, die ihre Räumlichkeiten mit uns geteilt haben. Wir danken den Planern und den ausführenden Firmen für die Einbindung auf Augenhöhe und die Berücksichtigung unserer Bedürfnisse bei einem nicht ganz alltäglichen Bauvorhaben.

Direktor Mag. Werner Kreidl

Landesmusikschule Telfs

Anschrift: Obermarkt 43
6410 Telfs

Leitung: Mag. Oliver Felipe-Armas

Telefon: 05262 / 62199

Sekretariat: Carina Hörtnagl-Hechenberger

E-Mail: telfs@lms.tsn.at

Internet: www.musikschulen.at/telfs



Hauptfächer	EU25	EU40	EU50	EU60	Einzel Gesamt	GU2 MU2	GU3 MU3	MU4	Gruppe Gesamt	S S1	Sonstige	Gesamt Schüler	
Elementare Musikpäd.	0	0	0	0	0	0	0	0	0	0	169	169	
					0				0		169	169	
Holz	Blockflöte	8	9	0	0	17	24	33	0	57	0	0	74
	Querflöte	19	16	6	0	41	6	0	0	6	0	0	47
	Oboe	0	3	3	0	6	0	0	0	0	0	0	6
	Fagott	0	7	0	0	7	0	0	0	0	0	0	7
	Klarinette	18	29	3	0	50	10	0	0	10	0	0	60
	Saxophon	17	5	3	0	25	0	0	0	0	0	0	25
					146				73		0	219	
Blech	Trompete	9	32	0	0	41	4	0	0	4	1	0	46
	Flügelhorn	1	2	0	0	3	0	0	0	0	0	0	3
	Waldhorn	14	3	2	0	19	2	0	0	2	0	0	21
	Posaune	2	18	1	0	21	0	0	0	0	0	0	21
	Tenorhorn	2	6	1	0	9	0	0	0	0	0	0	9
	Tuba	6	16	0	0	22	0	0	0	0	0	0	22
					115				6		0	122	
Tasten	Klavier	88	78	1	0	167	6	0	0	6	0	1	174
	Cembalo	0	0	0	0	0	0	0	0	0	0	0	0
	Akkordeon	4	4	0	0	8	0	0	0	0	0	0	8
	Orgel	1	2	1	1	5	0	0	0	0	0	0	5
	steir. Harmonika	21	9	1	0	31	0	0	0	0	0	0	31
					211				6		1	218	
Streicher	Violine	21	11	4	0	36	2	0	0	2	0	0	38
	Viola	0	4	0	0	4	0	0	0	0	0	0	4
	Violoncello	7	12	0	0	19	0	0	0	0	1	0	20
	Kontrabass	0	4	1	0	5	0	0	0	0	0	0	5
					64				2		0	67	
Saiten	E-Bass	0	6	2	0	8	0	0	0	0	0	0	8
	E-Gitarre	9	15	3	0	27	4	0	0	4	0	0	31
	Gitarre	59	29	1	0	89	24	6	0	30	0	0	119
	Hackbrett	0	8	0	0	8	0	0	0	0	0	0	8
	Harfe	16	11	0	0	27	0	0	0	0	0	0	27
	Zither	2	4	1	0	7	0	0	0	0	1	0	8
					166				34		0	201	
Gesang	Vokalensemble - Chor	0	0	0	0	0	0	0	0	0	31	0	31
	Erwachsenenstimme	7	28	0	0	35	7*	0	0	7	0	0	42
	Jazz Pop Rock	0	13	2	0	15	0	0	0	0	0	0	15
	Kinder und Jugendst.	2	5	1	0	8	19*	3	0	22	0	0	30
					58				29		0	118	
Sonstige	Schlagwerk	22	28	3	0	53	10	3	0	13	8	0	74
	Bewegung & Tanz	0	0	0	0	0	0	0	0	0	18	182	200
	elektr. Tasteninstr.	1	7	0	0	8	0	0	0	0	0	0	8
	Bläserklasse	0	0	0	0	0	0	0	0	0	0	0	0
	Ensembleleitung	0	0	0	0	0	0	0	0	0	0	0	0
	Ensembles als HF	0	0	0	0	0	0	0	0	0	9	0	9
	Workshop	0	0	0	0	0	0	0	0	0	0	0	0
	Sonstige Hauptfächer	0	0	0	0	0	0	0	0	0	0	0	0
	Ergänzungsfach als HF	0	0	0	0	0	0	0	0	0	0	1	1
					61				13		183	292	
Gesamt-Hauptfächer	356	424	40	1	821	118	45	0	163	69	353	1406	

* Kombiniertes Unterrichts mit einem anderen Hauptfach

Leistungsstufen

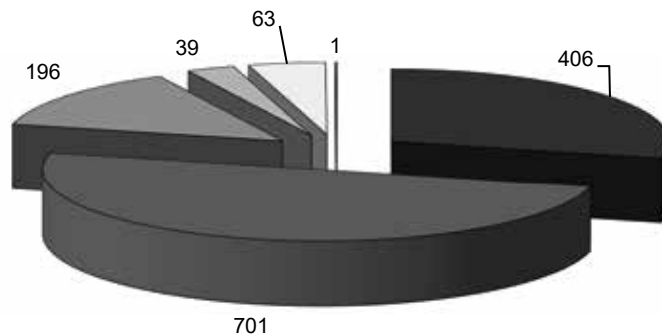

■Elementar ■Unterstufe ■Mittelstufe ■Oberstufe ■Ensemblestufe ■Talentförderung

Leistungsstufen (Fächerzahl)

Leistungsstufe	Anzahl
Elementar	406
Unterstufe	701
Mittelstufe	196
Oberstufe	39
Ensemblestufe	63
Talentförderung	1
Gesamt	1406

Ergänzungsfächer (Fächerzahl)

Musikkunde	97
Ensembles	128
Blasorchester	0
Streicherorchester	45
(Schüler-)Chor	98
Sonstige Ergänzungsfächer	124
Gesamt Ergänzungsfächer	492

Wettbewerbe (Schülerzahl)

Bezeichnung	Teilnehmer
prima la musica Landeswettbewerb	19
prima la musica Bundeswettbewerb	0
Musik in kleinen Gruppen	12
Jugendblasorchesterwettbewerb	0
sonstige Wettbewerbe	0

Alter (Schülerzahl)

	männlich	weiblich	Summe
bis 5	45	51	96
6 bis 10	181	295	476
11 bis 15	127	187	314
16 bis 24	70	92	162
über 24	90	121	211

Prüfungen (Fächerzahl)

Hauptfach	Bronze	Silber	Gold	Gesamt
Akkordeon	2	0	0	2
Blockflöte	1	0	0	1
E-Bass	3	0	0	3
E-Gitarre	5	0	0	5
Erwachsenenstimme	2	1	0	3
Gitarre	12	1	0	13
Harfe	2	0	0	2
Jazz Pop Rock	2	2	0	4
Klarinette	8	1	0	9
Klavier	20	1	0	21
Kontrabass	0	0	1	1
Posaune	2	1	0	3

Hauptfach	Bronze	Silber	Gold	Gesamt
Querflöte	3	2	2	7
Saxophon	1	3	0	4
Schlagwerk	2	0	0	2
steir. Harmonika	1	0	0	1
Tenorhorn	2	0	0	2
Trompete	5	1	1	7
Tuba	6	0	1	7
Viola	2	0	0	2
Violine	3	1	0	4
Violoncello	1	2	0	3
Waldhorn	1	1	1	3
Zither	1	0	0	1

Summe	87	17	6	110
--------------	-----------	-----------	----------	------------

Veranstaltungen

Interne Vorspiele	92	Schulkonzerte (Semester-, Schluss-, Preisträger-Konzerte)	13
Prüfungskonzerte	10	Konzerte in Zusammen- arbeit mit Vereinen/ Schulen	1
Auftritte in Kirchen	5	sonst. Konzerte/Auftritte	0

Kommentar

Das Schuljahr 2022/23 war mit 121 Veranstaltungen wieder ein sehr ereignisreiches. Zahlreiche Großprojekte wie „Karneval der Tiere“, „Früh übt sich“, „Let's Dance“, „Abschlussfest“, uvm. konnten erfolgreich durchgeführt werden. Besonders hervorheben möchte ich unsere Tanz-Ensembles Flexdance & DNC, welche bei nationalen und internationalen Wettbewerben mehrfach ausgezeichnet werden konnten. Auch beim „Jazz-Pop-Rock-Podium“ sowie bei prima la musica konnten wieder beachtliche Preise mit Weiterleitungen zum Bundeswettbewerb erzielt werden. Zudem ersang sich das Kindergesangsstudios DoReMi in Hull/England ein „Golden Diploma“. Ich gratuliere an dieser Stelle allen Wettbewerbsteilnehmer:innen herzlichst und bedanke mich für das Engagement bei allen verantwortlichen Lehrkräften!

Abschließend möchte ich mich auf diesem Wege bei all meinen Mitarbeiter:innen für den enormen Einsatz in diesem Schuljahr bedanken und freue mich schon auf spannende Projekte im kommenden Jahr!

Direktor Mag. Oliver Felipe-Armas

Landesmusikschule **Untere Schranne**

Anschrift: Wildbichlerstrasse 45
6341 Ebbs

Leitung: Johann Maier

Telefon: 05373 / 42202

Sekretariat: Claudia Anker

E-Mail: u.schranne@lms.tsn.at

Internet: www.musikschulen.at/untereschranne



Hauptfächer	EU25	EU40	EU50	EU60	Einzel Gesamt	GU2 MU2	GU3 MU3	MU4	Gruppe Gesamt	S S1	Sonstige	Gesamt Schüler
Elementare Musikpäd.	0	0	0	0	0	0	0	0	0	0	43	43
					0				0		43	43
Holz	Blockflöte	22	4	1	0	27	16	3	0	19	0	46
	Querflöte	1	6	0	0	7	2	0	0	2	0	9
	Oboe	0	0	0	0	0	0	0	0	0	0	0
	Fagott	0	0	2	0	2	0	0	0	0	0	2
	Klarinette	8	4	0	0	12	10	0	0	10	0	22
	Saxophon	5	5	0	0	10	4	0	0	4	0	14
					58				35		0	93
Blech	Trompete	2	8	0	0	10	0	0	0	0	0	10
	Flügelhorn	0	0	1	0	1	0	0	0	0	0	1
	Waldhorn	2	0	2	0	4	0	0	0	0	0	4
	Posaune	1	0	0	0	1	1*	0	0	1	0	2
	Tenorhorn	5	0	1	0	6	2	0	0	2	0	8
	Tuba	6	0	0	0	6	1*	0	0	1	0	7
					28				4		0	32
Tasten	Klavier	25	12	1	0	38	10	0	0	10	0	48
	Cembalo	0	0	0	0	0	0	0	0	0	0	0
	Akkordeon	3	0	3	0	6	4	0	0	4	0	10
	Orgel	0	0	0	0	0	0	0	0	0	0	0
	steir. Harmonika	8	0	0	0	8	6	0	0	6	0	14
					52				20		0	72
Streicher	Violine	16	5	0	0	21	8	0	0	8	0	29
	Viola	0	0	0	0	0	0	0	0	0	0	0
	Violoncello	0	0	0	0	0	0	0	0	0	0	0
	Kontrabass	0	0	0	0	0	0	0	0	0	0	0
					21				8		0	29
Saiten	E-Bass	0	0	2	0	2	0	0	0	0	0	2
	E-Gitarre	0	0	1	0	1	4	0	0	4	0	5
	Gitarre	23	5	1	0	29	32	0	0	32	0	61
	Hackbrett	7	0	0	0	7	4	0	0	4	0	11
	Harfe	2	5	0	0	7	8	0	0	8	0	15
	Zither	1	0	1	0	2	0	0	0	0	0	2
					48				48		0	96
Gesang	Vokalensemble - Chor	0	0	0	0	0	0	0	0	0	0	0
	Erwachsenenstimme	2	2	0	0	4	0	0	0	0	0	4
	Jazz Pop Rock	0	0	0	0	0	0	0	0	0	0	0
	Kinder und Jugendst.	4	1	1	0	6	2	0	0	2	0	8
					10				2		0	12
Sonstige	Schlagwerk	4	15	2	0	21	6	0	0	6	0	27
	Bewegung & Tanz	0	0	0	0	0	0	0	0	0	74	74
	elektr. Tasteninstr.	0	0	0	0	0	0	0	0	0	0	0
	Bläserklasse	0	0	0	0	0	0	0	0	0	0	0
	Ensembleleitung	0	0	0	0	0	0	0	0	0	0	0
	Ensembles als HF	0	0	0	0	0	0	0	0	1	0	1
	Workshop	0	0	0	0	0	0	0	0	0	0	0
	Sonstige Hauptfächer	0	0	0	0	0	0	0	0	0	0	0
	Ergänzungsfach als HF	0	0	0	0	0	0	0	0	0	0	0
					21				6		74	102
Gesamt-Hauptfächer	147	72	19	0	238	120	3	0	123	1	117	479

* Kombiniertes Unterrichts mit einem anderen Hauptfach

Leistungsstufen

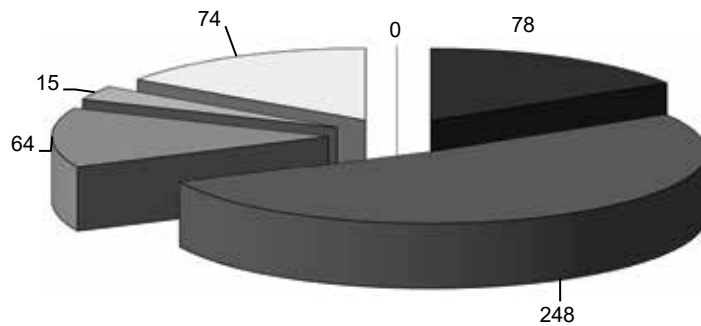

■Elementar ■Unterstufe ■Mittelstufe ■Oberstufe ■Ensemblestufe ■Talentförderung

Leistungsstufen (Fächerzahl)

Leistungsstufe	Anzahl
Elementar	78
Unterstufe	248
Mittelstufe	64
Oberstufe	15
Ensemblestufe	74
Talentförderung	0
Gesamt	479

Ergänzungsfächer (Fächerzahl)

Musikkunde	41
Ensembles	70
Blasorchester	25
Streicherchester	0
(Schüler-)Chor	0
Sonstige Ergänzungsfächer	17
Gesamt Ergänzungsfächer	153

Wettbewerbe (Schülerzahl)

Bezeichnung	Teilnehmer
prima la musica Landeswettbewerb	7
prima la musica Bundeswettbewerb	0
Podium.pop.jazz.rock Landeswettbewerb	0
Jugendblasorchesterwettbewerb	0
sonstige Wettbewerbe	0

Alter (Schülerzahl)

	männlich	weiblich	Summe
bis 5	8	12	20
6 bis 10	50	154	204
11 bis 15	57	94	151
16 bis 24	13	34	47
über 24	8	17	25

Prüfungen (Fächerzahl)

Hauptfach	Bronze	Silber	Gold	Gesamt
Blockflöte	2	0	0	2
Fagott	0	1	0	1
Gitarre	1	1	0	2
Harfe	2	1	0	3
Klarinette	4	2	1	7
Klavier	3	0	0	3

Hauptfach	Bronze	Silber	Gold	Gesamt
Querflöte	4	1	0	5
Saxophon	3	0	1	4
Tenorhorn	0	1	0	1
Violine	3	1	0	4
Zither	0	1	0	1

Summe	22	9	2	33
--------------	-----------	----------	----------	-----------

Veranstaltungen

Interne Vorspiele	20	Schulkonzerte (Semester-, Schluss-, Preisträger-Konzerte)	14
Prüfungskonzerte	3	Konzerte in Zusammen- arbeit mit Vereinen/ Schulen	1
Auftritte in Kirchen	4	sonst. Konzerte/Auftritte	10

Kommentar

2022/23 war für die Landesmusikschule Untere Schranne wieder ein überaus aktives Schuljahr mit schönen und interessanten Konzerten und Projekten, im Kleinen wie im Großen. Neben den Veranstaltungen in der Standortgemeinde Ebbs, haben vor allem auch unsere Konzerte in den Sprengelgemeinden Walchsee, Erl, Niederndorf, Rettenschöss und Niederndorferberg, sowie die Mitwirkung bei kirchlichen und dörflichen Anlässen einen wichtigen Stellenwert im Musikschulleben. Das schuleigene Jugendblasorchester konnte wieder voll aktiviert und mit viel Begeisterung einige schöne motivierende Auftritte gemacht werden. Mit Elementaren Musizieren und Musikwerkstatt im Basisbereich, sowie den Tanzklassen in den verschiedenen Altersgruppen gingen tolle gruppenspezifische Veranstaltungen über die Bühne.

Es gab übergreifende Zusammenarbeit mit den Landesmusikschulen Sölllandl, Kufstein und Wörgl in den Bereichen Jugendblasorchester, Inklusion und Tanz. Ein ganz besonderes Projekt erarbeitete das Ensemble „Fida“ für prima la musica 2023 in Toblach, das sehr anspruchsvolle, vielschichtige Konzept konnte viele Menschen über die erfolgreiche Wettbewerbsteilnahme hinaus berühren und begeistern.

Als musikalische Höhepunkte kann man sicher das Semesterkonzert in Walchsee, das Schlusskonzert in Ebbs, das Openair in Niederndorf sowie das Benefizorchesterkonzert „Musik schlägt Brücken 2023“ bezeichnen.

Direktor Johann Maier

Landesmusikschule Westliches Mittelgebirge

Anschrift: Kirchgasse 7
6095 Grinzens

Leitung: Markus Fritz

Telefon: 05234 / 67930

Sekretariat: Lydia Wörndle

E-Mail: mittelg.west@lms.tsn.at

Internet: www.tmsw.at



Hauptfächer	EU25	EU40	EU50	EU60	Einzel Gesamt	GU2 MU2	GU3 MU3	MU4	Gruppe Gesamt	S S1	Sonstige	Gesamt Schüler
Elementare Musikpäd.	0	0	0	0	0	0	0	0	0	0	52	52
					0				0		52	52
Holz	Blockflöte	6	2	2	0	10	14	3	0	17	0	27
	Querflöte	9	6	1	0	16	14	0	0	14	1	31
	Oboe	0	0	0	0	0	0	0	0	0	0	0
	Fagott	0	0	0	0	0	0	0	0	0	0	0
	Klarinette	11	2	0	0	13	10	12	0	22	0	35
	Saxophon	6	0	1	0	7	12	0	0	12	0	19
					46				65		0	112
Blech	Trompete	1	2	1	0	4	7*	0	4	11	4	19
	Flügelhorn	0	3	0	0	3	1*	0	0	1	0	4
	Waldhorn	1	0	0	0	1	10	0	0	10	0	11
	Posaune	3	2	1	0	6	0	0	0	0	0	6
	Tenorhorn	2	0	1	0	3	6	0	0	6	0	9
	Tuba	2	0	0	0	2	2	0	0	2	0	4
					19				30		0	53
Tasten	Klavier	48	14	3	0	65	25*	0	0	25	0	90
	Cembalo	0	0	0	0	0	0	0	0	0	0	0
	Akkordeon	0	0	2	0	2	2	3	0	5	0	7
	Orgel	0	0	0	0	0	0	0	0	0	0	0
	steir. Harmonika	2	0	0	0	2	10	0	0	10	0	12
					69				40		0	109
Streicher	Violine	11	5	0	0	16	10	0	0	10	0	26
	Viola	0	0	0	0	0	0	0	0	0	0	0
	Violoncello	8	0	0	0	8	8	0	0	8	0	16
	Kontrabass	3	0	1	0	4	0	0	0	0	0	4
					28				18		0	46
Saiten	E-Bass	0	0	0	0	0	2	0	0	2	0	2
	E-Gitarre	2	0	0	0	2	11*	0	0	11	0	13
	Gitarre	12	5	2	0	19	31*	3	0	34	1	54
	Hackbrett	2	0	0	0	2	9*	0	0	9	0	11
	Harfe	5	1	0	0	6	12	0	0	12	0	18
	Zither	0	0	0	0	0	0	0	0	0	0	0
					29				68		0	98
Gesang	Vokalensemble - Chor	0	0	0	0	0	0	0	0	0	0	0
	Erwachsenenstimme	3	0	5	0	8	11*	0	0	11	0	19
	Jazz Pop Rock	0	0	0	0	0	0	0	0	0	0	0
	Kinder und Jugendst.	0	0	0	0	0	1*	0	0	1	0	1
					8				12		0	20
Sonstige	Schlagwerk	12	7	1	0	20	4	6	0	10	0	30
	Bewegung & Tanz	0	0	0	0	0	0	0	0	0	0	0
	elektr. Tasteninstr.	0	0	0	0	0	0	0	0	0	0	0
	Bläserklasse	0	0	0	0	0	0	0	0	0	0	0
	Ensembleleitung	0	0	0	0	0	0	0	0	0	0	0
	Ensembles als HF	0	0	0	0	0	0	0	0	0	0	0
	Workshop	0	0	0	0	0	0	0	0	0	0	0
	Sonstige Hauptfächer	0	0	0	0	0	0	0	0	0	7	7
	Ergänzungsfach als HF	0	0	0	0	0	0	0	0	0	1	1
					20				10		1	38
Gesamt-Hauptfächer	149	49	21	0	219	212	27	4	243	13	53	528

* Kombiniertes Unterrichts mit einem anderen Hauptfach

Leistungsstufen

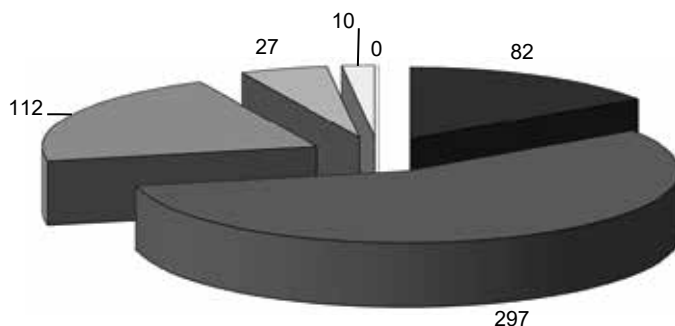

■ Elementar ■ Unterstufe ■ Mittelstufe ■ Oberstufe ■ Ensemblestufe ■ Talentförderung

Leistungsstufen (Fächerzahl)

Leistungsstufe	Anzahl
Elementar	82
Unterstufe	297
Mittelstufe	112
Oberstufe	27
Ensemblestufe	10
Talentförderung	0
Gesamt	528

Ergänzungsfächer (Fächerzahl)

Musikkunde	28
Ensembles	14
Blasorchester	0
Streichorchester	12
(Schüler-)Chor	0
Sonstige Ergänzungsfächer	26
Gesamt Ergänzungsfächer	80

Wettbewerbe (Schülerzahl)

Bezeichnung	Teilnehmer
prima la musica Landeswettbewerb	5
prima la musica Bundeswettbewerb	0
Podium.pop.jazz.rock Landeswettbewerb	0
Jugendblasorchesterwettbewerb	0
sonstige Wettbewerbe	0

Alter (Schülerzahl)

	männlich	weiblich	Summe
bis 5	3	3	6
6 bis 10	84	140	224
11 bis 15	80	106	186
16 bis 24	27	48	75
über 24	6	17	23

Prüfungen (Fächerzahl)

Hauptfach	Bronze	Silber	Gold	Gesamt
Akkordeon	1	0	0	1
Blockflöte	1	0	0	1
E-Gitarre	1	1	0	2
Erwachsenenstimme	3	0	1	4
Flügelhorn	1	0	0	1
Gitarre	5	3	0	8
Harfe	2	0	0	2
Klarinette	3	1	1	5
Klavier	9	4	0	13

Hauptfach	Bronze	Silber	Gold	Gesamt
Querflöte	1	1	0	2
Saxophon	5	1	0	6
Schlagwerk	5	1	0	6
steir. Harmonika	3	0	0	3
Trompete	2	2	0	4
Tuba	1	0	0	1
Violine	4	1	0	5
Violoncello	2	1	0	3

Summe	49	16	2	67
--------------	-----------	-----------	----------	-----------

Veranstaltungen

Interne Vorspiele	49	Schulkonzerte (Semester-, Schluss-, Preisträger-Konzerte)	8
Prüfungskonzerte	1	Konzerte in Zusammen- arbeit mit Vereinen/ Schulen	3
Auftritte in Kirchen	12	sonst. Konzerte/Auftritte	2

Kommentar

Im Vergleich zum Schuljahr 2021/22 hat sich die Fächerstatistik nur leicht verändert. Der Bereich „Elementare Musikpädagogik“ ist leicht gestiegen und auch im Bläserbereich ist ein Zuwachs zu verzeichnen. Viel Begeisterung findet das Fach „Bläserklasse“, das Stephan Moosmann sehr erfolgreich führt. 26 begeisterte Bläseschüler:innen im Alter von 8 bis 10 Jahren treffen sich wöchentlich, um miteinander zu musizieren. Bei fünf Auftritten in diesem Jahr konnten sie schon das Publikum begeistern. Im November des Schuljahres konnte auch das Musical „Wolfi - ein Gespenst rettet die Musikschule“ sehr erfolgreich im Gemeindesaal Götzens aufgeführt werden. Neben „Fachgruppenkonzerten“ zeigten die Schüler:innen ihr Können auch bei den Vortragsabenden und Klassenabenden. Mitwirkung bei diversen Veranstaltungen der Gemeinden, Vereine, bei Messen, Erstkommunionen usw. ist schon ein fixer Bestandteil des Musikschulalltages.

Direktor Markus Fritz

Landesmusikschule **Wipptal**

Anschrift: Nößlacherstraße 7
6150 Steinach am Brenner

Leitung: Franz Eller

Telefon: 05272 / 6251 - 550

Sekretariat: Claudia Nocker

E-Mail: wipptal@lms.tsn.at

Internet: www.musikschulen.at/wipptal



Hauptfächer	EU25	EU40	EU50	EU60	Einzel Gesamt	GU2 MU2	GU3 MU3	MU4	Gruppe Gesamt	S S1	Sonstige	Gesamt Schüler	
Elementare Musikpäd.	0	0	0	0	0	0	0	0	0	0	122	122	
					0				0		122	122	
Holz	Blockflöte	4	0	0	0	4	13*	9	0	22	0	0	26
	Querflöte	18	11	2	0	31	25*	8*	0	33	0	0	64
	Oboe	2	0	0	0	2	8	0	0	8	0	0	10
	Fagott	1	0	0	0	1	2	0	0	2	0	0	3
	Klarinette	15	0	6	0	21	17*	0	0	17	4	0	42
	Saxophon	13	0	1	0	14	7*	0	0	7	0	0	21
					73				89		0	166	
Blech	Trompete	8	4	2	0	14	17*	0	0	17	0	0	31
	Flügelhorn	3	1	0	0	4	3*	0	0	3	0	0	7
	Waldhorn	7	0	0	0	7	3*	0	0	3	0	0	10
	Posaune	3	3	0	0	6	2	0	0	2	0	0	8
	Tenorhorn	4	2	0	0	6	6	0	0	6	0	0	12
	Tuba	3	0	1	0	4	4	0	0	4	0	0	8
					41				35		0	76	
Tasten	Klavier	23	1	4	1	29	17*	0	0	17	0	0	46
	Cembalo	0	0	0	0	0	0	0	0	0	0	0	0
	Akkordeon	2	0	0	0	2	8	2*	0	10	1	0	13
	Orgel	1	0	0	0	1	0	0	0	0	0	0	1
	steir. Harmonika	16	0	0	0	16	14	0	0	14	0	0	30
					48				41		0	90	
Streicher	Violine	16	2	4	0	22	10	0	0	10	1	0	33
	Viola	0	0	0	0	0	0	0	0	0	0	0	0
	Violoncello	7	0	0	0	7	0	0	0	0	0	0	7
	Kontrabass	0	0	1	0	1	6	0	0	6	0	0	7
					30				16		0	47	
Saiten	E-Bass	0	0	0	0	0	2	0	0	2	0	0	2
	E-Gitarre	2	0	0	0	2	1*	0	3*	4	0	0	6
	Gitarre	20	0	0	0	20	27*	6	1*	34	11	0	65
	Hackbrett	5	0	0	0	5	4	3	0	7	0	0	12
	Harfe	1	0	1	0	2	8	0	0	8	2	0	12
	Zither	4	0	0	0	4	2	0	0	2	0	0	6
					33				57		0	103	
Gesang	Vokalensemble - Chor	0	0	0	0	0	0	0	0	0	9	0	9
	Erwachsenenstimme	4	3	0	0	7	1*	0	0	1	0	0	8
	Jazz Pop Rock	0	0	0	0	0	0	0	0	0	0	0	0
	Kinder und Jugendst.	4	2	0	0	6	9*	0	0	9	0	0	15
					13				10		0	32	
Sonstige	Schlagwerk	7	5	0	0	12	12	0	0	12	7	0	31
	Bewegung & Tanz	0	0	0	0	0	0	0	0	0	0	37	37
	elektr. Tasteninstr.	0	0	0	0	0	2	1*	0	3	0	0	3
	Bläserklasse	0	0	0	0	0	0	0	0	0	0	0	0
	Ensembleleitung	0	0	0	0	0	0	0	0	0	0	14	14
	Ensembles als HF	0	0	0	0	0	0	0	0	0	5	21	26
	Workshop	0	0	0	0	0	0	0	0	0	0	0	0
	Sonstige Hauptfächer	0	0	0	0	0	0	0	0	0	0	0	0
	Ergänzungsfach als HF	0	0	0	0	0	0	0	0	0	0	0	0
					12				15		72	111	
Gesamt-Hauptfächer	193	34	22	1	250	230	29*	4	263	40	194	747	

* Kombiniertes Unterrichts mit einem anderen Hauptfach

Leistungsstufen

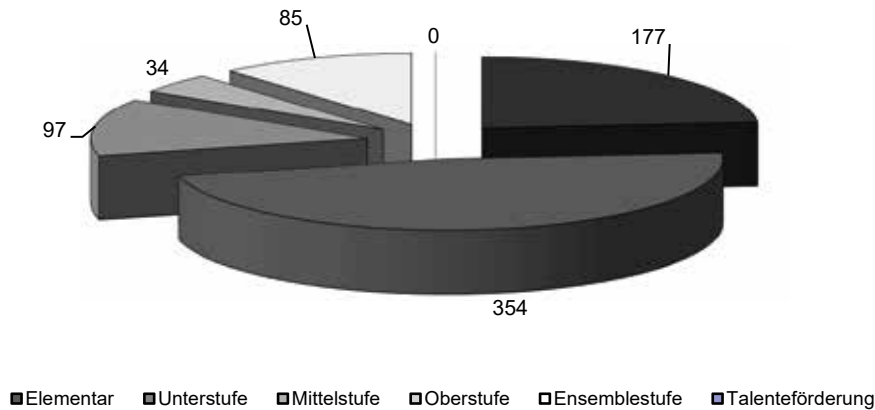

Leistungsstufen (Fächerzahl)	
Leistungsstufe	Anzahl
Elementar	177
Unterstufe	354
Mittelstufe	97
Oberstufe	34
Ensemblestufe	85
Talentförderung	0
Gesamt	747

Ergänzungsfächer (Fächerzahl)	
Musikkunde	78
Ensembles	65
Blasorchester	4
Streichorchester	33
(Schüler-)Chor	0
Sonstige Ergänzungsfächer	1
Gesamt Ergänzungsfächer	181

Wettbewerbe (Schülerzahl)	
Bezeichnung	Teilnehmer
prima la musica Landeswettbewerb	18
prima la musica Bundeswettbewerb	2
Podium.pop.jazz.rock Landeswettbewerb	0
Jugendblasorchesterwettbewerb	0
sonstige Wettbewerbe	0

Alter (Schülerzahl)			
	männlich	weiblich	Summe
bis 5	25	32	57
6 bis 10	117	179	296
11 bis 15	50	126	176
16 bis 24	22	45	67
über 24	27	70	97

Prüfungen (Fächerzahl)									
Hauptfach	Bronze	Silber	Gold	Gesamt	Hauptfach	Bronze	Silber	Gold	Gesamt
Ensembles als HF	0	1	0	1	Posaune	3	0	0	3
Flügelhorn	0	1	0	1	Querflöte	5	2	0	7
Gitarre	7	0	0	7	Saxophon	2	0	0	2
Hackbrett	2	0	0	2	Schlagwerk	2	0	0	2
Harfe	1	0	0	1	steir. Harmonika	1	0	0	1
Klarinette	7	1	1	9	Tenorhorn	2	2	0	4
Klavier	7	0	0	7	Trompete	6	2	1	9
Kontrabass	0	1	0	1	Violine	3	1	0	4
Oboe	2	0	0	2	Waldhorn	1	0	0	1
Orgel	0	1	0	1	Zither	1	0	0	1
Summe					Summe	52	12	2	66

Veranstaltungen

Interne Vorspiele	50	Schulkonzerte (Semester-, Schluss-, Preisträger-Konzerte)	0
Prüfungskonzerte	12	Konzerte in Zusammen- arbeit mit Vereinen/ Schulen	0
Auftritte in Kirchen	5	sonst. Konzerte/Auftritte	14

Kommentar

Das Musikschuljahr 2022/23 war ein sehr erfolgreiches Musikjahr und war mit verschiedenen neuen Projekten begleitet.

Besonders das Projekt „Karneval der Tiere“, welches von den Klavierklassen dargeboten wurde ist hervor zu heben. Bereichert wurde diese Suite durch einen Erzähler, Schauspieler und Tänzer:innen der Tanzklasse Gracia Kasenbacher. Erstmals wurde in der vorletzten Schulwoche ein eineinhalbtägiges Volksmusikseminar mit unseren Schüler:innen im Bildungshaus St. Michael durchgeführt. Dies fand sehr großen Anklang. Am 2. Tag gab es dann ein Konzert als Abschluss dieser Veranstaltung.

Das Interesse in der Bevölkerung die Musikschule zu besuchen ist weiter ungebrochen und daher gab es im Schuljahr 2022/23 einen neuen Schülerrekord. Besonders erfreulich ist, dass Instrumentenvorstellungen sehr gut angenommen werden und dadurch auch seltenere Instrumente erlernt werden. So freuen wir uns, dass wir 8 Zitherschüler, 3 Fagottschüler, 11 Oboenschüler, 17 Akkordeonschüler in der Landesmusikschule Wipptal haben.

Neben dem allgemeinen Schulbetrieb ist noch zu erwähnen, dass die Landesmusikschule Wipptal auch eine Schwerpunktschule für das Ausbildungsfach Ensembleleitung und Dirigieren ist. Dabei wurden dieses Jahr 3 Silberprüfungen und 5 Goldprüfungen im Fach Dirigieren abgelegt. Als Prüfungsorchester fungierte die MK-Trins. Insgesamt gab es 99 Übertrittsprüfungen in der Landesmusikschule Wipptal.

Direktor Franz Eller

Landesmusikschule Wörgl

Anschrift: Brixentalerstraße 14
6300 Wörgl

Leitung: Harald Ploner

Telefon: 05332 / 7826-560

Sekretariat: Alexandra Guggenbichler

E-Mail: woergl@lms.tsn.at

Internet: www.musikschulen.at/woergl



	Hauptfächer	EU25	EU40	EU50	EU60	Einzel Gesamt	GU2 MU2	GU3 MU3	MU4	Gruppe Gesamt	S S1	Sonstige	Gesamt Schüler
	Elementare Musikpäd.	0	0	0	0	0	0	0	0	0	0	94	94
						0				0		94	94
Holz	Blockflöte	0	1	1	1	3	54	45	0	99	0	0	102
	Querflöte	4	10	1	0	15	34	0	0	34	0	0	49
	Oboe	1	0	0	0	1	4	3	0	7	0	0	8
	Fagott	0	1	1	1	3	0	0	0	0	0	0	3
	Klarinette	6	14	5	0	25	30	0	0	30	3	0	58
	Saxophon	0	18	2	2	22	2	0	0	2	0	0	24
						69				172		0	244
Blech	Trompete	0	10	1	0	11	26	0	0	26	0	0	37
	Flügelhorn	0	0	0	0	0	7*	0	0	7	0	0	7
	Waldhorn	2	0	0	0	2	8	0	0	8	2	0	12
	Posaune	0	4	0	0	4	3*	0	0	3	0	0	7
	Tenorhorn	3	7	0	0	10	6	0	0	6	0	0	16
	Tuba	0	4	0	0	4	0	0	0	0	0	0	4
						31				50		0	83
Tasten	Klavier	12	26	3	1	42	94	0	0	94	0	1	137
	Cembalo	0	0	0	0	0	0	0	0	0	0	0	0
	Akkordeon	0	1	0	0	1	8	0	4	12	2	0	15
	Orgel	0	0	0	0	0	0	0	0	0	0	0	0
	steir. Harmonika	3	4	1	0	8	17*	9	0	26	0	0	34
						51				132		1	186
Streicher	Violine	12	9	2	0	23	21*	0	0	21	0	0	44
	Viola	0	1	0	0	1	1*	0	0	1	0	0	2
	Violoncello	6	5	1	0	12	0	0	0	0	0	0	12
	Kontrabass	0	0	0	0	0	2	0	0	2	0	0	2
						36				24		0	60
Saiten	E-Bass	1	2	0	0	3	0	0	0	0	0	0	3
	E-Gitarre	1	3	0	0	4	6	0	0	6	0	0	10
	Gitarre	3	25	6	0	34	97*	12	0	109	4	0	147
	Hackbrett	2	0	0	0	2	5*	6	0	11	0	0	13
	Harfe	7	5	2	0	14	22	0	0	22	0	0	36
	Zither	0	0	0	0	0	1*	0	0	1	0	0	1
						57				149		0	210
Gesang	Vokalensemble - Chor	0	0	0	0	0	0	0	0	0	3	0	3
	Erwachsenenstimme	1	4	1	0	6	4	0	0	4	0	0	10
	Jazz Pop Rock	0	0	0	0	0	4	0	0	4	0	0	4
	Kinder und Jugendst.	9	1	1	0	11	4	0	0	4	0	0	15
						17				12		0	32
Sonstige	Schlagwerk	12	6	4	1	23	20	3	0	23	4	0	50
	Bewegung & Tanz	0	0	0	0	0	0	0	0	0	0	0	0
	elektr. Tasteninstr.	0	0	0	0	0	0	0	0	0	0	0	0
	Bläserklasse	0	0	0	0	0	0	0	0	0	0	0	0
	Ensembleleitung	0	0	0	0	0	0	0	0	0	0	0	0
	Ensembles als HF	0	0	0	0	0	0	0	0	0	10	0	10
	Workshop	0	0	0	0	0	0	0	0	0	0	7	7
	Sonstige Hauptfächer	0	0	0	0	0	0	0	0	0	0	0	0
	Ergänzungsfach als HF	0	0	0	0	0	0	0	0	0	0	1	1
						23				23		8	68
Gesamt-Hauptfächer		85	161	32	6	284	480	78	4	562	28	103	977

* Kombiniertes Unterrichts mit einem anderen Hauptfach

Leistungsstufen

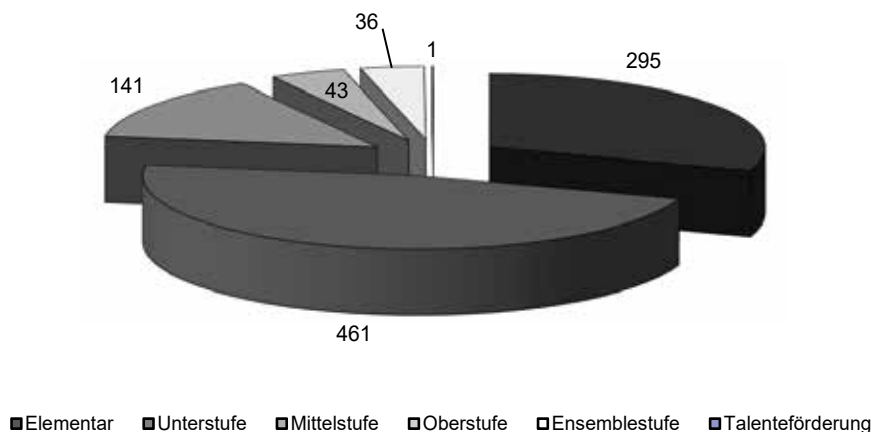

Leistungsstufen (Fächerzahl)	
Leistungsstufe	Anzahl
Elementar	295
Unterstufe	461
Mittelstufe	141
Oberstufe	43
Ensemblestufe	36
Talentförderung	1
Gesamt	977

Ergänzungsfächer (Fächerzahl)	
Musikkunde	70
Ensembles	91
Blasorchester	6
Streicherorchester	40
(Schüler-)Chor	9
Sonstige Ergänzungsfächer	46
Gesamt Ergänzungsfächer	262

Wettbewerbe (Schülerzahl)	
Bezeichnung	Teilnehmer
prima la musica Landeswettbewerb	12
prima la musica Bundeswettbewerb	0
Podium.pop.jazz.rock Landeswettbewerb	0
Jugendblasorchesterwettbewerb	20
sonstige Wettbewerbe	1

Alter (Schülerzahl)			
	männlich	weiblich	Summe
bis 5	19	33	52
6 bis 10	136	255	391
11 bis 15	110	173	283
16 bis 24	32	72	104
über 24	48	51	99

Prüfungen (Fächerzahl)									
Hauptfach	Bronze	Silber	Gold	Gesamt	Hauptfach	Bronze	Silber	Gold	Gesamt
Blockflöte	2	1	0	3	Posaune	2	0	0	2
E-Bass	1	0	0	1	Querflöte	5	3	1	9
E-Gitarre	1	0	0	1	Saxophon	3	1	2	6
Erwachsenenstimme	1	0	0	1	Schlagwerk	7	0	1	8
Fagott	1	0	0	1	steir. Harmonika	1	1	0	2
Flügelhorn	0	1	0	1	Tenorhorn	6	3	0	9
Gitarre	15	3	1	19	Trompete	3	1	1	5
Harfe	5	1	0	6	Tuba	1	0	0	1
Klarinette	10	4	2	16	Violine	3	0	1	4
Klavier	14	4	1	19	Violoncello	2	0	0	2
Oboe	3	0	0	3	Waldhorn	2	0	0	2
Summe	88	23	10	121					

Veranstaltungen

Interne Vorspiele	51	Schulkonzerte (Semester-, Schluss-, Preisträger-Konzerte)	6
Prüfungskonzerte	12	Konzerte in Zusammen- arbeit mit Vereinen/ Schulen	16
Auftritte in Kirchen	5	sonst. Konzerte/Auftritte	13

Kommentar

In diesem Schuljahr wurde verstärkt mit den Landesmusikschulen aus Kufstein, Söllandl und Untere Schranne zusammengearbeitet. In Kooperation mit dem Unterinntaler Musikbund wurde ein Bezirksjugendblasorchester gegründet, das beim Jugendblasorchesterwettbewerb am 25. März in Innsbruck/Haus der Musik mit 83,5 Punkten in der Stufe CJ unter der Leitung von Christoph Mayr erfolgreich teilgenommen hat. Als zweites schulübergreifendes Projekt, wurde am Freitag, 16. Juni ein Konzert für Demenzerkrankte Personen veranstaltet. In Kooperation mit der Caritas Demenzstelle Wörgl, konnten Schüler:innen aus allen 4 Musikschulen im Konzertsaal der Landesmusikschule Kufstein unter dem Titel „Musik hören, Musik spüren“ ein abwechslungsreiches Konzert präsentieren.

Durch die Zielstrebigkeit der Schüler:innen und durch den Einsatz der Lehrpersonen, konnten 123 Prüfungen erfolgreich abgelegt werden. Bronze (89), Silber (23), Gold (10) und 2 Diplomprüfungen (Sarah Dissertori, Querflöte mit Auszeichnung, Klasse: Hermann Unterberger und Valentin Sonderegger, Violoncello mit Auszeichnung, Klasse: Jo de Corte). Beim Landeswettbewerb „prima la musica“ traten 12 Schüler:innen die Reise nach Toblach an und konnten erfolgreich die Landesmusikschule Wörgl vertreten.

Zwei Schulkooperationen mit der Volksschule Wörgl (Singklasse) und der Volksschule Bruckhäusl (Bläserklasse) konnten in diesem Schuljahr gestartet werden. Auch beim Tiroler Landesjugendchor konnten 2 Schüler:innen der Landesmusikschule Wörgl mitwirken.

Das Musikschuljahr 2022/23 stand außerdem ganz im Zeichen des 70 Jahr Jubiläum der (L)MS Wörgl. (1952-2022) Pünktlich zum Jubiläum am 01.10.2022, konnte auch der Neue Standort „Haus der Musik Wörgl“ offiziell eingeweiht werden. Am Ende des Jubiläumsjahr wurde beim Solistenschlusskonzert die Festschrift „70 Jahre LMS Wörgl“ präsentiert, die von den Anfängen der städtischen Musikschule Wörgl bis in die Gegenwart berichtet.

Direktor Harald Ploner

Landesmusikschule Zillertal

Anschrift: Schwimmbadweg 2
6280 Zell am Ziller

Leitung: Mag.art. Simone Aschenwald

Telefon: 05282 / 3581

Sekretariat: Angelika Wechselberger

E-Mail: zillertal@lms.tsn.at

Internet: www.musikschulen.at/zillertal



Hauptfächer	EU25	EU40	EU50	EU60	Einzel Gesamt	GU2 MU2	GU3 MU3	MU4	Gruppe Gesamt	S S1	Sonstige	Gesamt Schüler
Elementare Musikpäd.	0	0	0	0	0	0	0	0	0	0	41	41
					0				0		41	41
Holz	Blockflöte	12	0	0	0	12	17*	15	0	32	0	44
	Querflöte	16	17	3	0	36	24	0	0	24	0	63
	Oboe	4	0	0	0	4	5*	0	0	5	0	9
	Fagott	0	0	0	0	0	0	0	0	0	0	0
	Klarinette	11	5	3	0	19	36	0	0	36	0	55
	Saxophon	5	1	3	0	9	10	0	0	10	0	19
					80				107		3	190
Blech	Trompete	4	13	5	0	22	28	5*	0	33	0	55
	Flügelhorn	0	2	2	0	4	5*	1*	0	6	0	10
	Waldhorn	0	5	2	0	7	8	0	0	8	0	15
	Posaune	3	1	0	0	4	7*	0	0	7	0	11
	Tenorhorn	2	8	3	0	13	12	0	0	12	0	25
	Tuba	0	0	0	0	0	4	0	0	4	0	4
					50				70		0	120
Tasten	Klavier	19	0	0	0	19	42	0	0	42	0	61
	Cembalo	0	0	0	0	0	0	0	0	0	0	0
	Akkordeon	0	0	2	0	2	0	0	0	0	0	2
	Orgel	0	0	0	0	0	2	0	0	2	0	2
	steir. Harmonika	6	5	8	0	19	42	6	0	48	0	67
					40				92		0	132
Streicher	Violine	4	1	1	0	6	20	15	4	39	0	45
	Viola	0	1	1	0	2	0	0	0	0	0	2
	Violoncello	2	0	0	0	2	4	0	0	4	0	6
	Kontrabass	0	0	1	0	1	0	0	0	0	0	1
					11				43		0	54
Saiten	E-Bass	0	0	0	0	0	0	0	0	0	0	0
	E-Gitarre	0	7	0	0	7	2	0	0	2	0	9
	Gitarre	11	12	4	0	27	88	18	0	106	0	133
	Hackbrett	2	0	1	0	3	2	0	0	2	0	5
	Harfe	7	0	3	0	10	16	0	0	16	0	26
	Zither	6	0	3	0	9	2	0	0	2	0	11
					56				128		0	184
Gesang	Vokalensemble - Chor	0	0	0	0	0	0	0	0	0	0	0
	Erwachsenenstimme	0	5	1	0	6	3*	0	0	3	0	9
	Jazz Pop Rock	0	0	0	0	0	0	0	0	0	0	0
	Kinder und Jugendst.	1	0	0	0	1	9*	0	0	9	0	10
					7				12		0	19
Sonstige	Schlagwerk	3	10	2	0	15	14	9	0	23	7	45
	Bewegung & Tanz	0	0	0	0	0	0	0	0	0	0	0
	elektr. Tasteninstr.	0	0	0	0	0	0	0	0	0	0	0
	Bläserklasse	0	0	0	0	0	0	0	0	0	0	0
	Ensembleleitung	0	0	0	0	0	0	0	0	0	3	3
	Ensembles als HF	0	0	0	0	0	0	0	0	0	2	13
	Workshop	0	0	0	0	0	0	0	0	0	0	0
	Sonstige Hauptfächer	0	0	0	0	0	0	0	0	0	0	0
	Ergänzungsfach als HF	0	0	0	0	0	0	0	0	0	19	24
					15				23		40	106
Gesamt-Hauptfächer	118	93	48	0	259	402	69	4	475	28	84	846

* Kombiniertes Unterrichts mit einem anderen Hauptfach

Leistungsstufen

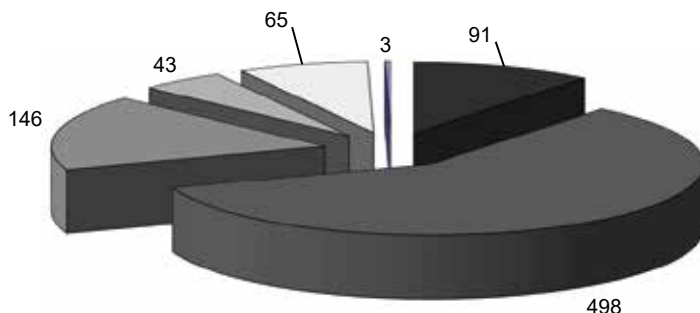

■ Elementar ■ Unterstufe ■ Mittelstufe ■ Oberstufe ■ Ensemblestufe ■ Talentförderung

Leistungsstufen (Fächerzahl)

Leistungsstufe	Anzahl
Elementar	91
Unterstufe	498
Mittelstufe	146
Oberstufe	43
Ensemblestufe	65
Talentförderung	3
Gesamt	846

Ergänzungsfächer (Fächerzahl)

Musikkunde	73
Ensembles	40
Blasorchester	0
Streicherorchester	0
(Schüler-)Chor	0
Sonstige Ergänzungsfächer	8
Gesamt Ergänzungsfächer	121

Wettbewerbe (Schülerzahl)

Bezeichnung	Teilnehmer
prima la musica Landeswettbewerb	5
prima la musica Bundeswettbewerb	0
Podium.pop.jazz.rock Landeswettbewerb	0
Jugendblasorchesterwettbewerb	0
sonstige Wettbewerbe	0

Alter (Schülerzahl)

	männlich	weiblich	Summe
bis 5	16	14	30
6 bis 10	146	197	343
11 bis 15	126	162	288
16 bis 24	32	46	78
über 24	28	35	63

Prüfungen (Fächerzahl)

Hauptfach	Bronze	Silber	Gold	Gesamt
Flügelhorn	2	3	0	5
Gitarre	5	0	1	6
Harfe	0	1	0	1
Klarinette	4	3	0	7
Klavier	3	0	1	4
Oboe	2	0	0	2
Posaune	0	1	0	1
Querflöte	8	4	0	12

Hauptfach	Bronze	Silber	Gold	Gesamt
Saxophon	3	0	0	3
Schlagwerk	5	0	1	6
steir. Harmonika	1	0	0	1
Tenorhorn	2	0	0	2
Trompete	5	2	0	7
Violine	2	0	0	2
Waldhorn	3	1	0	4

Summe	45	15	3	63
--------------	-----------	-----------	----------	-----------

Veranstaltungen

Interne Vorspiele	70	Schulkonzerte (Semester-, Schluss-, Preisträger-Konzerte)	12
Prüfungskonzerte	10	Konzerte in Zusammen- arbeit mit Vereinen/ Schulen	10
Auftritte in Kirchen	50	sonst. Konzerte/Auftritte	30

Kommentar

Das Team der Landesmusikschule Zillertal freut sich, auf ein spannendes, abwechslungsreiches und sehr aktives Schuljahr 2022/23 zurückblicken zu dürfen.

Neben zahlreichen konzertanten Aktivitäten (siehe Veranstaltungsstatistik) gab es in diesem Schuljahr - wie gewohnt - eine große Zahl an Prüfungen. Knapp mehr als hundert junge Musiker:innen absolvierten ihre Junior-, Bronze-, Silber- und Goldprüfungen. „Vergoldet“ wurden Magdalena Wurm (Gitarre), Lisa-Marie Dissauer (Klavier) und Manuel Hellweger (Schlagwerk). Außerdem erspielten sich Annalena Wurm (Querflöte) und Claudia Brugger (Klarinette) im Rahmen der „Schluss-Spiele“ im Haus der Musik in Innsbruck ihr Musikschuldiplom.

Magdalena Seekircher (Querflöte), Moritz Migl (Trompete), Max Hainz (Trompete), Joseph Rieser (Trompete) und Tobias Baumann (Euphonium) nahmen erfolgreich am Wettbewerb „prima la musica“ in Toblach in Südtirol teil.

Die Landesmusikschule Zillertal hat sich im vergangenen Schuljahr einmal mehr als kreativer Ort der Begegnung und des Austauschs gezeigt.

Ein großes Danke ergeht im Namen des gesamten Teams an alle Eltern, an die Zillertaler Gemeinden und die Direktor:innen der einzelnen Sprengelschulen für die gute und angenehme Zusammenarbeit!

Allen Lehrer:innen ein herzliches Danke für ihr Engagement und ihre wertvolle Arbeit - fachlich und menschlich!

Direktorin Mag. Simone Aschenwald

Landesmusikschule Zirl

Anschrift: Marktplatz 5
6170 Zirl

Leitung: Lukas Drexel

Telefon: 05238 / 54001 - 381

Sekretariat: Alexandra Grünfelder

E-Mail: zirl@lms.tsn.at

Internet: www.musikschulen.at/zirl



Hauptfächer	EU25	EU40	EU50	EU60	Einzel Gesamt	GU2 MU2	GU3 MU3	MU4	Gruppe Gesamt	S S1	Sonstige	Gesamt Schüler
Elementare Musikpäd.	0	0	0	0	0	0	3	0	3	0	132	135
					0				3		132	135
Holz	Blockflöte	7	1	5	0	13	42	0	0	42	0	55
	Querflöte	27	1	1	0	29	14	3	0	17	1	47
	Oboe	0	0	2	0	2	0	0	0	0	0	2
	Fagott	2	0	2	0	4	0	0	0	0	0	4
	Klarinette	6	5	1	0	12	16	3	0	19	0	32
	Saxophon	15	7	0	0	22	8	0	0	8	5	35
					82				86		1	175
Blech	Trompete	19	5	8	0	32	16	0	0	16	0	48
	Flügelhorn	0	0	0	0	0	0	0	0	0	0	0
	Waldhorn	10	0	0	0	10	0	0	0	0	0	10
	Posaune	3	0	3	0	6	0	0	0	0	0	6
	Tenorhorn	7	0	2	0	9	2	0	0	2	0	11
	Tuba	1	0	0	0	1	4	0	0	4	0	5
					58				22		0	80
Tasten	Klavier	41	16	10	0	67	24	0	0	24	0	91
	Cembalo	0	0	0	0	0	0	0	0	0	0	0
	Akkordeon	5	6	0	0	11	0	0	0	0	0	11
	Orgel	0	0	0	0	0	0	0	0	0	0	0
	steir. Harmonika	30	0	2	0	32	2	0	0	2	0	34
					110				26		0	136
Streicher	Violine	3	1	4	0	8	14	0	0	14	0	22
	Viola	0	0	1	0	1	0	0	0	0	0	1
	Violoncello	6	5	1	0	12	0	0	0	0	0	12
	Kontrabass	2	2	0	0	4	0	0	0	0	0	4
					25				14		0	39
Saiten	E-Bass	2	0	0	0	2	1*	0	0	1	0	3
	E-Gitarre	3	1	0	0	4	7*	0	0	7	0	11
	Gitarre	21	4	4	0	29	54	12	4	70	4	103
	Hackbrett	5	0	1	0	6	4	0	0	4	0	10
	Harfe	1	10	2	0	13	2	0	0	2	0	15
	Zither	1	7	0	0	8	2	0	0	2	0	10
					62				86		0	152
Gesang	Vokalensemble - Chor	0	0	0	0	0	0	0	0	23	0	23
	Erwachsenenstimme	7	5	2	0	14	23*	0	0	23	0	37
	Jazz Pop Rock	0	0	0	0	0	0	0	0	0	0	0
	Kinder und Jugendst.	3	0	0	0	3	5*	0	0	5	0	8
					17				28		0	68
Sonstige	Schlagwerk	17	14	3	0	34	10	0	0	10	0	44
	Bewegung & Tanz	0	0	0	0	0	0	0	0	0	0	0
	elektr. Tasteninstr.	0	0	0	0	0	0	0	0	0	0	0
	Bläserklasse	0	0	0	0	0	0	0	0	0	0	0
	Ensembleleitung	0	0	0	0	0	0	0	0	0	13	13
	Ensembles als HF	0	0	0	0	0	0	0	0	4	0	4
	Workshop	0	0	0	0	0	0	0	0	0	3	3
	Sonstige Hauptfächer	0	0	1	0	1	0	0	0	0	0	1
	Ergänzungsfach als HF	0	0	0	0	0	0	0	0	0	1	1
					35				10		17	66
Gesamt-Hauptfächer	244	90	55	0	389	250	21	4	275	37	150	851

* Kombiniertes Unterrichts mit einem anderen Hauptfach

Leistungsstufen

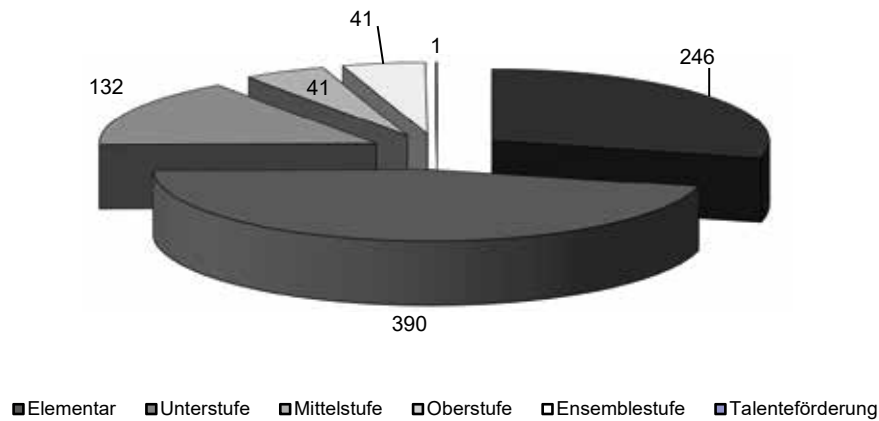

Leistungsstufen (Fächerzahl)	
Leistungsstufe	Anzahl
Elementar	246
Unterstufe	390
Mittelstufe	132
Oberstufe	41
Ensemblestufe	41
Talentförderung	1
Gesamt	851

Ergänzungsfächer (Fächerzahl)	
Musikkunde	90
Ensembles	75
Blasorchester	0
Streicherorchester	5
(Schüler-)Chor	19
Sonstige Ergänzungsfächer	17
Gesamt Ergänzungsfächer	206

Wettbewerbe (Schülerzahl)	
Bezeichnung	Teilnehmer
prima la musica Landeswettbewerb	18
prima la musica Bundeswettbewerb	1
Podium.pop.jazz.rock Landeswettbewerb	0
Jugendblasorchesterwettbewerb	0
sonstige Wettbewerbe	1

Alter (Schülerzahl)			
	männlich	weiblich	Summe
bis 5	36	40	76
6 bis 10	147	162	309
11 bis 15	99	137	236
16 bis 24	31	40	71
über 24	61	82	143

Prüfungen (Fächerzahl)									
Hauptfach	Bronze	Silber	Gold	Gesamt	Hauptfach	Bronze	Silber	Gold	Gesamt
Blockflöte	1	1	0	2	Saxophon	6	0	0	6
E-Gitarre	1	0	0	1	Schlagwerk	3	0	2	5
Ensembleleitung	4	0	0	4	steir. Harmonika	4	0	0	4
Erwachsenenstimme	3	3	0	6	Tenorhorn	1	0	0	1
Gitarre	10	0	0	10	Trompete	4	0	0	4
Hackbrett	1	0	0	1	Tuba	1	0	0	1
Harfe	4	0	0	4	Viola	1	0	0	1
Klarinette	1	2	0	3	Violine	1	0	0	1
Klavier	8	1	1	10	Violoncello	0	2	0	2
Oboe	1	0	0	1	Waldhorn	3	0	0	3
Posaune	1	0	0	1	Zither	2	0	0	2
Querflöte	6	2	0	8					

Veranstaltungen

Interne Vorspiele	80	Schulkonzerte (Semester-, Schluss-, Preisträger-Konzerte)	15
Prüfungskonzerte	102	Konzerte in Zusammen- arbeit mit Vereinen/ Schulen	12
Auftritte in Kirchen	16	sonst. Konzerte/Auftritte	22

Kommentar

Schwerpunkt Vernetzung & Digitalisierung

Der Schwerpunkt der Vernetzung, mit dem Ziel zukunftsweisende Kooperationen zu schaffen, konnte erfolgreich weitergeführt werden. Zusätzlich zum allseits bekannten Kooperationsprojekt „Bläserklasse“ wird im Schuljahr 2023/24, nach dem heurigen Pilotprojekt in den Volksschulen Inzing und Hatting, ein weiteres schulisches Kooperationsprojekt in allen Gemeinden realisiert - die „Singende Schule“. Hierfür kommen alle Volksschulkinder in den Genuss besonders abwechslungsreicher und interessanter Musikstunden, welche von Lehrpersonen der Landesmusikschule Zirl an den jeweiligen Volksschulen durchgeführt werden.

Ein musikalisches Highlight waren in jedem Fall die Teilnahmen beim Landeswettbewerb prima la musica im März in Toblach (Südtirol). Die Schüler:innen erspielten sich bei insgesamt 19 entsandten Gruppen- und Solobeiträgen ausschließlich 1. und 2. Preise. Vier der 19 Beiträge erzielten eine Auszeichnung. Ein Schüler erspielte sich die Weiterleitung zum Bundeswettbewerb in Graz, welcher dort mit Tageshöchstpunktzahl ebenfalls brillierte.

Außerdem wurden im Schuljahr 2022/23 alle Digital-Projekte fortgeführt. So wurden unsere **Video- & Fotoplattformen** bespielt - mehr dazu siehe Links:

Videoplattform: <https://lmszirlvideos.pictureproductions.eu/>

Fotoplattform: <https://lmszirl.pictureproductions.eu/>

Direktor Lukas Drexel

Gesamtstatistik (Fächerbelegungen)

	Hauptfächer	EU25	EU40	EU50	EU60	Einzel Gesamt	GU2 MU2	GU3 MU3	MU4	Gruppe Gesamt	S S1	Sonstige	Gesamt Schüler
	Elementare Musikpäd.	0	0	0	0	0	0	3	0	3	36	2194	2233
						0				3		2194	2233
Holz	Blockflöte	188	44	31	1	264	513*	229*	8	750	8	0	1022
	Querflöte	304	188	89	1	582	487*	58*	0	545	10	5	1142
	Oboe	37	14	13	1	65	48	3	0	51	0	0	116
	Fagott	11	16	22	2	51	15*	0	0	15	0	0	66
	Klarinette	251	231	101	3	586	403*	45	8	456	17	1	1060
	Saxophon	219	115	42	2	378	188	15	0	203	15	0	596
						1926				2020		6	4002
Blech	Trompete	195	190	50	1	436	349*	41*	11*	401	12	0	849
	Flügelhorn	42	46	18	0	106	68	13*	1*	82	0	0	188
	Waldhorn	110	71	40	1	222	119*	9	0	128	7	0	357
	Posaune	83	69	22	0	174	132	9	0	141	0	0	315
	Tenorhorn	84	76	22	0	182	124	13*	0	137	0	0	319
	Tuba	70	50	7	0	127	67*	2*	0	69	0	0	196
						1247				958		0	2224
Tasten	Klavier	835	376	115	4	1330	944	51	0	995	10	3	2338
	Cembalo	0	0	0	0	0	0	0	0	0	0	0	0
	Akkordeon	65	25	21	0	111	89*	9	4	102	6	0	219
	Orgel	14	19	9	1	43	8	4*	0	12	0	0	55
	steir. Harmonika	269	93	30	1	393	409*	65*	0	474	14	2	883
						1877				1583		5	3495
Streicher	Violine	245	132	55	6	438	288	39	4	331	1	0	770
	Viola	7	10	5	0	22	4	0	0	4	0	0	26
	Violoncello	96	77	17	1	191	63*	6	0	69	1	0	261
	Kontrabass	20	19	11	0	50	58	0	0	58	1	0	109
						701				462		0	1166
Saiten	E-Bass	18	8	16	0	42	18	0	0	18	0	0	60
	E-Gitarre	55	52	19	0	126	114	0	3*	117	0	0	243
	Gitarre	624	217	87	0	928	1171*	176*	13*	1360	51	0	2339
	Hackbrett	113	27	15	0	155	115*	37*	0	152	5	0	312
	Harfe	169	93	31	0	293	181*	6	0	187	2	0	482
	Zither	45	15	15	1	76	45*	6	0	51	3	0	130
						1620				1885		0	3566
Gesang	Vokalensemble - Chor	0	0	0	0	0	0	0	0	0	275	0	275
	Erwachsenenstimme	126	109	26	0	261	157*	9	0	166	8	1	436
	Jazz Pop Rock	29	18	4	0	51	32	0	0	32	0	0	83
	Kinder und Jugendst.	123	22	9	0	154	113*	9	0	122	5	38	319
						466				320		39	1113
Sonstige	Schlagwerk	348	224	74	2	648	409*	72	0	481	46	0	1175
	Bewegung & Tanz	0	0	0	0	0	0	0	0	0	18	495	513
	elektr. Tasteninstr.	17	10	0	0	27	7*	3	0	10	0	0	37
	Bläserklasse	0	0	0	0	0	0	0	0	0	0	0	0
	Ensembleleitung	0	0	0	0	0	0	0	0	0	0	81	81
	Ensembles als HF	0	0	0	0	0	0	0	0	0	225	73	298
	Workshop	0	0	0	0	0	0	0	0	0	0	171	171
	Sonstige Hauptfächer	0	0	1	0	1	0	0	0	0	7	0	8
	Ergänzungsfach als HF	0	0	0	0	0	0	0	0	0	24	66	90
						676				491		886	2373
Gesamt-Hauptfächer	4812	2656	1017	28	8513	6738	932*	52	7722	807	3130	20172	

* Kombiniertes Unterrichts mit einem anderen Hauptfach

Leistungsstufen

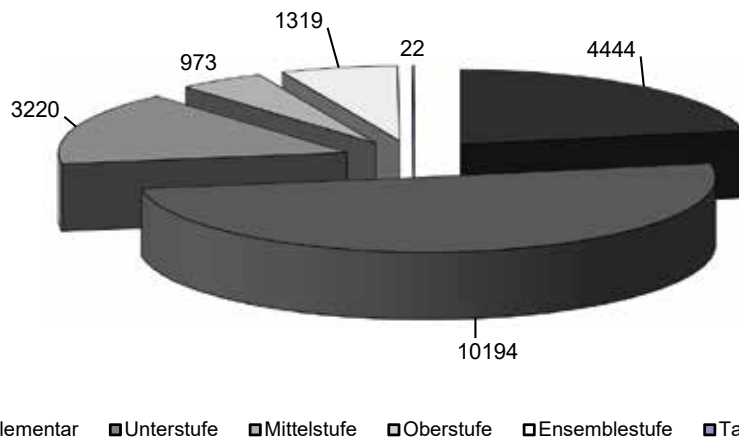

Leistungsstufen (Fächerzahl)	
Leistungsstufe	Anzahl
Elementar	4444
Unterstufe	10194
Mittelstufe	3220
Oberstufe	973
Ensemblestufe	1319
Talentförderung	22
Gesamt	20172

Ergänzungsfächer (Fächerzahl)	
Musikkunde	1856
Ensembles	1709
Blasorchester	481
Streichorchester	306
(Schüler-)Chor	274
Sonstige Ergänzungsfächer	672
Gesamt Ergänzungsfächer	5298

Gesamtstatistik nach Geschlecht (Fächerbelegungen)

	Hauptfächer	männlich	weiblich	Gesamt
	Elementare Musikpäd.	966	1267	2233
				2233
Holz	Blockflöte	195	827	1022
	Querflöte	42	1100	1142
	Oboe	9	107	116
	Fagott	25	41	66
	Klarinette	252	808	1060
	Saxophon	235	361	596
				4002
Blech	Trompete	647	202	849
	Flügelhorn	130	58	188
	Waldhorn	222	135	357
	Posaune	247	68	315
	Tenorhorn	255	64	319
	Tuba	164	32	196
				2224
Tasten	Klavier	739	1599	2338
	Cembalo	0	0	0
	Akkordeon	161	58	219
	Orgel	27	28	55
	steir. Harmonika	677	206	883
				3495
Streicher	Violine	138	632	770
	Viola	5	21	26
	Violoncello	69	192	261
	Kontrabass	57	52	109
				1166
Saiten	E-Bass	48	12	60
	E-Gitarre	188	55	243
	Gitarre	637	1702	2339
	Hackbrett	27	285	312
	Harfe	27	455	482
	Zither	27	103	130
				3566
Gesang	Vokalensemble - Chor	54	221	275
	Erwachsenenstimme	96	340	436
	Jazz Pop Rock	19	64	83
	Kinder und Jugendst.	61	258	319
				1113
Sonstige	Schlagwerk	1033	142	1175
	Bewegung & Tanz	12	501	513
	elektr. Tasteninstr.	15	22	37
	Bläserklasse	0	0	0
	Ensembleleitung	55	26	81
	Ensembles als HF	137	161	298
	Workshop	52	119	171
	Sonstige Hauptfächer	3	5	8
Ergänzungsfach als HF	42	48	90	
				2373
	Gesamt-Hauptfächer	7795	12377	20172

Fächerbelegung im Überblick

Hauptfächer		2022/2023	2021/2022	Veränderung in %	2000/2001	Veränderung in %
Elementare Musikpäd.		2233	2123	5,18 %	983	127,16 %
Holz	Blockflöte	1022	1043	-2,01 %	1543	-33,77 %
	Querflöte	1142	1131	0,97 %	1075	6,23 %
	Oboe	116	98	18,37 %	35	231,43 %
	Fagott	66	61	8,20 %	21	214,29 %
	Klarinette	1060	1015	4,43 %	1113	-4,76 %
	Saxophon	596	590	1,02 %	301	98,01 %
Blech	Trompete	849	808	5,07 %	693	22,51 %
	Flügelhorn	188	177	6,21 %	256	-26,56 %
	Waldhorn	357	346	3,18 %	265	34,72 %
	Posaune	315	309	1,94 %	177	77,97 %
	Tenorhorn	319	310	2,90 %	178	79,21 %
	Tuba	196	178	10,11 %	66	196,97 %
Tasten	Klavier	2338	2352	-0,60 %	1568	49,11 %
	Cembalo	0	0	0%	1	-100,00 %
	Akkordeon	219	217	0,92 %	430	-49,07 %
	Orgel	55	64	-14,06 %	56	-1,79 %
	steir. Harmonika	883	868	1,73 %	485	82,06 %
Streicher	Violine	770	733	5,05 %	443	73,81 %
	Viola	26	29	-10,34 %	4	550,00 %
	Violoncello	261	247	5,67 %	90	190,00 %
	Kontrabass	109	108	0,93 %	35	211,43 %
Saiten	E-Bass	60	54	11,11 %	43	39,53 %
	E-Gitarre	243	218	11,47 %	124	95,97 %
	Gitarre	2339	2342	-0,13 %	2115	10,59 %
	Hackbrett	312	322	-3,11 %	373	-16,35 %
	Harfe	482	476	1,26 %	155	210,97 %
	Zither	130	133	-2,26 %	150	-13,33 %
Gesang	Vokalensemble - Chor	1113	1101	1,09 %	386	188,34 %
	Erwachsenenstimme					
	Jazz Pop Rock					
	Kinder und Jugendst.					
Sonstige	Schlagwerk	1175	1117	5,19 %	636	84,75 %
	Bewegung & Tanz	513	504	1,79 %	81	533,33 %
	elektr. Tasteninstr.	37	37	0,00 %	403	-90,82 %
	Ensembleleitung	81	92	-11,96 %	0	NB
	Ensembles als HF	298	259	15,06 %	0	NB
	Workshop	171	83	106,02 %	0	NB
	Sonstige Hauptfächer	8	0	NB	0	NB
	Ergänzungsfach als HF	90	60	50,00 %	514	-82,49 %
Gesamt-Hauptfächer		20172	19605	2,89 %	14798	36,32 %

Fachgruppen im Überblick

Fachgruppe	Gesamt 2022/2023	Gesamt 2021/2022	Veränd. in % zum Vorjahr	Gesamt 2000/2001	Veränd. in % zum Jahr 2000/2001
Elementar	2233	2123	5,18 %	983	127,16 %
Holz	4002	3938	1,63 %	4088	-2,10 %
Blech	2224	2128	4,51 %	1635	36,02 %
Tasten	3495	3501	-0,17 %	2540	37,60 %
Streicher	1166	1117	4,39 %	572	103,85 %
Saiten	3566	3545	0,59 %	2960	20,47 %
Gesang	1113	1101	1,09 %	386	188,34 %
Sonstiges	2373	2152	10,27 %	1634	45,23 %
Gesamt	20172	19605	2,89 %	14798	36,32 %

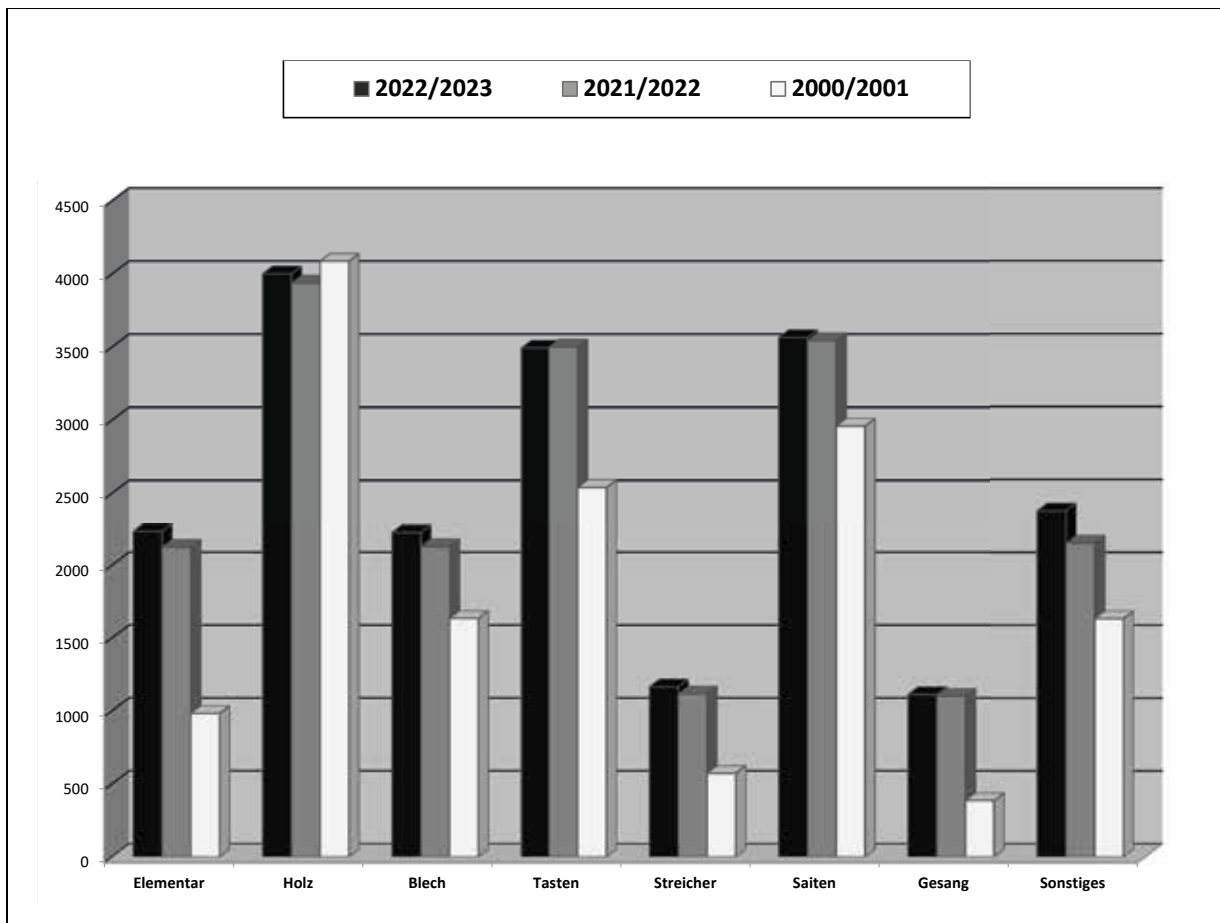

Übertrittsprüfungen im Überblick

	Hauptfach	Bronze	Silber	Gold	Gesamt	Fächerbel. Gesamt	Anteil in %
Holz	Blockflöte	17	3	1	21	1022	2,1%
	Querflöte	117	49	18	184	1142	16,1%
	Oboe	16	5	1	22	116	19,0%
	Fagott	5	7	0	12	66	18,2%
	Klarinette	128	57	26	211	1060	19,9%
	Saxophon	69	29	15	113	596	19,0%

Blech	Trompete	95	42	10	147	849	17,3%
	Flügelhorn	20	11	3	34	188	18,1%
	Waldhorn	35	17	2	54	357	15,1%
	Posaune	47	11	5	63	315	20,0%
	Tenorhorn	44	27	5	76	319	23,8%
	Tuba	23	12	3	38	196	19,4%

Tasten	Klavier	186	37	5	228	2338	9,8%
	Cembalo	0	0	0	0	0	0,0%
	Akkordeon	15	1	0	16	219	7,3%
	Orgel	8	1	0	9	55	16,4%
	steir. Harmonika	68	13	2	83	883	9,4%

Streicher	Violine	53	19	4	76	770	9,9%
	Viola	5	1	0	6	26	23,1%
	Violoncello	16	7	0	23	261	8,8%
	Kontrabass	7	1	1	9	109	8,3%

Saiten	E-Bass	6	0	0	6	60	10,0%
	E-Gitarre	16	2	0	18	243	7,4%
	Gitarre	185	25	5	215	2339	9,2%
	Hackbrett	30	5	0	35	312	11,2%
	Harfe	42	8	0	50	482	10,4%
	Zither	9	5	0	14	130	10,8%

Ges.	Vokalensemble - Chor	0	0	0	0	0	0,0%
	Erwachsenenstimme	35	10	1	46	436	10,6%
	Jazz Pop Rock	8	5	0	13	83	15,7%
	Kinder und Jugendst.	5	0	0	5	319	0,0%

Sonstige	Schlagwerk	111	22	6	139	1175	11,8%
	Bewegung & Tanz	0	0	0	0	0	NB
	elektr. Tasteninstr.	2	0	0	2	37	5,4%
	Bläserklasse	0	0	0	0	0	0,0%
	Ensembleleitung	4	0	0	4	81	4,9%
	Ensembles als HF	0	1	0	1	298	0,0%
	Workshop	0	0	0	0	0	0,0%
	Sonstige Hauptfächer	0	0	0	0	0	0,0%
	Ergänzungsfach als HF	0	0	0	0	0	0,0%

Gesamt	1427	433	113	1973
---------------	-------------	------------	------------	-------------

Veranstaltungen im Überblick

	Interne Vorspiele	Schulkonzerte	Prüfungskonzerte	Konzerte in Zusammen- arbeit mit Vereinen und Schulen	Auftritte in Kirchen	sonstige Konzerte / Auftritte	Gesamt
Brixental	45	5	5	3	12	10	80
Imst	21	6	10	6	4	15	62
Jenbach	40	8	7	3	7	12	77
Kematen	63	14	3	10	3	7	100
Kitzbühel	38	7	2	16	1	4	68
Kramsach	45	14	0	5	10	5	79
Kufstein	38	7	5	1	8	13	72
Landeck	75	18	17	3	8	7	128
Lienz	70	11	3	10	30	24	148
Matrei	30	25	4	5	19	30	113
Mittleres Oberinntal	46	7	9	6	5	28	101
Ötztal	60	6	6	7	10	11	100
Pitztal	29	3	4	8	11	5	60
Reutte	75	3	25	4	12	21	140
Schwaz	68	14	2	8	12	14	118
Sillian	28	7	1	5	6	3	50
Sölllandl	20	5	4	6	5	4	44
St. Johann	76	12	139	4	5	5	241
Stubaital	50	3	1	2	3	6	65
Südöstl. Mittelgebirge	41	5	1	12	4	2	65
Telfs	92	13	10	1	5	0	121
Untere Schranne	20	14	3	1	4	10	52
Westl. Mittelgebirge	49	8	1	3	12	2	75
Wipptal	50	0	12	0	5	14	81
Wörgl	51	6	12	16	5	13	103
Zillertal	70	12	10	10	50	30	182
Zirl	80	15	102	12	16	22	247
Gesamt	1370	248	398	167	272	317	2772



Lehrer:innenstatistik - Landesmusikschulen

Folgende Statistiken wurden erhoben:

- Geschlecht der Lehrpersonen
- Einstufung der Lehrpersonen
- Anstellungsbasis
- Personalkosten im Jahr 2022

Geschlecht der Lehrpersonen

männlich	weiblich	Gesamt
368	313	681*

* nur aktive Lehrkräfte (ohne Karenzierungen)

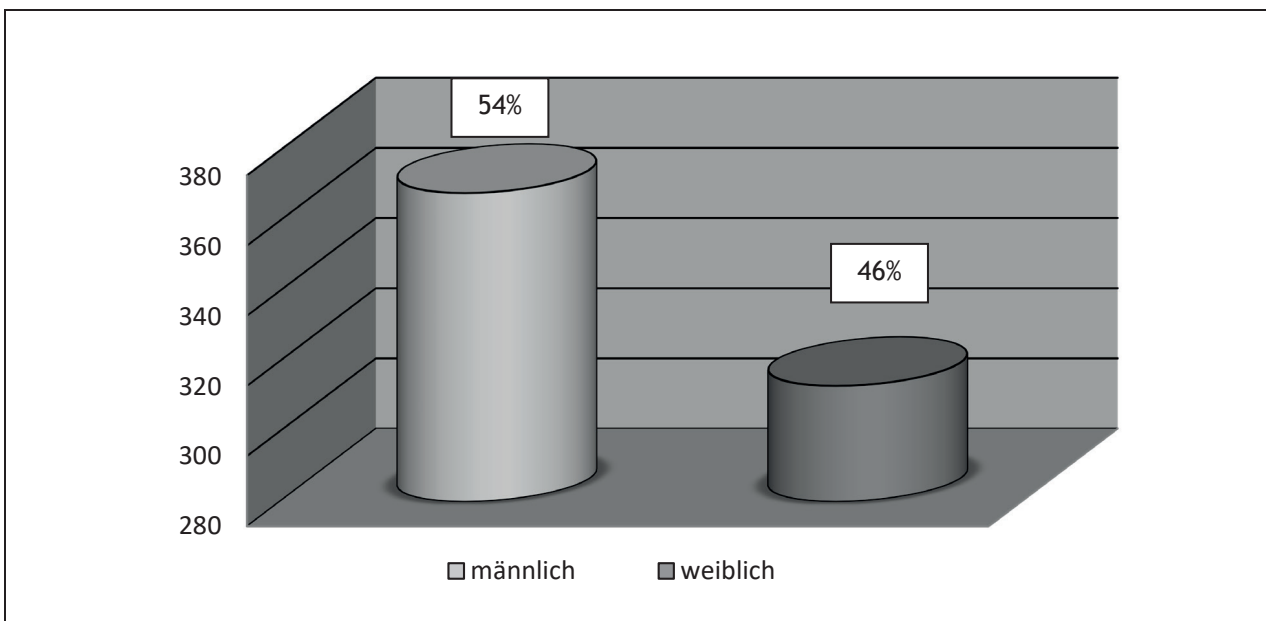

Einstufung der Lehrpersonen nach Verwendungsgruppen

Gruppe	l2a2	m12*	l2a1	m13*	l2b2	m14*	l2b1	l3	m15*
2022/2023	446	105	28	19	38	3	15	6	21
2000/2001	289		38		86		20	170	
Veränderung	+157	+105	-10	+19	-48	+3	-5	-164	+21

* neue Einstufung für Lehrpersonen, die nach dem 01.09.2016 eingetreten sind.

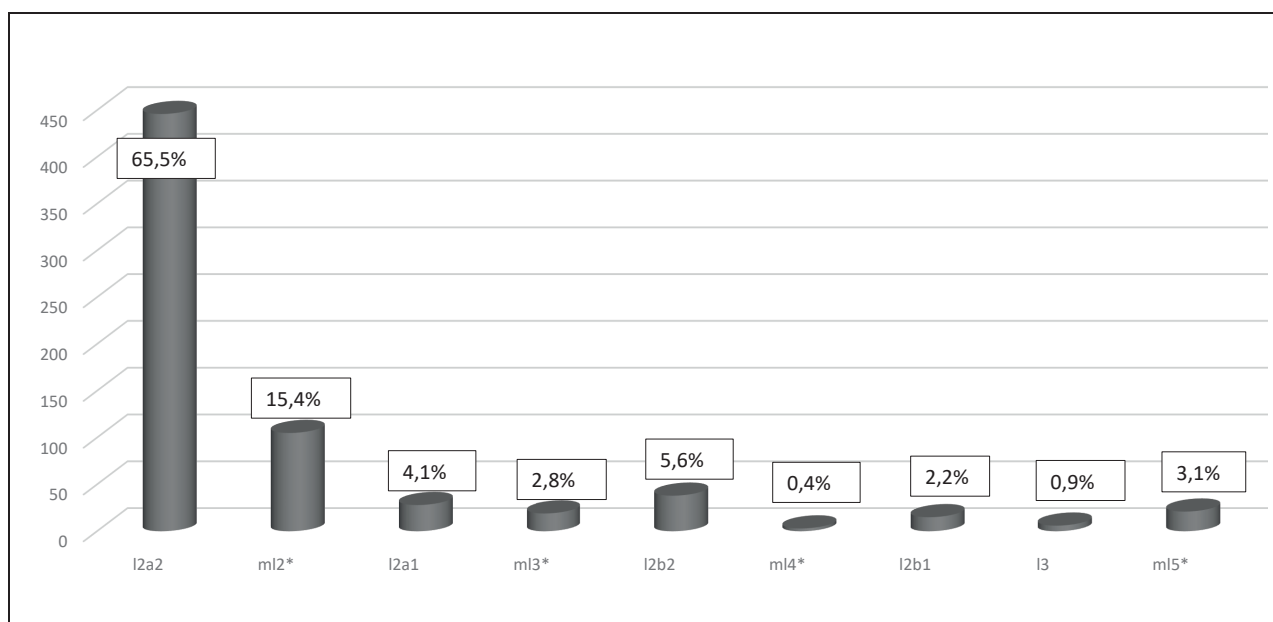

Anstellungsbasis in Stunden (Lehrverpflichtung)

Personenkreis	23	24	25	26	Gesamt
2022/2023	155	1	2	523	681
2000/2001	339	4	6	254	603
Veränderung	-184	-3	-4	+269	+78

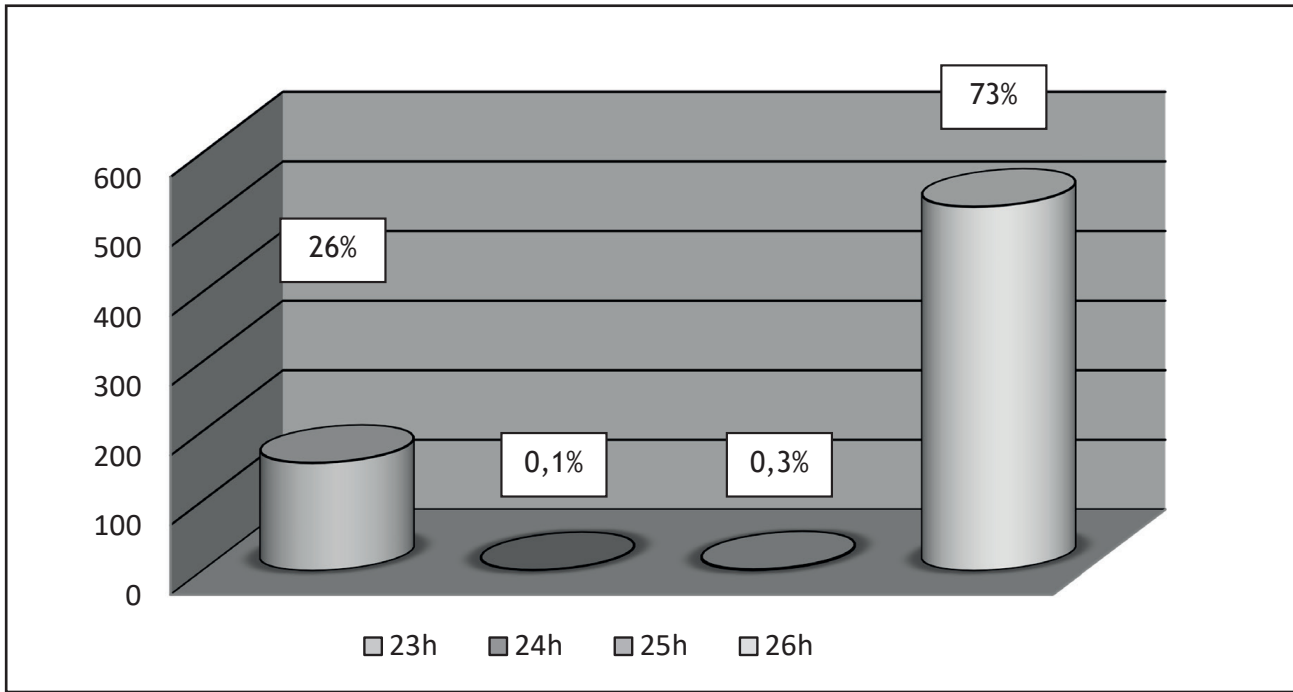

Personalkosten

Im Jahr 2022 wurden an Personalkosten für das TMSW Euro 37.378.400,- budgetiert. Davon werden Euro 16.820.280,- von den Gemeinden refundiert. Auf das Land Tirol entfallen Euro 20.558.120,-

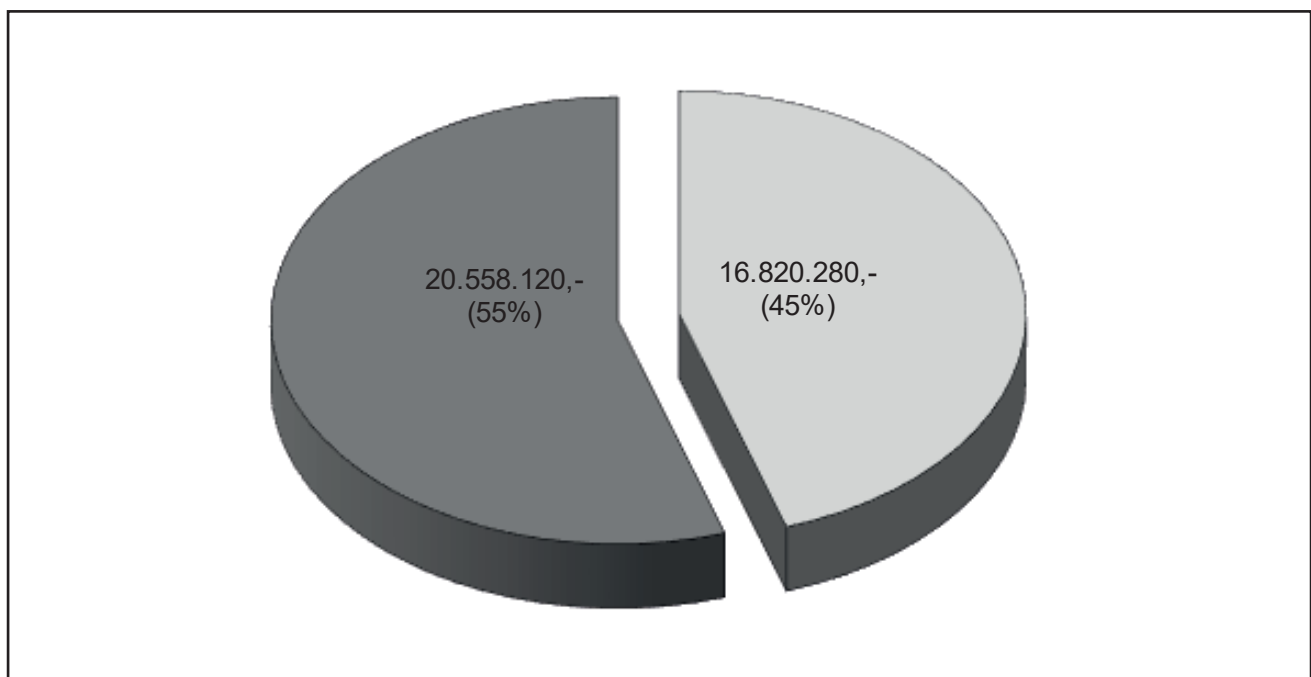



Fachliche Angelegenheiten und schulübergreifende Aktivitäten an den Tiroler Landesmusikschulen 2022/2023

Neue Fachgruppenleiter:innen für Elementares Musizieren und für Volksmusik:

Am 1. Februar 2023 wurden zwei Musikschulpädagoginnen zu Fachgruppenleiterinnen der Tiroler Landesmusikschulen neu bestellt: Agnes Juen BA zur Fachgruppenleiterin für Elementares Musizieren und Katharina Feldmayer BA zur Fachgruppenleiterin für Volksmusik.

Fortbildungsangebote und regelmäßige Treffen für Führungskräfte

Im Schuljahr 2022/23 fanden drei zweitägige Fortbildungsmodulare für Direktor:innen der Tiroler Landesmusikschulen statt. Das Musiklehrpersonen-Dienstrechtsgesetz (MDG) in der Praxis, Personalführung, Feedback- und Kommunikationskultur in Musikschulen, Teambuilding, Schulentwicklung im pädagogischen Bereich sowie Inklusion und die Tiroler Landesmusikschulen waren die zentralen Fortbildungsthemen, die ausgiebig gemeinsam mit Fachexpert:innen erörtert und diskutiert wurden. Auch die Fachgruppenleiter:innen der Tiroler Landesmusikschulen trafen sich im Rahmen einer Klausur und an regelmäßig stattfindenden monatlichen „Jour-fixe“-Terminen, um sich fachlich untereinander auszutauschen und die landesweiten Fortbildungen und pädagogischen Entwicklungen gemeinsam zu koordinieren und voranzutreiben. Beim Bundesfachgruppen-Treffen der Konferenz der Österreichischen Musikschulwerke (KOMU) im November 2022 in Wels lautete das Generalthema „Musikschule am Puls der Zeit - Instrumental/Tanz-/Vokalunterricht im 21. Jahrhundert“. Mit den Kolleg:innen aus den anderen Bundesländern beschäftigten sie sich mit aktuellen gesellschaftlichen Trends und welche Auswirkungen diese auf die Musikschularbeit haben werden.

7 Musikschul-Regionen verstärken ihre Zusammenarbeit innerhalb der Tiroler Landesmusikschulen

Im Rahmen der ersten Fortbildung der Direktor:innen der Tiroler Landesmusikschulen wurden sieben Musikschul-Regionen definiert, die zukünftig noch stärker untereinander zusammenarbeiten werden: Region Osttirol (Matrei, Lienz, Sillian), Unterland 1 (St. Johann, Kitzbühel, Brixental), Unterland 2 (Wörgl, Söllandl, Kufstein, Untere Schranne), Unterland 3 (Kramsach, Zillertal, Jenbach, Schwaz), Region Innsbruck Land (Südöstliches Mittelgebirge, Westliches Mittelgebirge, Stubaital, Wipptal), Region Tirol Mitte (Kematen-Völs, Zirl, Mittleres Oberinntal, Telfs), Oberland (Imst, Landeck, Ötztal, Pitztal, Reutte-Außerfern).

„Kamingespräche“ mit Kooperationspartner:innen der Tiroler Landesmusikschulen

Einen besonderen fachlichen Austausch gab es mit einigen Kooperationspartner:innen der Tiroler Landesmusikschulen: Bei den von der Abteilung Landesmusikdirektion organisierten „Kamingesprächen“ stellten der Chorverband Tirol, der Blasmusikverband Tirol, der Tiroler Volksmusikverein, das Tiroler Landeskonservatorium und die Universität Mozarteum Salzburg - Department Musikpädagogik Innsbruck ihre musikalischen Angebote vor. Anschließend wurden gegenseitig Fragen beantwortet, Möglichkeiten einer verbesserten zukünftigen Zusammenarbeit ausgelotet und konkrete Umsetzungsmaßnahmen fixiert.

„Das Schluss-Spiel“ - die Konzertreihe der Tiroler Landesmusikschulen im Rahmen der Musikschuldiplomprüfungskonzerte

Zum Abschluss ihrer Musikschulkarriere und zur Erlangung des Musikschuldiploms präsentierten sich 28 Schüler:innen aus den Tiroler Landesmusikschulen von Montag, 5. Juni 2023, bis Mittwoch, 7. Juni 2023, im Rahmen von „Das Schluss-Spiel - die Konzertreihe der Tiroler Landesmusikschulen“ im Kleinen Konzertsaal des Hauses der Musik in Innsbruck in insgesamt 9 Konzerten der Öffentlichkeit. Die dargebotenen Leistungen waren überzeugend: 14 konnten das Musikschuldiplom mit ausgezeichnetem Erfolg und 14 erfolgreich ablegen.

Talentförderung 1 an den Tiroler Landesmusikschulen

Bei besonderem Interesse bekamen Musikschüler:innen der Landesmusikschulen im Schuljahr 2022/23 die Möglichkeit, zusätzlich zum Hauptfachunterricht die Talentförderung 1 als vernetzten Unterricht zu besuchen. Voraussetzung für die Aufnahme in dieses Förderprogramm des Landes Tirol für die Dauer von einem Jahr war eine überdurchschnittliche musikalische Übe- und Lernbereitschaft und eine erfolgreich abgeschlossene Bronzeprüfung. Die Kandidat:innen mussten mindestens 12 Jahre alt und maximal 16 Jahre alt sein. Die Teilnehmer:innen an der Talentförderung 1 erhielten innerhalb der Tiroler Landesmusikschulen eine zweite, für die Eltern kostenlose Unterrichtseinheit im Ausmaß von 11,1 Wochenstunden pro Schuljahr. Üblicherweise war dies ein Zusatzunterricht von 60 Minuten - einmal im Monat - im Hauptfach. Der zusätzliche Unterricht konnte aber auch in Form von zusätzlichen Ensemblestunden belegt werden. Als Leistungsnachweis wurde die Teilnahme an einem besonderen Projekt, z.B.: Teilnahme an Wettbewerben (prima la musica, Musik in kleinen Gruppen, Alpenländischer Volksmusikwettbewerb, Podium Jazz, Pop.Rock...), neuen Konzertformaten, Landesjugendorchester, Landesjugendchor etc., herangezogen. Die Talentförderung 1 besuchten im Schuljahr 2022/23 insgesamt 18 Musikschüler:innen und war für folgende Fächer ausgeschrieben: Gesang, Blockflöte, Gitarre, Klarinette, Klavier, Querflöte, Schlagwerk, Steirische Harmonika, Horn, Trompete und Ensemble (für alle an den Tiroler Landesmusikschulen angebotenen Fächer).

„Grunderfahrungen im (Chor)Singen“ und „Body-Perussion, Rhythmus und Groove(empfinden)“ wurden für die Musikschüler:innen der Talentförderung 1 im Rahmen eines „Talentetages“ ebenso zusätzlich am Tiroler Landeskonservatorium angeboten wie ein gegenseitiges Vorspiel mit offenen Feedback-Gesprächen im Rahmen von „Talente am Podium“.

„Schauspiel“ an Tiroler Landesmusikschulen - ein neues Unterrichtsangebot im Schuljahr 2023/24

Rund 200 Neuanmeldungen gab es bis Ende Mai für das neue Unterrichtsangebot „Schauspiel“, das vorerst an fünf Schwerpunktmusikschulen in Tirol, nämlich Kufstein, Schwaz, Telfs, Reutte und dem Westlichen Mittelgebirge eingerichtet wurde. Das Kursangebot startet mit Schulbeginn 2023/24 und ist für Kinder, Jugendliche und Erwachsene aus allen Bezirken zugänglich. Mit diesem Angebot wird an den Tiroler Landesmusikschulen eine neue Möglichkeit geboten, junge Nachwuchstalente für die Kunst des Schauspiels zu begeistern. Gleichzeitig wird damit vor allem auch der Nachwuchs im sogenannten ‚Laienbereich‘, der in den Gemeinden - beispielsweise bei Heimatbühnen - eine wichtige Rolle im Sinne des Traditionserhalts und des gesellschaftlichen Zusammenkommens einnimmt, gefördert.

Fachgruppe Blechblasinstrumente

Das Schuljahr 2022/23 war für die Fachgruppe Blech ein intensives Jahr und reich an aufschlussreichen Fortbildungen, Prüfungen und Wettbewerben.

Mit aufgeBASSt wurde ein Workshop von Tubisten:innen für Tubisten:innen in Nordtirol erfolgreich etabliert. Der Kurs wurde in Zusammenarbeit mit dem Tiroler Blasmusikverband abgehalten. Der Kerngedanke des Kurses war die Schaffung einer umfangreichen Fortbildungsmöglichkeit für Tubist:innen. Mit 40 Tiroler Tubist:innen, Ausstellungen diverser Firmen (Miraphone, Hammerschmidt, Dubsek, Buffet Chrampon) und einem Referentenkonzert, war aufgeBASSt ein großer Erfolg und wird im Schuljahr 2023/24 wiederholt.

aufgeBASSt 11.02. & 12. 2. 2023 LMS-Telfs

mit den Referenten Hansjörg Simon, Mag. Werner Kreidl, Wolfgang Rabensteiner, Prof. Michael Pirchner und Rupert Gratz.



Fortbildungen:

- Selbstwert stärken lohnt sich - „Psychohygiene im Alltag“
Dozentin Dr. Helga Schachinger
22. Oktober 2022 LMS-Kramsach
- Tenorhornstammtisch mit den Tiroler Tenorhornlehrpersonen 25. November 2022
Werner Pirchner Haus
- Tubaweihnacht - 23. Dezember 2022 am Domplatz in Innsbruck
- Mentales Training Prof. Jürgen Ellensohn 14. Jänner 2023 LMS-Telfs
- Tägliches Üben auf der Trompete Prof. Florian Klingler 14. April 2023 LMS-Schwaz
- Ganz in der Musik 1 Verena Unterguggenberger Modul 1 bis 4

Gold- und Musikschuldiplomprüfungen:

Insgesamt wurden 30 Goldprüfungen in der Fachgruppe Blech an den verschiedenen Landesmusikschulen abgehalten. Am 5. Juni 2023 fanden sechs Musikschuldiplomprüfungen der Fachgruppe Blech im Haus der Musik in Innsbruck statt.

Wettbewerb prima la musica:

Beim Landeswettbewerb prima la musica vom 6. bis 16. März 2023 in Toblach war die Fachgruppe Blech - Solo sehr stark vertreten und äußerst erfolgreich. Beim Bundeswettbewerb in Graz waren die Tiroler Talente im Blech eine der erfolgreichsten Fachgruppen mit vielen 1. Preisen mit Auszeichnungen österreichweit.

Kreativ Challenge - Wettbewerb in Kooperation mit dem Tiroler Blasmusikverband:

Kreativ Challenge 2022 wurde in Zusammenarbeit mit dem Tiroler Blasmusikverband organisiert und durchgeführt. Mit Zeichnungen, Fotos oder Videobeiträgen konnte man viele tolle Preise in Form von Wertgutscheinen der Tiroler Musikhäuser gewinnen. Im Rahmen des letzten Zeichenwettbewerbes 2021 fand mit Fachgruppenleiterin Mag. Mariana Auer und Sylvia Klingler, am 26. Februar 2023 in Nauders ein Coaching mit der Jugendkapelle und jungen Blasmusiker:innen statt.



Kreativ Challenge
2022 Meine Blasmusikfreund:innen als
 Zeichnung-, Foto- oder Videobeitrag.

Es warten tolle Preise in Form von Wertgutscheinen der Tiroler Musikhäuser auf dich.

Lade deine Einsendung unter www.blasmusik.tirol hoch!

Einsendeschluss:
 30. November 2022

Bekanntgabe der Gewinner
 im Jänner 2023

Fachgruppe Elementare Musikpädagogik

Die langjährige Fachgruppenleiterin Andrea Albrecht wurde im Juni 2022 in ihren wohlverdienten Ruhestand verabschiedet.

Die Fachgruppe Elementares Musizieren und Tanz steht seit 1. Februar 2023 unter der Leitung von Agnes Juen.

Fortbildungen Rückblick:

25.02.2023

Fortbildung mit Irmgard Bankl - LMS Zirl: „Klangfarben“

Ein farbenfroher Fortbildungstag mit vielfältiger Musik einerseits aus dem Flügel gezaubert von Irmgard Bankl, zu Klangimprovisation der Teilnehmer:innen oder zu geschickt gewählten Musikbeispielen aus allen Epochen.

Ein Tag mit ganzheitlichem Musik- Erlebnis und farbenfrohem „Zu-Papierbringen“.



Klangfarben - bewegt ankommen (Foto Agnes Juen)



Klangfarben - Partitur (Foto Agnes Juen)



Klangfarben - Irmgard Bankl (Foto Agnes Juen)

06.05.2023

Fortbildung mit Evelyne Walser- Wohlfarter - Tiroler Landeskonservatorium: „Spiellieder“

Ausgehend von verschiedenen Spielliedern vermittelte Evelyne Walser - Wohlfarter beispielhaft und sehr praxisnahe vielfältige Herangehensweisen für unseren Unterricht:

Von Spielliedern und ihren unzähligen Möglichkeiten.



Spiellieder - Evelyne Walser - Wohlfarter (Foto Agnes Juen)



Spiellieder - Gedicht in Bewegung (Foto Agnes Juen)



Spiellieder - frei im Raum (Foto Agnes Juen)

Vernetzung unserer Fachgruppe

- Kooperation und Synergien mit dem Tiroler Landeskonservatorium Lehrgangleiterin Prof. Christine Knoll-Kaserer
- Teilnahme an den Sitzungen der Interessensgemeinschaft Musik Inklusion Tirol (IGMI)
- In Kontakt - Treten mit der Pädagogischen Hochschule Tirol - Musikzweig Dr. Peter Kostner
- Zusammenarbeit mit der Bildungsanstalt für Elementarpädagogik - „Elementares Musizieren zu Gast - Einblicke im Elementaren Musizieren“

Interne Veranstaltungen der EMP - Fachgruppe und der Fachgruppenleiter:innen am Tiroler Musikschulwerk (TMSW)

- Monatliche Fachgruppenleiter:innen-Treffen des TMSW
Aufgaben: Umsetzung der Jahresagenda - Organisation, Planung, Information, Vernetzung
- Erhebung: Ausstattung der Landesmusikschulen

Sonstiges

- Erstellung der Newsletter für Lehrkräfte der Fachgruppe EMP und Tanz
- Informationsweitergabe an Lehrkräfte zu pädagogischen, didaktischen und musikalischen Themen sowie Hilfestellung und Unterstützung der Kolleg:innen
- Erstellung des Jahresbericht
- Vernetzung mit Kolleginnen und Kollegen im Bereich EM und im Bereich Tanz
- Aktualisierung der Fachgruppenhomepage (erfolgt nach Umstellung)
- Planung und Organisation der kommenden Fortbildungen

Fachgruppe Gesang & Stimme

Projekte & Veranstaltungen:

Das Austauschkonzert Mitte fand am 17.3.2023 zum ersten Mal an der Landesmusikschule Stubaital im Domanigsaal statt. Sänger:innen aller Altersgruppen von Kinder- und Jugendlichen bis zu Erwachsenen präsentierten ihre Lieder einem vollen Konzertsaal. Die Besetzung reichte vom Solobeitrag, Duett, Quartett bis hin zum Jugendchor. Auch die stilistische Vielfalt trug zur Kurzweiligkeit des Abends bei. Die Gesangspädagog:innen der Landesmusikschulen Wipptal, Westliches Mittelgebirge, Stubaital und Zirl übernahmen die Anmoderation. Nach dem Konzert wurde in gemütlicher Stimmung bei Snack und Getränk unter den Lehrenden und Schüler:innen fleißig kommuniziert.

Weiters fanden dieses Schuljahr Kooperationstreffen der Chöre mit den Landesmusikschulen in den verschiedenen Bezirken statt. Hier wurde diskutiert wie man sich gegenseitig unterstützen kann. Vor allem das „Workshop-Angebot“ der Landesmusikschulen wurde präsentiert. Der Chorverband Tirol unterstützt die Chöre beim „Workshop-Unterricht“ finanziell bis zu 500€.

Der Landeskinderchor war dieses Schuljahr zum ersten Mal für 2 Probenstage im JUFA in Steinach am Brenner. Hier wurde intensiv geprobt und die Kinder hatten die Möglichkeit mehr Zeit in der Gruppe zu verbringen, sich besser kennenzulernen, zu einem Team zusammen zu wachsen und mit viel Spaß und Freude das Konzertprogramm unter Anleitung von Thomas Waldner zu proben. In insgesamt 6 Proben erarbeitete der Chor dank der Voreinstudierung durch unsere GesangspädagogInnen ein abwechslungsreiches Programm.

Am 6.Mai fand dann die Chorreise nach Lingenau für das Matineeé Konzert mit dem Schulchor „Cantocini“ der MMS Lingenau statt. Ein Erlebnis für alle Kinder! Früh morgens um 05.45 Uhr starteten wir in Wörgl und waren pünktlich um 10.20 Uhr in Vorarlberg um uns auf das Konzert vorzubereiten. Ein begeistertes Publikum verabschiedete uns. Mit Pizza im Bauch gestärkt ging es weiter nach Dornbirn in die „In natura“ - danach noch schnell ein Stück Kuchen zur Stärkung und über den Arlberg zurück nach Hause.

Am 7. Mai konzertierten wir im Szentrum Schwaz mit „Cantocini“ und freuten uns über tosenden Applaus!

Vielen Dank an Dr. Sonja Melzer und den Förderverein der LMS Schwaz, der Stadt Schwaz, der Landesmusikdirektion und dem Chorverband Tirol für die Unterstützung!

Fortbildungen:

Fächerspezifische Angebote waren: Sängerstammtische Oberland/Unterland, „Osttirol-Tag“, „Stimmbildung für 5-6-Jährige“ mit Birgit Plankel-Giselbrecht, „Mann singt“ mit Moritz Guttmann. Fächerübergreifende Angebote waren: 2 Vorträge mit Prof. Dr. Reinhard Haller zum Thema „Narzissmus“ und „Kränkung“, die beiden Module „Boost your voice“ mit Karin Bachner, „Motivation und Spiel - wie passt das zusammen“ mit Maria Dorn, und viele externe Angebote seitens des Chorverbands wie die Fachtagung für „Kinder- und Jugendstimme“.

Wettbewerbe:

prima la musica: In der Kategorie „Vokalensemble“ nahmen 3 Ensembles aus Tirol (AG I) in Toblach teil.

Mit einer Weiterleitung zum Bundeswettbewerb und zwei 2. Preisen gratulieren wir allen TeilnehmerInnen! Das Vokalensemble „Die Wachteln“ erreichte beim Bundeswettbewerb 91,50 Punkte und erhielt somit GOLD!

Podium Jazz/Pop/Rock fand von 12.-13. Mai 2023 im Gemeindesaal Rietz statt. Insgesamt nahmen 20 Bands in drei versch. Stilrichtungen (jazz&more, popular&more, singer.songwriter&more) in den AG I-V teil. Das diesjährige Thema des Wettbewerbs war „Frieden“. Fünf Bands der Kategorie „popular&more“, ein Duo der Kategorie „singer.songwriter&more“ und 1 Band der Kategorie „jazz&more“ erreichten eine Weiterleitung zum Bundeswettbewerb.

Diplomprüfungen:

Erstmals fanden im Fach „Gesang&Stimme“ drei Diplomprüfungen am 6. Juni 2023 im Haus der Musik statt.

Aufgabengebiete FGL waren:

- Teilnahme an Leitertagungen, monatl. Jour fixe, Bundesfachgruppenleitertreffen in Wels
- Organisation und Betreuung der Fortbildungen
- Jurytätigkeit bei Gold- und Diplomprüfungen
- Arbeitsgruppe „Schauspiel“
- Treffen und Besprechungen mit Chorverband, FGL Tiroler Landeskonservatorium, Lehrenden Mozarteum, Zechhof
- Teilnahme bei Hearings
- Landeskinderchororganisation und Projektorganisation
- fachliche Anfragen aus der Fachgruppe, Informationsweiterleitung
- Wartung der Homepage
- administrative Aufgaben wie: Empfehlungslisten für Juroren prima la musica erstellen, Evaluierungen von Projekten, Umfragen, usw...



Fortbildung mit Moritz Guttman (Foto Simone Zöhler-Varrone)



Landeskinderchor - Probenstage (Foto Simone Zöhler-Varrone)



Landeskinderchor - Chorreise nach Dornbirn, Besuch der IN NATURA (Foto Simone Zöhler-Varrone)



Landeskinderchor der Tiroler Landesmusikschulen (Foto Reinhold Sigl)

Fachgruppe Holzblasinstrumente

Das vergangene Schuljahr 2022/23 war nach geraumer Zeit ein Schuljahr, in dem der Schulbetrieb planmäßig durchgeführt werden konnte, und ein geregelter Ablauf garantiert war. Vortragsabende, Konzerte, Prüfungen, Wettbewerbe und Fortbildungen wurden wieder ein fixer Bestandteil unserer Arbeit. In der Fachgruppe der Holzbläser können wir auf eine große Beteiligung bei diversen Veranstaltungen zurückblicken:

Fortbildungen im Schuljahr 2022/23

22.10.2022 „Psychohygiene im Beruf und Alltag“: Die Arbeitspsychologin Dr. Helga Schachinger referierte zum Thema Selbstprävention und Balance zwischen Beruf und Alltag.

11.11.2022 „Holzbläserwerkstatt“: In der Werkstatt des Instrumentenbauers Andreas Stolz konnten unsere LehrerInnen Infos für „Erste-Hilfe-Maßnahmen“ bei Holzblasinstrumenten einholen.

24.2.2023 „prima la musica“ Vorbereitungsconcert: Zusammen mit Stefan Matt als externen Lehrer wurde den „prima la musica“- TeilnehmerInnen aus Osttirol nach ihrem Auftritt ein Feedback für den bevorstehenden Wettbewerb gegeben.

31.3.2023 „Clarinet update“: Heinz-Peter Linshalm und Petra Stump-Linshalm gaben an diesem Tag einen Einblick in die modernen Spieltechniken auf der Klarinette.

5./6. Mai Blockflötenfortbildung: In Zusammenarbeit mit der Städtischen Musikschule Hall i.T. gab es in Hall eine 2-tägige Blockflötenfortbildung mit der Tiroler Referentin Julia Fritz. An diesen beiden Tagen wurde im Ensemble musiziert, Meisterklassen für Schüler:innen abgehalten, sowie an Basics im Blockflötenspiel gearbeitet. Als Abschluss gab es ein gemeinsames Konzert.

21.4.2023 „Tiroler Flötentag“ St. Johann:

Am Freitag 21. April 2023 fand ein Tiroler Flötentag an der LMS St. Johann statt. Am Vormittag referierte Michael Cede zum Thema „Neue Flötentöne für Kids“ und gab einen Einblick in die Welt der modernen Spieltechniken für Flöte, aufbereitet für Kinder und Musikschüler:innen. Am Nachmittag durften wir die „Carinthian flutes“ aus Kärnten willkommen heißen. Das Flötenorchester aus Kärnten, welches seit mittlerweile 10 Jahren aktiv ist, besteht aus Lehrer:innen und Student:innen aus Kärnten und macht jährliche Projekte in Form von Probephasen und Konzerten. Am Nachmittag wurden unsere Lehrer:innen der Tiroler Landesmusikschulen eingeladen, mitzuproben und die Arbeit in einem Flötenorchester aktiv mitzuerleben. Die Dirigentin Katrin Weinberger leitete uns professionell durch den Nachmittag und gab uns einen Einblick in Probenarbeit, Arrangements usw.

Am Abend gaben die „Carinthian flutes“ unter der Leitung von Katrin Weinberger ein Konzert mit sphärischen Flötenklängen unter dem Motto „Vom Himmel zur Erde“.

prima la musica

Der Gesamttiroler Jugendmusizierwettbewerb „prima la musica“ fand im heurigen Schuljahr von 6. bis 16. März 2023 in Toblach/Südtirol statt. Die Kategorie Holzbläser war, neben der Kammermusik, in der Solokategorie mit zahlreichen Teilnehmer:innen vertreten, die sich viele ausgezeichnete Erfolge erspielten. Insgesamt wurden 20 Teilnehmer:innen (5 Klarinette, 4 Saxophone, 1 Fagott, 4 Flöte, 6 Blockflöte) aus Nord- und Osttirol zum Bundeswettbewerb entsandt, der von 18. bis 29. Mai 2023 in Graz ausgetragen wurde. 6 der Teilnehmer:innen kamen aus den Tiroler Landesmusikschulen, die restlichen vom Tiroler Landeskonservatorium.

Gold- und Musikschuldiplomprüfungen

Die sehr zahlreich durchgeführten Goldprüfungen an den Landesmusikschulen geben ein Bild von der großartig geleisteten Zusammenarbeit unserer Lehrer:innen und Schüler:innen. Hierbei gilt ein großer Dank an die Instrumentallehrer:innen wie auch Korrepetitor:innen für die super Vorbereitung und Motivation der Schüler:innen.

Die Musikschuldiplomprüfungskonzerte fanden für alle Instrumente von 5. bis 7. Juni 2023 im Haus der Musik in Innsbruck statt. Von insgesamt 28 Prüfungen waren 15 Kandidat:innen aus der Fachgruppe Holz vertreten. Auch diese Zahl gibt ein Bild, welche qualitativ hohe Arbeit im Bereich der Holzbläser von unseren Fachlehrer:innen geleistet wird.



Tiroler Flötentag 2023 - Flötensolist Michael Cede bei der Probe (Foto Tiroler Landesmusikschulen)



Tiroler Flötentag 2023 - Kathrin Weinberger bei der Lehrprobe (Foto Tiroler Landesmusikschulen)

Fachgruppe Saiten- und Zupfinstrumente und Jazz und Populärmusik

Hauptthema in den FG Saiten- und Zupfinstrumente sowie Jazz und Populärmusik in diesem Jahr war die Weiterentwicklung der Zusammenarbeit zwischen Musikschule und Tiroler Landeskonservatorium (TLK). Das Ziel dabei ist nicht nur kurzfristig Synergien zu nutzen, sondern diese langfristig zu etablieren: Die von FGL Robert Morandell organisierte Harfenfortbildung (Barockmusik für Harfe) wurde mit dem TLK (Barbara Oberthanner) im Vorfeld abgestimmt, und Studierende waren dabei ebenfalls eingeladen. Dafür wird im kommenden Schuljahr eine Harfenveranstaltung vom TLK organisiert bei der im Gegenzug Musikschullehrpersonen ebenfalls eingeladen sind. Im Bereich Zither wird es im nächsten Schuljahr einen Zithertag in Kooperation mit dem TLK geben. Im Bereich Hackbrett wird es kommenden Schuljahr ebenso wie im vergangenen Jahr ein gemeinsames Hackbretttreffen mit Lehrpersonen und Studierende mit Heidelore Wallisch-Schauer als Referentin geben. Im Bereich Jazz und Populärmusik wurde für die Zukunft ausgemacht, dass Musikschullehrpersonen bei Workshops der Jazz-Abteilung des TLK teilnehmen können. Im Gegenzug sind auch Studierende bei Veranstaltungen der FG herzlich willkommen.

Es ist sehr erfreulich, dass beim Landeswettbewerb Podium.Jazz.Pop.Rock 2023 sich die Zahl der teilnehmenden Band wieder auf das Niveau von vor 2020 eingestellt hat: 20 Bands mit insgesamt 80 teilnehmenden Personen waren auf der Bühne; 7 dieser Bands wurden zum Bundeswettbewerb weitergeleitet.

Abgehaltene Fortbildungen des Schuljahres 2022/23:

- Unterrichtsliteratur für Gitarre aus Tirol mit Nicole Hochschwarzer, 14.10.2022
- Wissens-, Sehens- und Staunenswertes über die Gitarre - Teil 1 mit Stefan Hackl, 15.10.2022
- Wissens-, Sehens- und Staunenswertes über die Gitarre - Teil 2 mit Stefan Hackl, 15.10.2022
- Ensemblesmusizieren: Spanische Villancicos & Osmanische Instrumentalmusik mit Peter Rabanser, 22.10.2022
- Hackbrett-Treffen mit Heidelore Wallisch-Schauer, 17.11.2022
- Barockmusik für Harfe mit Johanna Seitz, 15.4.2023

Jazz und Populärmusik:

- Präsentation des Pilotprojekts „Jazzklavier“ durch Robert Sölkner, 14.4.2023
- Jazz im Gespräch mit Stephan Costa, 16.11.2022
- Boost Your Voice mit Karin Bachner, 14.1.2023 und 18.3.2023 in Kooperation mit der FG Gesang und Stimme

Lehrer:innenbetreuung:

- Unterstützung der Lehrkräfte mittels Mailkontakten, Telefonaten und Onlinekonferenzen
- Information per Mail und Newsletter

Prüfungen/Wettbewerbe:

- Jurymitglied bei Übertrittsprüfungen
- Jurytätigkeit bei Gold- und Musikschuldiplomprüfungen (Zillertal, Landeck, Innsbruck)

Zusammenarbeit mit weiteren musikalischen Instituten in Tirol:

- Tiroler Landeskonservatorium
- Mozarteum
- Sonstige Tiroler Musikschulen (Innsbruck, Hall, Wattens)
-

Sonstiges:

- Kommissionsmitglied im Auswahlverfahren für neue Lehrkräfte der Fachgruppe
- Weiterentwicklung der Talentförderung an den Tiroler Landesmusikschulen
- Informationsweitergabe an Lehrkräfte zu pädagogischen, didaktischen und musikalischen Themen
- Teilnahme an Sitzung und Besprechungen der Fachgruppenleiter:innen
- Jurorenvorschläge für prima la musica



Musikschuldiplomprüfung Hackbrett von Felix Brunner (Foto Robert Morandell)



Harfenfortbildung mit Johanna Seitz (Foto Robert Morandell)



Der Leichenschmaus - Showkonzert der Gesangsklasse von Sandy Thöni (Foto R. Moarandell)

Fachgruppe Schlagwerk

Das Schuljahr startete in der Fachgruppe Schlagwerk gleich am Samstag, den 01.10.22, mit zwei unglaublich tollen Goldprüfungen an der LMS ZIRL aus der Klasse von Andreas Schneider.

Bereits am Donnerstag, den 08.10.22, veranstaltete die Abteilung Landesmusikdirektion eine Fachgruppenleiter:innen - Klausur an der LMS Lienzer Talboden in Osttirol: Tolle Themen und Zukunftsvisionen wurden bereits am ersten Tag diskutiert und am darauffolgenden Tag präsentiert.

Am Dienstag, den 18.10.22, fand bereits unser erstes Fachgruppentreffen 2023 an der LMS Landeck statt. Ein weiteres Treffen folgte am Donnerstag, den 20.10.22, an der LMS Kufstein. Den Abschluss dieser Fachgruppentreffen veranstalteten wir schließlich am Dienstag, den 25.10.22, in Kematen, im Bäcker Ruetz.

Am Donnerstag, den 10.11.22, sammelten wir Vorschläge für potenzielle Schlagzeugwerbeträger für mögliche Werbespots.

Der Fachgruppenleiter:innen-Tag im Zillertal am 15.11.22 brachte sehr gute Ergebnisse hervor, welche in äußerst produktiver Zusammenarbeit entstanden.

Am Wochenende von Freitag auf Samstag, 18.11. - 19.11.22, reisten alle Fachgruppenleiter:innen der Tiroler Landesmusikschulen zum Bundesfachgruppentreffen der Konferenz der Österreichischen Musikschulen (KOMU) nach Wels. Es erwarteten uns sehr spannende Tage und es kam zu sehr tollen Treffen mit unglaublich interessanten Diskursen. Ein weiterer Höhepunkt war die Wahl der neuen Bundessprecher:innen Österreichs. Sehr erfreulich war, dass aus dieser Wahl gleich drei Bundessprecher:innen aus Tirol gewählt wurden. In diesem Sinne sind wir in der KOMU sehr gut aufgestellt und vertreten.

Am Freitag, den 20.01.23, ereilte uns eine sehr traurige Nachricht: Die Fachgruppe Schlagwerk und viele weitere Angehörige mussten stillen Abschied von Wolf Dieter Köhler in Telfs nehmen. Herr Köhler war langjähriger Professor am Tiroler Landeskonservatorium und langjähriges Orchestermitglied des Tiroler Symphonieorchesters. Wir danken Dir für all deine pionierhaften Dienste in der Tiroler Schlagwerksszene. Wir werden dich in ewig guter Erinnerung behalten. Ruhe in Frieden, lieber Dieter!

Am Montag, den 23.01.23, wurde in der Fachgruppe Schlagwerk mit Zufriedenheit eine Unterrichtsbeobachtung an der LMS Reutte durchgeführt.

Der meisterhafte Percussion-Solist Emmanuel Sejourne gastierte am Mittwoch, den 22.02.23, im Werner Pirchner Haus und gab dort einen Percussion-Workshop. Großer Dank geht an dieser Stelle an Mag. Gunnar Fras und Norbert Rabanser, die diesen gemeinsamen Workshop, den auch unsere Schlagwerklehrer:innen besuchen durften, organisierten. Wir freuen uns auch in Zukunft sehr auf ähnlich tolle Kooperationen.

Am Dienstag, den 28.02.23, lud die KOMU zu einem Online-Meeting zum Thema „Literaturdatenbank“ ein.

Am Montag bis Dienstag, 13.03. - 14.03.23, wurde es für alle Schlagzeuger:innen bei prima la musica 2023 in Toblach spannend. In der Kategorie Schlagwerk-Solo erlebten wir an diesen Tagen sensationelle Leistungen unserer Tiroler und Südtiroler Schlagwerker:innen.

Die „Jour-fixe-Termine“ der Fachgruppenleiter:innen fanden am 21.09.22, 09.11.22, 14.12.22, 11.01.23., 01.02.23, 01.03.23, 12.04.23, 10.05.23 und am 14.06.23. im Werner Pirchner Haus in Innsbruck statt.

Am Samstag, den 22.04.23, wurden die „Tiroler Trommler Tage“ in Kitzbühel veranstaltet. Tolle Referenten, wie Prof. DDr. Karl Klement, Rossi Rossberg und Herbert Brandt, sorgten für wahre Begeisterung.

Am Montag, den 24.04.23, absolvierten wir eine weitere Leiter:innen-Tagung zum Thema „Inklusion“ am Grillhof. Am 20. - 21.05.23 wurde es ein weiteres Mal spannend für unsere Schlagwerker:innen beim prima la musica Bundeswettbewerb in Graz. Weitere 5 Goldprüfungen folgten am 01.06., 02.06., 15.06. und am 05.07. mit tollen Ergebnissen und Leistungen. Am 05.07.23 ließen wir das Schuljahr mit der Leiter:innen-Tagung an der LMS Südöstliches Mittelgebirge ausklingen.

Fachgruppe Streichinstrumente

17. 10. **Improvisations- & Kompositionsworkshop** für den Unterricht mit Streichern mit Iason Tzanakos im Werner-Pircher-Haus

5. 11. 2022 **Franklin für Streicher** mit Dr. Claudia Schönauer in der LMS Kufstein

17. 11. 2022 **Treffen der Fachgruppe** in der LMS Schwaz

3. 12. 2022 **Talentklasse Violine** mit Annedore Oberborbeck in der LMS Reutte

20. 02. 2023 **Talentklasse für tiefe Streicher** am Tiroler Landeskonservatorium mit Floris Mijnders, Walter Rumer, Florian Simma

23. 04. 2023 **Konzert „Cello Fantastico“**

Regionales Projekt mit SchülerInnen der LMS Westliches Mittelgebirge, Südöstliches Mittelgebirge, Zirl, Stubaital, Wipptal, der Marktgemeinde Wattens, Studierende des Mozarteums und des Tiroler Landeskonservatoriums



Cello Fantastico (Foto Sunhild Anker)

17. 06. 2023 „Tiroler Streich“ Kammermusiktreffen der Streicherklassen der Tiroler Landesmusikschulen in der LMS Kufstein



Tiroler Streich 2023 - MaLaBu (Foto Sunhild Anker)



Tiroler Streich 2023 - Streicherschlämpfe Flashmob (Foto N.Kubalcova)



Tiroler Streich 2023 (Foto Bahram Pietsch)

Konzerte des Tiroler Landesjugendorchesters:

Von 28. August bis 02. September 2023 findet eine Probenwoche am Grillhof mit 2 anschließenden Konzerten des Tiroler Landesjugendorchesters statt:

1. September 2023, 20 Uhr, Kaisersaal/ St. Johann i. T.
2. September 2023, 20 Uhr, Haus der Musik/ Innsbruck

Programm:

W. A. Mozart: Sinfonia Concertante KV 320e für Violine, Viola, Violoncello und Orchester

Joseph Haydn: Konzert Nr. 1 für Violoncello und Orchester in C-Dur

Robert Schumann: Sinfonie Nr. 4 d-Moll op. 120

Fachgruppe Tasteninstrumente

Die Aufgaben der Fachgruppenleiter:innen der Tiroler Landesmusikschulen sind vielfältig und betreffen das Tiroler Fachgruppenleiter-Team, Kollegen:innen der eigenen Fachgruppe in Tirol, Fachgruppenleiter:innen aller österreichischen Bundesländer und Südtirols, Professoren:innen des Tiroler Landeskonservatoriums, die Talentförderung, prima la musica, Lehrauftritte, Vorbereitung und Betreuung von fachspezifischen und fächerübergreifenden Fortbildungen und vieles mehr.

Fachgruppenleiter:innen-Team Tirol:

Das Tiroler Fachgruppenleiter:innen-Team traf sich regelmäßig einmal monatlich zum „Jour-fixe“.

Der „Jour-fixe“-Termin im Oktober 2022 fand in Form einer zweitägigen Klausur in Lienz/ Osttirol statt, verbunden mit der Veranstaltung „Meine Fachgruppe“ an der LMS Lienzer Talboden.

Kollegen:innen in Tirol und Talentförderung

Fachgruppen-Vormittage:

Es fanden drei Fachgruppen-Vormittage statt, in welchen sich die Tasten-Lehrkräfte über wichtige Themen austauschten, Fragen stellten und Wünsche äußern konnten.

07.10.2022: Osttirol an der LMS Lienzer Talboden (im Rahmen der FGL-Klausur in Osttirol, s.o.)

21.10.2022: Oberland an der LMS Zirl

25.11.2022: Unterland an der LMS Kufstein

Wichtige Informationen wurden des Weiteren über Newsletter kommuniziert und der wichtige Kontakt zwischen Fachgruppenleitung und Lehrkräften erfolgte über E-Mails, Telefonate, WhatsApp-Nachrichten und natürlich über persönliche Treffen bei Fortbildungen, Prüfungen und weiteren Veranstaltungen.

Fortbildungen:

14.04.2023: Präsentation Pilotprojekt Jazz-Klavier an der LMS Südöstliches Mittelgebirge, mit Robert Sölkner

15.04.2023: Das Spiel aus dem Innern an der LMS Kufstein, mit Elisabeth Eschwé

Tastentag:

Beim Tastentag am 28.1.2023 durften Schülerinnen und Schüler, die sich auf prima la musica, die Goldprüfung oder die Aufnahmeprüfung in ein Konservatorium vorbereiten oder einfach ein Feedback erhalten wollten, im Haus der Musik Innsbruck Frau Prof. Gabi Enser (Klavier) bzw. im Tiroler Landeskonservatorium Herrn Prof. Harald Pröckl (Akkordeon) vorspielen, mit diesen arbeiten und von ihnen ein Feedback erhalten.



Tastentag 2023 - Prof. Gabi Enser bei der Arbeit mit SchülerInnen (Foto Brigitte Zimmermann)

Akkordeontag:

Am 25.03.2023 gab es an der LMS St. Johann im Rahmen des Akkordeontages Konzerte von Akkordeonschüler:innen aus den Tiroler Landesmusikschulen und des Akkordeonorchesters, bestehend aus Schüler:innen aus Nord- und Südtirol, unter Leitung von Harald Pröckl. Die Organisation dieses Tages hatte Martin Hechenblaikner übernommen - dafür ein herzlicher Dank!



Akkordeonorchester unter der Leitung von Prof. Harald Pröckl (Foto Brigitte Zimmermann)

Talentklasse (Talentförderung 2):

Junge Talente haben zusätzlich zu den Klavierstunden an ihren Landesmusikschulen einmal monatlich Unterricht bei Frau Prof. Annette Seiler am Tiroler Landeskonservatorium.

Am 25.06.2023 fand dort das Abschlusskonzert mit Beiträgen auf sehr hohem Niveau statt.



SchülerInnen der Talentförderung 2 mit Frau Prof. Annette Seiler (Foto Brigitte Zimmermann)

prima la musica:

Beim Wettbewerb prima la musica 2023 war die Ausschreibung für Klavier und Akkordeon für Kammermusik-Ensembles.

Zehn Ensembles (neun Klavier und ein Akkordeon) aus den Landesmusikschulen Nord- und Osttirols und dem Konservatorium Innsbruck nahmen am Tiroler Landeswettbewerb von 06. bis 16. März 2023 in Toblach/ Südtirol teil, davon wurden vier Ensembles zum Bundeswettbewerb nach Graz weitergeleitet.

Herzlichen Glückwunsch allen Ensembles und ihren Lehrkräften zu diesen hervorragenden Leistungen!

Prüfungen:

Im Fach Klavier unterzogen sich eine Schülerin der LMS Matrei - Iseltal am 28. April 2023 an der LMS Lienzer Talboden, eine Schülerin der LMS Zillertal am 16. Juni 2023 an der LMS Schwaz sowie je eine Schülerin der LMS St. Johann in Tirol und der LMS Wörgl am 16. Juni 2023 an der LMS Wörgl der Goldprüfung.

Ein ausgezeichneter Erfolg und drei sehr gute Erfolge zeigen das hohe Niveau der Klavierausbildung in Tirol.

Herzlichen Glückwunsch den jungen Pianistinnen und ihren Lehrkräften!

Lehrauftritte:

Auch im Schuljahr 2022/23 wurden an den Tiroler Landesmusikschulen einige Klavierlehrerstellen ausgeschrieben.

Die für die Einstellung erforderlichen Lehrauftritte wurden mit Beteiligung der Fachgruppenleiterin durchgeführt.

Zusammenarbeit mit dem Tiroler Landeskonservatorium:

Der wichtige fachliche Austausch mit den Kollegen:innen des Tiroler Landeskonservatoriums Innsbruck erfolgte durch regelmäßige Telefonate, mit Frau Prof. Annette Seiler, Fachgruppenkoordinatorin im Konservatorium, gab es zusätzlich regelmäßige persönliche Treffen.

Die Zusammenarbeit ist geprägt durch gegenseitige Wertschätzung und Harmonie, hierfür ein herzlicher Dank an Annette und alle Klavier-Professor:innen am Konservatorium.

Fachgruppen-Team Österreich/ Südtirol:

Am 18. und 19.11.2022 trafen sich die Fachgruppenleiter aller Fachbereiche aus den österreichischen Bundesländern und aus Südtirol zum fachlichen Austausch beim Bundesfachgruppentreffen in Wels/ Oberösterreich.

Am 12. und 13.11.2022 konnten die Klavier-Fachgruppenleiter:innen und interessierte Klavierlehrkräfte aus ganz Österreich und Südtirol beim EPTA-Kongress (European Piano Teachers Association) an der Anton-Bruckner-Privatuniversität Linz Vorträge zum Thema „Universum Fingersatz“ hören und miteinander über Klavier-spezifische Themen diskutieren.

Fachgruppe Volksmusik

Wettbewerbe

- prima la musica

Der Wettbewerb mit Sonderausschreibung in der Kategorie „Steirische Harmonika“ fand im März 2023 statt. Dabei waren rund 50 Schüler:innen aus Nord- und Südtirol beteiligt und zeigten hervorragende Leistungen. Die Kategorie „Steirische Harmonika“ findet immer im Wechsel mit der Sonderausschreibung „Volksmusikensemble“ statt, welche nächstes Jahr angeboten werden kann.

Hierfür ist bereits ein Wettbewerbscoaching mit Reinhard Gusenbauer geplant:
20.01.2024, 9:00-12:00 und 13:30-16:30, LMS Telfs

- Alpenländischer Volksmusikwettbewerb

Im Herbst 2022 fand bereits zum 24. Mal der Alpenländische Volksmusikwettbewerb im Kongresshaus in Innsbruck statt. Neben Volksmusikgruppen aus dem gesamten Alpenraum waren auch einige Teilnehmer aus Tirol dabei. Viele Musikschullehrer:innen konnten mit ihren Ensembles tolle Leistungen erzielen und gleich zwei der Herma Haselsteiner Preise konnten in Tirol bleiben- Duschberger Harfenduo (Tiroler Unterland) und Matthias Jenewein (Harmonika-Solist aus Sistrans). Bei der damit verbundenen Veranstaltung „Aufhorcht in Innsbruck“ waren auch wieder viele Ensembles mit ihren Musikschullehrer:innen dabei.

Fortbildungen, Besprechungen

- Kennenlernen der neuen Fachgruppenleiterin Volksmusik im Rahmen des Konzertes im TLK am 07.03.2023
- Regelmäßige Besprechungen mit Peter Margreiter (Kooperation mit der Volksmusik Akademie des TLK)
- Besprechungen mit Johanna Dumfart (TLK), Peter Margreiter und Elias Mader (TLK, neuer Professor für Steirische Harmonika)
- Monatliche Besprechung mit FGL-KollegInnen und MitarbeiterInnen der Landesmusikdirektion im Werner Pirchner Haus
- Organisation und Planung der Fortbildungen für 2023/2024:

Spielen nach Gehör - eine unterschätzte musikalische Fähigkeit?

Referentin: Mader Johanna

FR. 17.11.2023, 9:00-12:00, LMS Südöstliches Mittelgebirge

Mein Instrument im Volksmusik-Ensemble - mit prima la musica-Wettbewerbscoaching

Referent: Reinhard Gusenbauer

SA. 20.01.24, 9:00 - 12:00 und 13:30-16:30, LMS Telfs

Projekte

PLM Warm-up für die Steirische Harmonika, 04.02.2023, Landesmusikschule Telfs

PLM Teilnehmer:innen hatten hier die Möglichkeit, ihr Wettbewerbsprogramm im Rahmen eines Konzertes vorzutragen. Anschließend wurde ein schriftliches Feedback an die Lehrpersonen ausgehändigt.

- KONS trifft Reutte, 19.04.2023, Landesmusikschule Reutte
Studierende und DozentInnen trafen auf Schüler:innen und Lehrer:innen der LMS Reutte. Neben einem gemeinsamen Konzert standen auch Workshops und Lehrpraxis durch Studierende und DozentInnen des TLK und reger Meinungsaustausch auf dem Programm.
- Musikantenpodium im ORF Tirol, ORF Landesstudio, 21.04.2023
Die Steirische in Tirol - Ziachorgel in allen Facetten
An diesem Abend wurde dieses vielseitig einsetzbare Instrument in all seinen Facetten vorgestellt. Ob solistisch, in Kombination mit Gesang, Geigen, Klarinetten, Saiten- oder Blechblasinstrumenten.
- Volksmusik mit Herz - Konzerte, Tiroler Volksmusikgruppen und Ensembles des Tiroler Musikschulwerkes musizieren im Rahmen des Tages der Herzlichkeit in Tiroler Alten - und Pflegeheimen, 16.06.2023 (mit dabei sind folgende Musikschulen: Zillertal, Schwaz, Lienz, Stubaital, Wipptal, Ötztal, Mittleres Oberinntal und das TLK)
- Organisation von überregionalen Vorspielabenden (Landesmusikschulen übergreifend)
- Mitorganisation von Musikantenhoangarten in den verschiedenen Regionen
- Fachlicher Austausch mit der Landesmusikdirektion, Fachgruppenleiter:innen und Tiroler Landeskonservatorium.

Kooperationen

Das Tiroler Landesmusikschulwerk bietet in Kooperation mit dem TLK und der darin eingerichteten Volksmusik-Akademie einige Fortbildungen an, die auch für Lehrpersonen des TMSW geöffnet werden.

Alpenländische Volksmusik Akademie

Für die Alpenländische Volksmusik-Akademie haben sich rund 35 Personen angemeldet, davon konnten 28 Personen aufgenommen werden. Die Module „Volksmusik spielen“, „Volksmusik begleiten“, das wissenschaftliche Modul „Volksmusik ergründen“ sowie „Volksmusik managen“ konnten bereits erfolgreich abgeschlossen werden. Nächstes Jahr stehen „Volksmusik arrangieren“, „Volksmusik singen“, „Volksmusik tanzen“ und der Projektabschluss inklusive Abschlussveranstaltungen auf dem Programm. Insgesamt kann man erwähnen, dass die Akademie in enger Zusammenarbeit mit dem TMSW und dem TLK veranstaltet wird.



Abschluss des Moduls „Volksmusik begleiten“. Auch im Bild rechts der TMSW-Lehrer Erhard Ploner mit dem Kontrabass und in der Mitte die beiden ReferentInnen Romana Hauser und Stefan Pedarnig.
(Foto Peter Margreiter)



Katja Reinstadler mit Studenten beim Hackbrett-Begleiten.
(Foto Peter Margreiter)

Prüfungen

- Besuch der Goldprüfungen im Fach Steirische Harmonika (heuer zweimal Gold)
- Jurymitglied bei Übertritts- und Abschlussprüfungen
- Zusammenstellung der Jury für die heurigen Goldprüfungen

Informationen für die Lehrkräfte

- Persönlicher Kontakt
- Newsletter
- Homepage
- Austausch bei Wettbewerben und anderen Veranstaltungen im TMSW

Zusammenarbeit mit weiteren musikalischen Institutionen in Tirol

- Tiroler Volksmusikverein
- Tiroler Landeskonservatorium/Mozarteum

Sonstiges

- Mitwirken und Coaching von Schülern bei prima la musica und beim Alpenländischen Volksmusikwettbewerb
- Mitarbeit/ bzw. Mitspielen bei Aufhorcht in Innsbruck
- Lehrerbetreuung und -beratung
- Junglehrerbetreuung
- Ensembleunterricht
- Mitgestaltung und Evaluierung der „Literaturliste für die Steirische Harmonika“
- Teilnahme an Sitzungen und Besprechungen der Fachgruppenleiter:innen, Musikschulleiter:innen und der Abteilung Landesmusikdirektion
- Mitgestaltung von Volksmusikkonzerten an Landesmusikschulen
- Besuch von diversen Veranstaltung der Tiroler Landesmusikschulen

Bundesweite Arbeit

- Erster Austausch mit Fachgruppenleiter:innen in den anderen Bundesländern sowie Südtirol



Aufhorcht in Innsbruck 2022 (Foto Reinhold Sigl)



prima la musica 2023 -Steirische Harmonika Solo
(Foto Katharina Feldmayer)

Fachgruppenleiter:innen

Blechblasinstrumente

Dip.Mus. Sylvia Klingler

Mail: blech-lms@tsn.at

Web: <https://blech-schlag.tmsw.at>

Schlaginstrumente

Stefan Juen, MA

Mail: schlag-lms@tsn.at

Web: <https://schlag.tmsw.at>

Elementares Musizieren

Agnes Juen, BA

Mail: emp-lms@tsn.at

Web: <https://emp.tmsw.at>

Streichinstrumente

Mag. Sunhild Anker

Mail: streicher-lms@tsn.at

Web: <https://streicher.tmsw.at>

Gesang und Stimme

Simone Zöhrer-Varrone, MA

Mail: gesang-lms@tsn.at

Web: <https://gesang.tmsw.at>

Tasteninstrumente

Mag. Brigitte Zimmermann

Mail: tasten-lms@tsn.at

Web: <https://tasten.tmsw.at>

Holzblasinstrumente

Mag. Mariana Auer

Mail: holz-lms@tsn.at

Web: <https://holz.tmsw.at>

Volksmusik

Katharina Feldmayer, BA

Mail: volksmusik-lms@tsn.at

Web: <https://volksmusik.tmsw.at>

Jazz- und Populärmusik

Mag. Robert Morandell

Mail: jazz-pop-lms@tsn.at

Web: <https://saiten-zupf.tmsw.at>

Koordinator für Dirigierausbildung für Blasorchesterleitung (Modell Tirol)

Stefan Köhle

Mail: blasorchesterleitung-lms@tsn.at

Web: <https://elblo.tmsw.at>

Saiten- und Zupfinstrumente

Mag. Robert Morandell

Mail: saiten-zupf-lms@tsn.at

Web: <https://saiten-zupf.tmsw.at>

Koordinatorin für Chor- und Ensembleleiterausbildung

Simone Zöhrer-Varrone, MA

Mail: gesang-lms@tsn.at

Web: <https://gesang.tmsw.at>



Tiroler Landeskonservatorium

Folgende Statistiken wurden erhoben:

- Personen
- Geschlecht der Lehrpersonen
- Einstufung der Lehrpersonen
- Anstellungsbasis
- Personalkosten im Jahr 2022
- Instrumente 2022

Personen im Tiroler Landeskonservatorium

Für alle Angelegenheiten der musikalischen Ausbildungsstätten des Landes Tirol ist die Abteilung Landesmusikdirektion im Amt der Tiroler Landesregierung zuständig.
Das Tiroler Landeskonservatorium ist seit 01.01.2019 Teil der Abteilung Landesmusikdirektion

Politische Referentin

Landesrätin MMag.^a Dr.ⁱⁿ Cornelia Hagele

Vorstand der Gruppe Präsidium

HR Dr. Johannes Schweiger

Abteilungsvorstand der Abt. Landesmusikdirektion

HR Helmut Schmid, MA

Kontakt:

Tiroler Landeskonservatorium
Paul-Hofheimer-Gasse 6
6020 Innsbruck
Tel: 0512/508-6852
Mail: konservatorium@tirol.gv.at

Weiterer Standort:

Ing.-Etzel-Straße 71a
6020 Innsbruck

Die einzelnen Zuständigkeiten:**HR Dr. Nikolaus Duregger**

Direktor

Dir.-Stv. Prof. Erich Rinner

Direktorstellvertreter

Patricia Pohl-Santa

Sekretariats- und Kanzleiwesen, Chefsekretariat

Mag. Bernhard Eberharter

Leitung des Studienbüros

Manfred Gruber

Veranstaltungswesen, EDV

Karlheinz Siessl

Verwaltung, Studienbüro

Andreas Huber

Haustechnik

Institutsleitungen:

Institut für Diplomstudien:

Dir.-Stv. Prof. Erich Rinner

Institut für Instrumental-Gesangs-pädagogische Studien (IGP):

Priv. Doz. Mag. Max Bauer

Institut für vorbereitende Studien (Precollege):

Priv. Doz. Mag. Max Bauer

Institut für berufsbegleitende Studien und spezifische Ausbildungen:

Dir.-Stv. Prof. Erich Rinner

Fachbereiche:

Fachbereich Blasinstrumente und Schlagwerk:

MMag. Daniele Muleri

Fachbereich Gesang:

Gabriele Erhard

Fachbereich Streichinstrumente und andere Saiteninstrumente:

Walter Rumer

Fachbereich Tasteninstrumente und Korrepetition:

Mag. Annette Seiler

Fachbereich Musiktheorie:

Dr. Nikolaus Duregger

Fachbereich Elementare Musikpädagogik:

Christine Knoll-Kaserer, MA

Fachbereich Jazz und Improvisierte Musik:

Martin Ohrwalder

Fachbereich Volksmusik:

Peter Margreiter

Fachbereich Wiltener Sängerknaben:

Mag. Johannes Stecher

Tiroler Landeskonservatorium

Das dichte Netz des Tiroler Musikschulwerks sichert eine profunde, moderne musikalische Basisausbildung in allen Regionen Tirols. In logischer Konsequenz dazu bildet das Tiroler Landeskonservatorium die Pyramidenspitze der Tiroler Musikausbildung und bietet jungen, begabten Musikerinnen und Musikern vielfältige Möglichkeiten an, zur höchsten künstlerischen Reife geführt zu werden. Die nicht nur musikimmanente, sondern auch administrativ-systemische Verbundenheit der Institutionen - TMSW wie TLK werden über die Landesmusikdirektion verwaltet - legt es nahe, dass das Statistische Jahrbuch auch die Daten des TLK erfasst. Das Statistische Jahrbuch spiegelt somit die Tiroler Musikausbildung ganzheitlich wider.

Das TLK agiert in folgenden Bereichen:

Precollege

Das Precollege am Tiroler Landeskonservatorium gliedert sich in zwei Bereiche:

1. Talentförderung:

Bereits an Landesmusikschulen werden alle Musikschüler:innen im Rahmen des Hauptfachunterrichtes und zusätzlicher Angebote wie Chor oder Orchester gefördert. Bei besonderem Interesse können Musikschüler:innen die Talentförderung an der Musikschule (Talentförderung1) besuchen. Die Talentförderung am TLK (Talentförderung 2) ist ein erster Einstieg in das Tiroler Landeskonservatorium. Sie wird in allen am Tiroler Landeskonservatorium unterrichteten Instrumenten sowie Gesang angeboten. Musikschüler:innen haben hier die Möglichkeit, über den Besuch des Musikschulunterrichts und der Talentförderung an Musikschulen hinaus in regelmäßigen Abständen zusätzlich am Tiroler Landeskonservatorium unterrichtet zu werden. Die Lehrenden beider Institutionen arbeiten in enger Abstimmung zusammen (vernetzter Unterricht).

2. Das Vorbereitungsstudium ist der Eintritt in das Tiroler Landeskonservatorium. Hier werden vor allem junge Studierende angesprochen, die sich neben der schulischen Ausbildung auf ein Musikstudium vorbereiten möchten. Ein vielfältiges Angebot an Pflicht- und Wahlfächern ermöglicht eine aufbauende Vorbereitung, an deren Ende die erfolgreiche Aufnahmeprüfung in ein Vollstudium steht.

IGP

Seit 2006 besteht eine Kooperation mit der Universität Mozarteum Salzburg. Seit dem Studienjahr 2021/2022 sieht sie auch den Bereich IGP Jazz/Pop und erfuhrt ab dem Wintersemester 2022/2023 mit dem Masterstudium „Musizieren in Diversitätskontexten“ nochmals eine Erweiterung.

Konzertfach

Das TLK hat seine Curricula an jene der Universität für Musik und darstellende Kunst Wien (mdw) angepasst, mit der das TLK 2019 einen Kooperationsvertrag abgeschlossen hat. Die Studierenden des Konzertfachs haben dadurch die äußerst attraktive Möglichkeit, Abschlüsse sowohl am Tiroler Landeskonservatorium als auch an der mdw, einer der weltweit führenden Musikuniversitäten, zu machen. Es liegt inzwischen eine Reihe erfolgreicher Abschlüsse vor.

Lehrgänge

Das TLK bietet zusätzlich zum Precollege und den Berufsstudien auch Aus- und Weiterbildungsmöglichkeiten für einen breiteren Kreis musikalisch Interessierter in Form von allgemein zugänglichen Lehrgängen an. Die Lehrgänge in den Bereichen „Elementare Musikpädagogik“ und „Jazz und improvisierte Musik“ finden sich auch weiterhin in bewährter Form im Angebot. Die Lehrgänge „Blasorchesterleitung“ und „Chorleitung“ wurden in das Diplomstudium „Dirigieren“ integriert. (Für die Grundausbildung und für Fortbildungsmöglichkeiten in diesen beiden Bereichen sorgt in hoher Qualität das TMSW.) Der Lehrgang „Volksmusik“ wird seit dem Studienjahr 2022/2023 in einem völlig neuen modularen System sehr attraktiv als „Alpenländische Volksmusikakademie“ angeboten. Die Reform hat sich als sehr erfolgreich herausgestellt. Das Interesse an der „Alpenländischen Volksmusikakademie“ ist enorm.



Opernprojekt 2023 - Le Nozze die Figaaro (Foto Tiroler Landeskonservatorium)



Orchester des Tiroler Landeskonservatoriums (Foto Land Tirol, Wolfgang Albery)

Geschlecht der Lehrpersonen

männlich	weiblich	Gesamt
60	26	86 *

* nur aktive Lehrkräfte (ohne Karenzierungen)

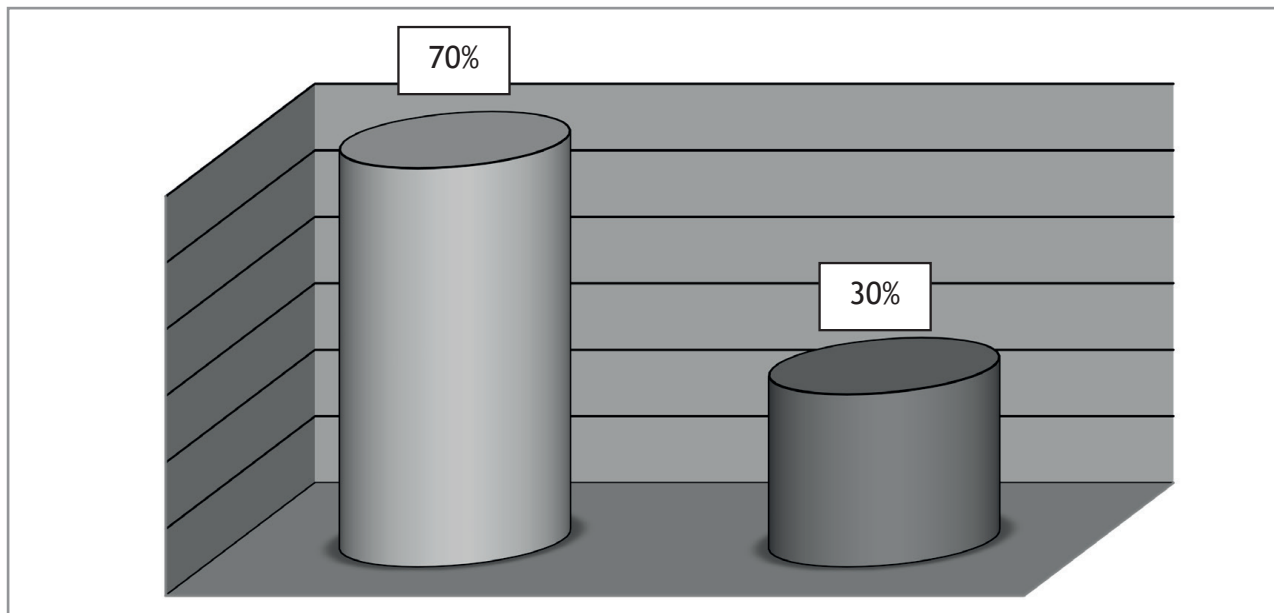

Einstufung der Lehrpersonen nach Verwendungsgruppen

Gruppe	l1	ml1
2022/2023	69	17

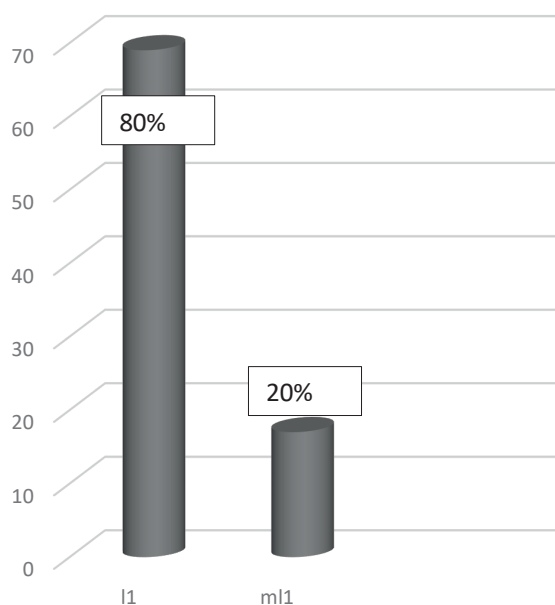

Anstellungsbasis in Stunden (Lehrverpflichtung)

Personenkreis 2022/2023	21	23	Gesamt
	63	23	86

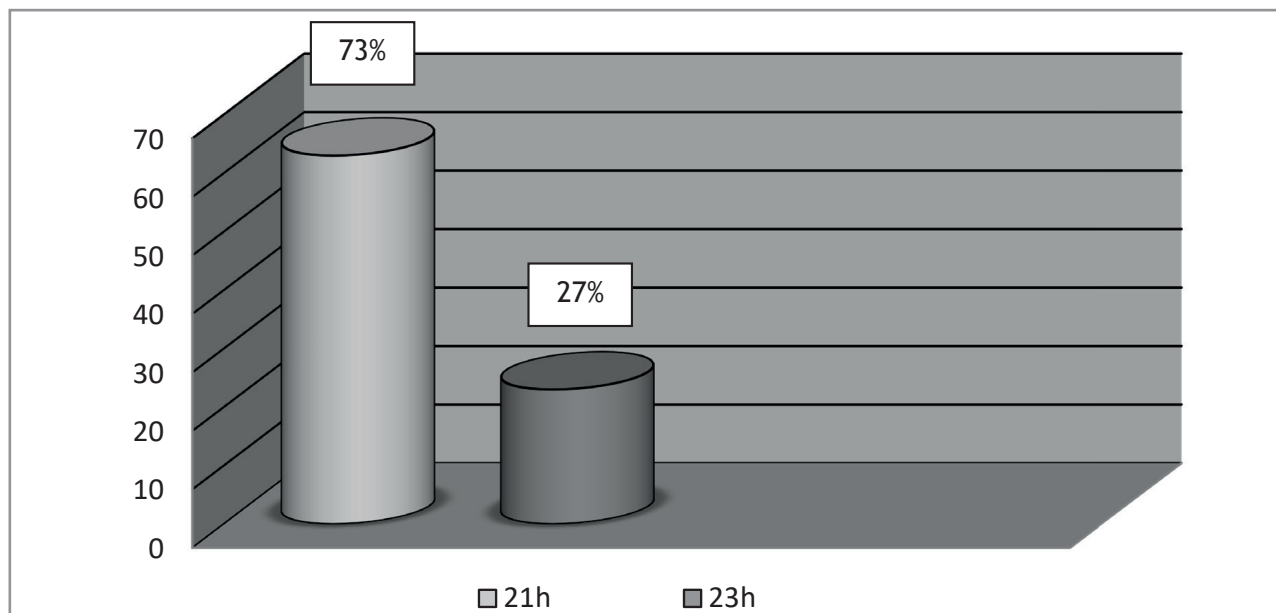

Personalkosten

Im Jahr 2022 wurden an Personalkosten für das Tiroler Landeskonservatorium Euro 5.330.800,- budgetiert.

Instrumente 2022

Fächerspezifisch

Fächer	IGP						Konzertfach					Vorbereitung					Talentförderung 2						
	St	ZKF	StSP	m	w	I	A	St	m	w	I	A	St	m	w	I	A	St	m	w	I	A	
Akkordeon	2	-	3	-	2	1	-	-	-	-	-	-	-	-	-	-	-	-	-	-	-	-	-
Basstuba	2	-	2	-	2	-	1	1	-	1	-	1	1	-	1	-	-	-	-	-	-	-	-
Tenorhorn	-	-	-	-	-	-	-	-	-	-	-	-	-	-	-	-	-	-	-	-	-	-	-
Blockflöte	3	-	1	2	3	-	1	-	1	1	-	5	-	5	5	-	-	-	-	-	-	-	-
Cembalo	-	-	-	-	-	-	-	-	-	-	-	-	-	-	-	-	-	-	-	-	-	-	-
Dirigieren	-	-	-	-	-	-	5	5	-	3	2	-	-	-	-	-	-	-	-	-	-	-	-
Diatonische Harmonika	6	-	5	1	5	1	-	-	-	-	-	4	3	1	4	-	-	-	-	-	-	-	-
Fagott	-	-	-	-	-	-	7	6	1	2	2	3	-	3	2	1	-	-	-	-	-	-	-
Flöte	10	-	-	10	6	4	9	-	9	4	5	12	1	11	11	1	-	-	-	-	-	-	-
Gesang	13	1	7	7	8	6	19	7	12	13	6	11	2	9	9	2	-	-	-	-	-	-	-
Gitarre	11	-	5	6	7	4	2	1	1	2	-	9	6	3	9	-	4	-	4	2	2	-	-
Hackbrett	4	-	-	4	4	-	-	-	-	-	-	3	-	3	3	-	1	-	1	1	-	-	-
Harfe	2	-	1	1	2	-	2	-	2	1	1	-	1	1	-	-	-	-	-	-	-	-	-
Horn	2	1	1	2	3	1	3	2	1	3	-	5	2	3	5	1	-	-	-	-	-	-	-
Klarinette	4	1	1	4	3	2	-	-	-	-	-	14	3	11	13	1	1	-	1	1	-	-	-
Klavier	12	3	6	9	9	6	2	-	2	-	2	12	7	5	10	2	6	3	3	4	2	-	-
Klavier Duo	-	-	-	-	-	-	2	1	1	-	2	-	-	-	-	-	-	-	-	-	-	-	-
Klavier-Vokalbegleitung	-	-	-	-	-	-	1	-	1	1	-	-	-	-	-	-	-	-	-	-	-	-	-
Komposition	-	-	-	-	-	-	6	5	1	6	-	1	-	1	1	-	-	-	-	-	-	-	-
Kontrabass	4	2	4	2	4	2	3	1	2	3	-	2	1	1	2	-	-	-	-	-	-	-	-
Oboe	3	-	1	2	3	-	-	-	-	-	-	-	-	-	-	-	-	-	-	-	-	-	-
Orgel	-	-	-	-	-	-	4	2	2	2	2	3	2	1	3	-	-	-	-	-	-	-	-
Posaune	4	-	4	-	2	2	4	4	-	3	1	6	6	-	5	1	-	-	-	-	-	-	-
Saxophon	6	-	2	4	3	3	3	1	2	1	2	4	1	3	3	1	-	-	-	-	-	-	-
Schlaginstrumente	11	2	13	-	10	3	14	14	-	9	5	6	6	-	6	-	-	-	-	-	-	-	-
Trompete	4	1	5	-	5	-	7	7	-	6	1	10	9	1	10	-	-	-	-	-	-	-	-
Viola	1	-	-	1	-	1	6	2	4	3	3	3	2	1	3	-	-	-	-	-	-	-	-
Violine	7	-	2	5	4	3	8	1	7	5	2	17	3	14	15	2	5	2	3	5	-	-	-
Violoncello	3	1	-	4	1	3	1	1	-	-	1	12	2	10	11	1	1	-	1	1	-	-	-
Tiroler Volksharfe	4	1	-	5	5	-	-	-	-	-	-	2	-	2	-	-	-	-	-	-	-	-	-
Zither	1	1	1	1	2	-	-	-	-	-	-	1	-	1	1	-	-	-	-	-	-	-	-
LG EMP	-	-	-	-	-	-	12	3	9	12	-	-	-	-	-	-	-	-	-	-	-	-	-
Alpenl. Volksmusikakademie	-	-	-	-	-	-	29	14	15	23	6	-	-	-	-	-	-	-	-	-	-	-	-
LG Jazz und improv. Musik	-	-	-	-	-	-	22	14	8	17	5	-	-	-	-	-	-	-	-	-	-	-	-

Zahlen erzählen

Studien/Lehrgänge	Studierende
IGP	130
Konzertfach	105
- Konzertfach TLK -	- 75 -
- Konzertfach Kooperation mdw -	- 30 -
Vorbereitungsstudium	157
Talentförderung	20
Wiltener Sängerknaben	122
Elementares Musizieren	86
LG JiM	22
LG AVMA	29
LG EMP	12
KursteilnehmerInnen	11
Anzahl Studien:	694
Anzahl Studierende:	646



Sonstige Musikschulen

Neben den 27 vom Land Tirol geführten Landesmusikschulen betreiben die Stadtgemeinde Innsbruck, die Stadtgemeinde Hall und die Marktgemeinde Wattens eigene Gemeindemusikschulen.

Im Statistischen Jahrbuch der Tiroler Landesmusikschulen 2022/2023 werden nun bereits zum neunzehnten Mal die Eckdaten der drei Gemeindemusikschulen (sonstige Musikschulen laut Tiroler Musikschulgesetz) berücksichtigt. Somit ist es möglich, eine Gesamtsumme aller Tiroler Musikschüler:innen zu erheben.

Musikschule der Stadt Hall in Tirol

	Hauptfächer	EU25	EU40	EU50	EU60	Einzel Gesamt	GU2 MU2	GU3 MU3	MU4	Gruppe Gesamt	S S1	Sonstige	Gesamt Schüler
	Elementare Musikpäd.	0	0	0	0	0	0	0	0	0	0	159	159
						0				0		159	159
Holz	Blockflöte	28	5	1	0	34	30	0	0	30	8	0	72
	Querflöte	21	18	0	0	39	6	3	0	9	0	0	48
	Oboe	2	2	1	0	5	0	0	0	0	0	0	5
	Fagott	2	2	0	0	4	0	0	0	0	0	0	4
	Klarinette	20	11	1	0	32	2	0	0	2	0	0	34
	Saxophon	4	10	3	0	17	12	0	0	12	0	0	29
						131				53		0	192
Blech	Trompete	16	5	2	0	23	4	0	4	8	0	0	31
	Flügelhorn	4	0	0	0	4	0	0	0	0	0	0	4
	Waldhorn	14	2	3	0	19	0	0	0	0	0	0	19
	Posaune	10	0	6	0	16	0	0	0	0	0	0	16
	Tenorhorn	5	0	7	0	12	0	0	0	0	0	0	12
	Tuba	3	0	0	0	3	4	0	0	4	0	0	7
						77				12		0	89
Tasten	Klavier	107	17	5	0	129	26	0	0	26	0	0	155
	Cembalo	0	0	0	0	0	0	0	0	0	0	0	0
	Akkordeon	14	0	1	0	15	4	6	0	10	0	0	25
	Orgel	1	0	1	0	2	0	0	0	0	0	0	2
	steir. Harmonika	34	0	1	0	35	0	0	0	0	0	0	35
						181				36		0	217
Sreicher	Violine	39	12	7	0	58	16	0	0	16	0	0	74
	Viola	3	0	0	0	3	0	0	0	0	0	0	3
	Violoncello	4	14	0	0	18	0	0	0	0	0	0	18
	Kontrabass	4	4	0	0	8	0	0	0	0	0	0	8
						87				16		0	103
Saiten	E-Bass	6	0	0	0	6	0	0	0	0	0	0	6
	E-Gitarre	4	2	2	0	8	0	0	0	0	0	0	8
	Gitarre	81	8	11	0	100	36	6	0	42	0	0	142
	Hackbrett	12	1	1	0	14	7*	0	0	7	0	0	21
	Harfe	11	14	2	0	27	3*	0	0	3	0	0	30
	Zither	8	3	2	0	13	4	0	0	4	0	0	17
						168				56		0	224
Gesang	Vokalensemble - Chor	0	0	0	0	0	0	0	0	0	7	0	7
	Erwachsenenstimme	13	5	0	0	18	6	0	0	6	13	0	37
	Jazz Pop Rock	1	0	0	0	1	2	0	0	2	0	0	3
	Kinder und Jugendst.	0	0	0	0	0	0	0	0	0	0	0	0
						19				8		0	47
Sonstige	Schlagwerk	53	5	4	0	62	4	0	0	4	0	0	66
	Bewegung & Tanz	0	0	0	0	0	0	0	0	0	0	0	0
	elektr. Tasteninstr.	0	0	0	0	0	0	0	0	0	0	0	0
	Bläserklasse	0	0	0	0	0	0	0	0	0	0	0	0
	Ensembleleitung	0	0	0	0	0	0	0	0	0	0	0	0
	Ensembles als HF	0	0	0	0	0	0	0	0	0	22	0	22
	Workshop	0	0	0	0	0	0	0	0	0	0	0	0
	Sonstige Hauptfächer	0	0	0	0	0	0	0	0	0	0	0	0
	Ergänzungsfach als HF	0	0	0	0	0	0	0	0	0	0	0	0
						62				4		0	88
Gesamt-Hauptfächer	524	140	61	0	725	166	15	4	185	50	159	1119	

* Kombiniertes Unterrichts mit einem anderen Hauptfach

Leistungsstufen

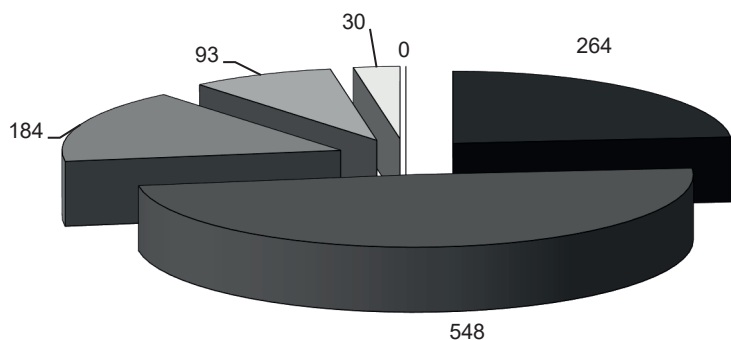

■Elementar ■Unterstufe ■Mittelstufe ■Oberstufe ■Ensemblestufe ■Talentförderung

Leistungsstufen (Fächerzahl)

Leistungsstufe	Anzahl
Elementar	264
Unterstufe	548
Mittelstufe	184
Oberstufe	93
Ensemblestufe	30
Talentförderung	0
Gesamt	1119

Ergänzungsfächer (Fächerzahl)

Musikkunde	76
Ensembles	65
Blasorchester	0
Streicherorchester	69
(Schüler-)Chor	10
Sonstige Ergänzungsfächer	22
Gesamt Ergänzungsfächer	242

Wettbewerbe (Schülerzahl)

Bezeichnung	Teilnehmer
prima la musica Landeswettbewerb	21
prima la musica Bundeswettbewerb	2
Musik in kleinen Gruppen	0
Jugendblasorchesterwettbewerb	0
sonstige Wettbewerbe	5

Alter (Schülerzahl)

	männlich	weiblich	Summe
bis 5	17	38	55
6 bis 10	165	229	394
11 bis 15	144	191	335
16 bis 24	70	86	156
über 24	34	66	100

Prüfungen (Fächerzahl)

Hauptfach	U in M	M in O	Ab-schluss	Gesamt
Akkordeon	4	2	0	6
Blockflöte	2	0	0	2
Erwachsenenstimme	1	0	0	1
Flügelhorn	1	0	0	1
Gitarre	12	0	0	12
Hackbrett	3	0	0	3
Harfe	3	1	0	4
Klarinette	5	2	1	8
Klavier	13	1	0	14
Kontrabass	2	0	0	2
Oboe	1	0	0	1

Hauptfach	Bronze	Silber	Gold	Gesamt
Posaune	1	2	0	3
Querflöte	4	3	1	8
Saxophon	3	1	0	4
Schlagwerk	1	3	0	4
steir. Harmonika	4	0	0	4
Tenorhorn	3	1	0	4
Trompete	1	0	1	2
Violine	10	1	0	11
Waldhorn	3	1	1	5
Zither	2	1	0	3

Summe	79	19	4	102
--------------	-----------	-----------	----------	------------

Musikschule der Stadt Innsbruck

	Hauptfächer	EU25	EU40	EU50	EU60	Einzel Gesamt	GU2 MU2	GU3 MU3	MU4	Gruppe Gesamt	S S1	Sonst	Gesamt Schüler
	Elementare Musikpäd.	0	0	0	0	0	0	0	0	0	717	0	717
						0				0		0	717
Holz	Blockflöte	70	0	105	0	175	134	0	0	134	0	0	309
	Querflöte	37	0	40	0	77	0	0	0	0	0	0	77
	Oboe	0	0	10	0	10	0	0	0	0	0	0	10
	Fagott	6	0	6	0	12	0	0	0	0	0	0	12
	Klarinette	10	0	15	0	25	26	0	0	26	0	0	51
	Saxophon	23	0	40	0	63	10	0	0	10	0	0	73
						362				170		0	532
Blech	Trompete	18	0	36	0	54	20	0	0	20	0	0	74
	Flügelhorn	0	0	3	0	3	0	0	0	0	0	0	3
	Waldhorn	12	0	10	0	22	0	0	0	0	0	0	22
	Posaune	18	0	20	0	38	0	0	0	0	0	0	38
	Tenorhorn	17	0	15	0	32	0	0	0	0	0	0	32
	Tuba	10	0	16	0	26	0	0	0	0	0	0	26
						175				20		0	195
Tasten	Klavier	175	0	202	0	377	36	0	0	36	0	0	413
	Cembalo	0	0	1	0	1	0	0	0	0	0	0	1
	Akkordeon	10	0	0	0	10	9	0	0	9	0	0	19
	Orgel	0	0	7	0	7	0	0	0	0	0	0	7
	steir. Harmonika	12	0	9	0	21	0	0	0	0	0	0	21
						416				45		0	461
Streicher	Violine	29	0	90	0	119	64	0	0	64	0	0	183
	Viola	0	0	16	0	16	0	0	0	0	0	0	16
	Violoncello	29	0	42	0	71	18	0	0	18	0	0	89
	Kontrabass	0	0	20	0	20	0	0	0	0	0	0	20
						226				82		0	308
Saiten	E-Bass	5	0	8	0	13	0	0	0	0	0	0	13
	E-Gitarre	17	0	20	0	37	22	0	0	22	0	0	59
	Gitarre	80	0	91	0	171	112	0	0	112	0	0	283
	Hackbrett	5	0	10	0	15	0	0	0	0	0	0	15
	Harfe	18	0	10	0	28	6	0	0	6	0	0	34
	Zither	0	0	13	0	13	0	0	0	0	0	0	13
						277				140		0	417
Gesang	Vokalensemble - Chor	0	0	0	0	0	0	0	0	0	0	0	0
	Erwachsenenstimme	32	0	40	0	72	0	0	0	0	0	0	72
	Jazz Pop Rock	0	0	0	0	0	0	0	0	0	0	0	0
	Kinder und Jugendst.	0	0	0	0	0	0	0	0	0	875	0	875
						72				0		0	947
Sonstige	Schlagwerk	33	0	30	0	63	20	0	0	20	0	0	83
	Bewegung & Tanz	0	0	0	0	0	0	0	0	0	0	0	0
	elektr. Tasteninstr.	0	0	0	0	0	0	0	0	0	0	0	0
	Bläserklasse	0	0	0	0	0	0	0	0	0	0	0	0
	Ensembleleitung	0	0	14	0	14	0	0	0	0	0	0	14
	Ensembles als HF	0	0	0	0	0	0	0	0	0	78	0	78
	Workshop	0	0	0	0	0	0	0	0	0	0	0	0
	Sonstige Hauptfächer	0	0	0	0	0	16	0	0	16	0	0	16
	Ergänzungsfach als HF	0	0	0	0	0	0	0	0	0	537	0	537
						77				36		0	728
Gesamt-Hauptfächer	666	0	939	0	1605	493	0	0	493	2207	0	4305	

* Kombiniertes Unterrichts mit einem anderen Hauptfach

Leistungsstufen

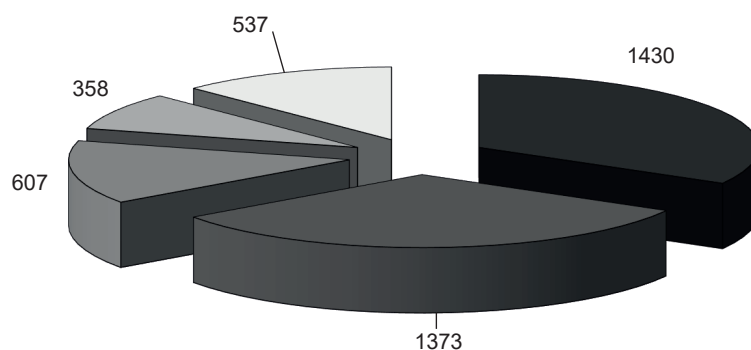

■ Elementar ■ Unterstufe ■ Mittelstufe ■ Oberstufe ■ Ensemblestufe

Leistungsstufen (Fächerzahl)	
Leistungsstufe	Anzahl
Elementar	1430
Unterstufe	1373
Mittelstufe	607
Oberstufe	358
Ensemblestufe	537
Gesamt	4305

Ergänzungsfächer (Fächerzahl)	
Musikkunde	88
Ensembles	299
Blasorchester	47
Streicherorchester	58
(Schüler-)Chor	45
Sonstige Ergänzungsfächer	
Gesamt Ergänzungsfächer	537

Wettbewerbe (Schülerzahl)	
Bezeichnung	Teilnehmer
prima La Musica Landeswettbewerb	34
prima La Musica Bundeswettbewerb	10
Musik in kleinen Gruppen	0
Jugendblasorchesterwettbewerb	0
sonstige Wettbewerbe	48

Alter (Schülerzahl)			
	männlich	weiblich	Summe
bis 5	190	472	662
6 bis 10	704	1555	2259
11 bis 15	420	595	1015
16 bis 24	65	138	203
über 24	34	132	166

Übertrittsprüfungen (Fächerzahl)				
Hauptfach	U in M	M in O	Ab-schluss	Gesamt
Tastenteinstrumente	73	4	2	79
Streichinstrumente	49	5	1	55
Zupfinstrumente	37	6	1	44
Holzblasinstrum.	21	9	0	30
Blockflöte	35	2	0	37
Blech- und Schlag	50	9	5	64
Summe	273	40	11	324

Musikschule Wattens

	Hauptfächer	EU25	EU40	EU50	EU60	Einzel Gesamt	GU2 MU2	GU3 MU3	MU4	Gruppe Gesamt	S S1	Sonst	Gesamt Schüler
	Elementare Musikpäd.	0	0	0	0	0	0	0	0	0	101	0	101
						0				0		0	101
Holz	Blockflöte	2	0	1	0	3	44	0	0	44	0	0	47
	Querflöte	2	0	7	0	9	30	0	0	30	0	0	39
	Oboe	0	0	1	0	1	0	0	0	0	0	0	1
	Fagott	0	0	0	0	0	0	0	0	0	0	0	0
	Klarinette	5	0	9	0	14	42	0	0	42	0	0	56
	Saxophon	2	0	6	0	8	14	0	0	14	0	0	22
						35				130		0	165
Blech	Trompete	2	0	5	0	7	30	0	0	30	0	0	37
	Flügelhorn	1	0	2	0	3	4	0	0	4	0	0	7
	Waldhorn	3	0	0	0	3	6	0	0	6	0	0	9
	Posaune	1	0	1	0	2	0	0	0	0	0	0	2
	Tenorhorn	1	0	2	0	3	0	0	0	0	0	0	3
	Tuba	1	0	2	0	3	4	0	0	4	0	0	7
						21				44		0	65
Tasten	Klavier	20	0	14	0	34	118	6	0	124	0	0	158
	Cembalo	0	0	0	0	0	0	0	0	0	0	0	0
	Akkordeon	0	0	0	0	0	0	0	0	0	0	0	0
	Orgel	0	0	1	0	1	0	0	0	0	0	0	1
	steir. Harmonika	4	0	2	0	6	36	0	0	36	0	0	42
						41				160		0	201
Streicher	Violine	3	0	6	0	9	40	0	0	40	0	0	49
	Viola	0	0	0	0	0	0	0	0	0	0	0	0
	Violoncello	4	0	2	0	6	0	0	0	0	0	0	6
	Kontrabass	1	0	1	0	2	2	0	0	2	0	0	4
						17				42		0	59
Saiten	E-Bass	0	0	1	0	1	0	0	0	0	0	0	1
	E-Gitarre	10	0	2	0	12	0	0	0	0	0	0	12
	Gitarre	7	0	10	0	17	90	6	0	96	0	0	113
	Hackbrett	2	0	6	0	8	12	0	0	12	0	0	20
	Harfe	20	0	6	0	26	0	0	0	0	0	0	26
	Zither	3	0	0	0	3	0	0	0	0	0	0	3
						67				108		0	175
Gesang	Vokalensemble - Chor	0	0	0	0	0	0	0	0	0	6	0	6
	Erwachsenenstimme	30	0	6	0	36	0	0	0	0	0	0	36
	Jazz Pop Rock	0	0	0	0	0	0	0	0	0	0	0	0
	Kinder und Jugendst.	0	0	0	0	0	0	0	0	0	0	0	0
						36				0		0	42
Sonstige	Schlagwerk	38	0	6	0	44	0	0	0	0	0	0	44
	Bewegung & Tanz	0	0	0	0	0	0	0	0	0	0	0	0
	elektr. Tasteninstr.	3	0	0	0	3	0	0	0	0	0	0	3
	Bläserklasse	0	0	9	0	9	0	0	0	0	0	0	9
	Ensembleleitung	0	0	0	0	0	0	0	0	0	0	0	0
	Ensembles als HF	0	0	0	0	0	0	0	0	0	0	0	0
	Workshop	0	0	10	0	10	0	0	0	0	0	0	10
	Sonstige Hauptfächer	0	0	3	0	3	0	0	0	0	0	0	3
	Ergänzungsfach als HF	0	0	0	0	0	0	0	0	0	0	0	0
							69				0		0
Gesamt-Hauptfächer	165	0	121	0	286	472	12	0	484	107	0	877	

* Kombiniertes Unterrichts mit einem anderen Hauptfach

Leistungstufen

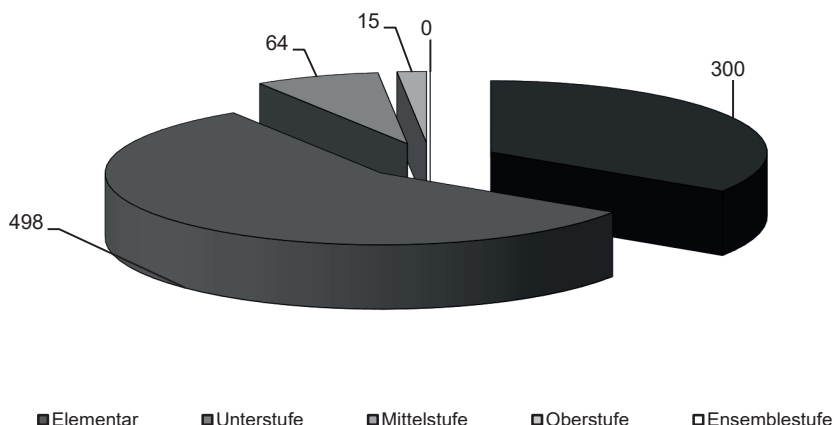

Leistungstufen (Fächerzahl)	
Leistungsstufe	Anzahl
Elementar	300
Unterstufe	498
Mittelstufe	64
Oberstufe	15
Ensemblestufe	0
Gesamt	877

Ergänzungsfächer (Fächerzahl)	
Musikkunde	42
Ensembles	36
Blasorchester	25
Streicherorchester	19
(Schüler-)Chor	0
Sonstige Ergänzungsfächer	10
Gesamt Ergänzungsfächer	132

Wettbewerbe (Schülerzahl)	
Bezeichnung	Teilnehmer
prima La Musica Landeswettbewerb	20
prima La Musica Bundeswettbewerb	1
Musik in kleinen Gruppen	0
Jugendblasorchesterwettbewerb	0
sonstige Wettbewerbe	45

Alter (Schülerzahl)			
	männlich	weiblich	Summe
bis 5	33	56	89
6 bis 10	141	215	356
11 bis 15	87	142	229
16 bis 24	22	47	69
über 24	23	45	68

Prüfungen (Fächerzahl)									
Hauptfach	Bronze	Silber	Gold	Gesamt	Hauptfach	Bronze	Silber	Gold	Gesamt
Gitarren	5	1	0	6	Querflöten	2	0	1	3
Klavier	12	2	1	15	Saxophone	1	0	0	1
Volksmusik	5	1	0	6	Trompeten	10	2	0	12
Violinen	7	0	0	7	Schlagwerk	4	0	0	4
Klarinetten	5	1	0	6	Stimmbildung	2	0	0	2
Summe	53	7	2	62					



Erweiterte Statistiken

Folgende **Statistiken** wurden erhoben:

Landeswettbewerbe 2023 Tirol und Südtirol

- prima la musica
 - prima la musica Plus
 - prima la musica Volksmusik
 - podium jazz.pop.rock
 - prima la musica Bundeswettbewerb
-
- Fächerstatistik Landesmusikschulen und sonstige Musikschulen
 - Fachgruppen im Überblick
Landesmusikschulen und sonstige Musikschule
 - Veranstaltungen im Überblick
Landesmusikschulen und sonstige Musikschulen
 - Vergleiche Landesmusikschulen und sonstige Musikschulen

prima la musica 2023

Vom 6. bis zum 16. März 2023 fand der Gesamttiroler Landeswettbewerb prima la musica in Toblach statt. Er wurde vom Land Tirol in Zusammenarbeit mit der Autonomen Provinz Bozen - Südtirol, mit dem Euregio-Kulturzentrum Gustav Mahler Toblach sowie mit der Musikschule Oberes Pustertal bestens organisiert. An fünf Auftrittsorten in Toblach nahmen über 800 Nachwuchstalente aus Nord-, Ost- und Südtirol mit musikalisch anspruchsvollen Programmen erfolgreich am Jugendmusikwettbewerb teil und erbrachten dabei beeindruckende musikalische Leistungen.

Die jungen Musiker:innen, die aus den 27 Tiroler Landesmusikschulen, den 3 Tiroler Gemeindemusikschulen, den Südtiroler Musikschulen, dem Tiroler Landeskonservatorium, dem Konservatorium „Claudio Monteverdi Bozen“, dem Musikgymnasium Innsbruck und der Universität Mozarteum Salzburg sowie aus privaten Einrichtungen kamen, wurden von fachkundigen Juror:innen beurteilt und erhielten wertvolle Tipps für den weiteren musikalischen Ausbildungsweg.

Die großartige Schlussbilanz: Vom 18. bis 29. Mai 2023 vertraten 164 Musiker:innen Tirol/Südtirol beim Bundeswettbewerb in Graz, wovon 83 einen 1. Preis (GOLD mit ausgezeichnetem Erfolg), 66 einen 2. Preis (SILBER mit sehr gutem Erfolg) und 12 einen 3. Preis (BRONZE mit gutem Erfolg) erreichen konnten.

Mit diesen musikalischen Spitzenleistungen ist Tirol/Südtirol im Bundesländervergleich wiederum das erfolgreichste Bundesland Österreichs!

podium jazz.pop.rock...2023

Am Freitag, 12., und Samstag, 13. Mai 2023, stellten sich im Gemeindesaal Rietz 20 Bands mit insgesamt 80 Teilnehmer:innen dem von den beiden Landesmusikschulen Mittleres Oberinntal und Imst bestens organisierten Wettstreit und einer hochkarätigen Jury. Beim Bundeswettbewerb, der von 11. bis 13. Oktober 2023 in Wien stattfinden wird, werden Tirol und Südtirol mit 7 Bands und insgesamt 25 Teilnehmer:innen in drei Stilrichtungen und in vier Altersgruppen vertreten sein.



Landeswettbewerb prima la musica 2023 in Toblach - Spiegelsaal
(Fotonachweis Land Tirol)



Landeswettbewerb podium jazz.pop.rock...2023 in Rietz
(Fotonachweis Land Tirol)



MUSIK
DER JUGEND

Gesamttiroler Landeswettbewerb prima la musica 2023

vom 06. bis 16. März 2023 in Toblach/Südtirol

Statistik (Tirol und Südtirol)

Teilnehmer und Ergebnisse prima la musica 2023

Wertungskategorie	1. Preis Bundesw.	1. Preis Auszeichnung	1. Preis	2. Preis	3. Preis	Anzahl Wertungen
Blockflöte	5	2	7	4	1	19
Ensemble Kreativ	2	2	6	1	0	11
Euphonium / Tenorhorn	3	4	6	5	1	19
Fagott	1	1	6	1	0	9
Flöte	2	8	25	16	2	53
Horn	9	14	23	9	2	57
Kammermusik für Akkordeon	1	1	1	1	0	4
Kammermusik für Klavier	7	4	16	11	1	39
Kammermusik für Streichinstrumente	3	3	7	2	0	15
Kammermusik für Vokalensembles	2	0	2	2	0	6
Kammermusik für Zupfinstrumente	16	8	16	11	1	52
Klarinette	6	5	19	18	4	52
Oboe	0	3	0	1	1	5
Posaune	1	5	11	5	0	22
Saxofon	5	2	12	7	1	27
Schlagwerk	6	8	15	14	1	44
Trompete / Flügelhorn	12	5	44	21	0	82
Tuba	1	2	4	4	0	11
Gesamt	82	77	220	133	15	527

Teilnehmer und Ergebnisse prima la musica 2023 Volksmusik

Wertungskategorie	1. Preis Auszeichnung	1. Preis	2. Preis	3. Preis	teilgenommen	Anzahl Wertungen
Steirische Harmonika	19	16	11	2	0	48
Summe	19	16	11	2	0	48

Jugendliche BegleiterInnen:

10

Teilnehmer und Ergebnisse prima la musica 2023 PLUS

Wertungskategorie	ausgezeichneter Erfolg	sehr guter Erfolg	guter Erfolg	teilgenommen	Anzahl Wertungen
Blockflöte	2	3	0	0	5
Euphonium / Tenorhorn	2	1	0	0	3
Fagott	3	1	0	0	4
Flöte	8	9	3	0	20
Horn	0	1	0	0	1
Klarinette	4	9	1	0	14
Oboe	5	3	0	0	8
Posaune	5	1	0	0	6
Saxofon	5	2	1	0	8
Schlagwerk	4	4	1	0	9
Trompete	7	4	0	0	11
Tuba	0	1	0	0	1
Summe	45	39	6	0	90

**Anzahl der gesamten Anmeldungen:
817 Teilnehmer & 665 Wertungen**



MUSIK
DER JUGEND

Gesamttiroler Landeswettbewerb prima la musica 2023

vom 06. bis 16. März 2023 in Toblach/Südtirol

Ergebnisse nach Landesmusikschulen

Landesmusikschule	Teilnehmer/innen (Personen)			Wertungen	Preise					Bundeswettbewerb Anzahl Personen
	Solo	Ens.	Gesamt		BW	Ausz.	1. Preis	2. Preis	3. Preis	
Brixental	6	4	10	8	3	2	2	3	0	3
Imst	5	6	11	8	5	3	0	3	0	5
Jenbach-Achental	7	3	10	7	0	0	7	3	0	0
Kematen-Wöls und Umgebung	3	15	18	7	5	1	3	9	0	5
Kitzbühel und Umgebung	11	17	28	17	9	5	9	3	2	9
Kramsach	2	2	4	3	0	0	3	1	0	0
Kufstein und Umgebung	3	0	3	3	0	0	1	2	0	0
Landeck	31	3	34	32	4	9	14	6	1	4
Lienzer Talboden	13	0	13	13	3	2	6	2	0	3
Matrei-Iseltal	6	0	6	6	0	2	4	0	0	0
Mittleres Oberinntal	5	1	6	6	1	0	3	2	0	1
Ötztal	18	0	18	18	1	1	6	9	1	1
Pitztal	3	0	3	3	0	0	0	3	0	0
Reutte-Außerfern	18	2	20	19	1	1	12	6	0	1
Schwaz	5	5	10	7	0	0	5	5	0	0
Sillian-Pustertal	16	2	18	17	1	3	9	5	0	1
Sölllandl	5	10	15	9	2	0	11	2	0	2
St. Johann in Tirol	14	7	21	17	4	5	7	5	0	4
Stubaital	1	0	1	1	0	0	1	0	0	0
Südöstliches Mittelgebirge	7	8	15	9	0	5	8	1	1	0
Telfs	10	8	18	13	2	0	3	11	2	2
Untere Schranne	0	4	4	1	0	0	4	0	0	0
Westliches Mittelgebirge	1	4	5	2	0	4	0	1	0	0
Wipptal	11	7	18	14	2	8	5	3	0	2
Wörgl	8	4	12	9	0	4	6	2	0	0
Zillertal	5	0	5	5	0	3	2	0	0	0
Zirl	18	1	19	19	1	4	8	6	0	1
Gesamt	232	113	345	273	44	62	139	93	7	44

Ergebnisse Konservatorium und sonstige Musikschulen

	Teilnehmer/innen (Personen)			Wertungen	Preise					Bundeswettbewerb Anzahl Personen
	Solo	Ens.	Gesamt		BW	Ausz.	1. Preis	2. Preis	3. Preis	
Tiroler Landeskonservatorium	33	14	47	42	35	3	8	1	0	35
Musikschule Innsbruck	22	12	34	26	11	4	9	10	0	11
Musikschule Hall in Tirol	9	12	21	15	2	12	7	0	0	2
Musikschule Wattens	3	16	19	10	1	8	9	1	0	1
Gesamt	67	54	121	93	49	27	33	12	0	49
Summe LMS, Kons, MS	299	167	466	366	93	89	172	105	7	93



Bundeswettbewerb prima la musica 2023

vom 18. Mai bis 29. Mai 2023 in Graz/Steiermark

Statistik nach **Bundesland** (Wertungen Solist:innen und Ensembles) und Preis

BUNDESLAND	1. Preis	2. Preis	3. Preis	GESAMT WERTUNGEN	Teilnehmer- Innen
Burgenland	4	14	2	20	22
Kärnten	15	18	3	36	46
Niederösterreich	39	42	12	93	145
Oberösterreich	34	47	9	91	111
Salzburg	22	35	3	61	82
Steiermark	29	16	2	47	63
Tirol / Südtirol	60	45	10	116	164
Vorarlberg	16	38	5	60	85
Wien	26	22	5	53	81
Sonstige*	1	1	0	2	7
GESAMT	246	278	52	579	806

* Liechtenstein: 3 Teilnehmer:innen, Schweiz: 2 Teilnehmer:innen, Deutschland: 2 Teilnehmer:innen

Statistik nach **Geschlecht** und Preis

GESCHLECHT	1. Preis	2. Preis	3. Preis	teilgenom- men	ohne Bewertung	GESAMT
männlich	168	158	24	0	1	351
weiblich	165	229	55	0	6	455
GESAMT	333	387	79	0	7	806

Gesamtzahl Solist/inn/en 425

Gesamtzahl Ensembles Teilnehmer/innen 363

Gesamtzahl Begleitung mit Bewertung 18



Landeswettbewerb podium.jazz.pop.rock 2023

vom 12. Mai und 13. Mai 2023 in Rietz

Statistik podium.jazz.pop.rock 2023

Teilnehmer podium.jazz.pop.rock 2023

Stilkategorie	Anzahl der Bands	Anzahl der Bandmitglieder
jazz & more	1	4
popular & more	15	70
singer.songwriter & more	4	6
Gesamt	20	80

Ergebnisse podium.jazz.pop.rock 2023

Stilkategorie	1. Preis Bundesw.	1. Preis Auszeichnung	1. Preis	2. Preis	3. Preis	Anzahl Wertungen
jazz & more	1	0	0	0	0	1
popular & more	4	0	8	2	0	14
singer.songwriter & more	1	0	2	1	0	4
Gesamt	6	0	10	3	0	19

Gesamttirolische Fächerstatistik

Hauptfächer	EU25	EU40	EU50	EU60	Einzel Gesamt	GU2 MU2	GU3 MU3	MU4	Gruppe Gesamt	S S1	Sonstige	Gesamt Schüler	
Elementare Musikpäd.	0	0	0	0	0	0	3	0	3	36	2194	2233	
					0				3		2194	2233	
Holz	Blockflöte	188	44	31	1	264	513*	229*	8	750	8	0	1022
	Querflöte	304	188	89	1	582	487*	58*	0	545	10	5	1142
	Oboe	37	14	13	1	65	48	3	0	51	0	0	116
	Fagott	11	16	22	2	51	15*	0	0	15	0	0	66
	Klarinette	251	231	101	3	586	403*	45	8	456	17	1	1060
	Saxophon	219	115	42	2	378	188	15	0	203	15	0	596
					1926				2020		6	4002	
Blech	Trompete	195	190	50	1	436	349*	41*	11*	401	12	0	849
	Flügelhorn	42	46	18	0	106	68	13*	1*	82	0	0	188
	Waldhorn	110	71	40	1	222	119*	9	0	128	7	0	357
	Posaune	83	69	22	0	174	132	9	0	141	0	0	315
	Tenorhorn	84	76	22	0	182	124	13*	0	137	0	0	319
	Tuba	70	50	7	0	127	67*	2*	0	69	0	0	196
					1247				958		0	2224	
Tasten	Klavier	835	376	115	4	1330	944	51	0	995	10	3	2338
	Cembalo	0	0	0	0	0	0	0	0	0	0	0	0
	Akkordeon	65	25	21	0	111	89*	9	4	102	6	0	219
	Orgel	14	19	9	1	43	8	4*	0	12	0	0	55
	steir. Harmonika	269	93	30	1	393	409*	65*	0	474	14	2	883
					1877				1583		5	3495	
Streicher	Violine	245	132	55	6	438	288	39	4	331	1	0	770
	Viola	7	10	5	0	22	4	0	0	4	0	0	26
	Violoncello	96	77	17	1	191	63*	6	0	69	1	0	261
	Kontrabass	20	19	11	0	50	58	0	0	58	1	0	109
					701				462		0	1166	
Saiten	E-Bass	18	8	16	0	42	18	0	0	18	0	0	60
	E-Gitarre	55	52	19	0	126	114	0	3*	117	0	0	243
	Gitarre	624	217	87	0	928	1171*	176*	13*	1360	51	0	2339
	Hackbrett	113	27	15	0	155	115*	37*	0	152	5	0	312
	Harfe	169	93	31	0	293	181*	6	0	187	2	0	482
	Zither	45	15	15	1	76	45*	6	0	51	3	0	130
					1620				1885		0	3566	
Gesang	Vokalensemble - Chor	0	0	0	0	0	0	0	0	0	275	0	275
	Erwachsenenstimme	126	109	26	0	261	157*	9	0	166	8	1	436
	Jazz Pop Rock	29	18	4	0	51	32	0	0	32	0	0	83
	Kinder und Jugendst.	123	22	9	0	154	113*	9	0	122	5	38	319
					466				320		39	1113	
Sonstige	Schlagwerk	348	224	74	2	648	409*	72	0	481	46	0	1175
	Bewegung & Tanz	0	0	0	0	0	0	0	0	0	18	495	513
	elektr. Tasteninstr.	17	10	0	0	27	7*	3	0	10	0	0	37
	Bläserklasse	0	0	0	0	0	0	0	0	0	0	0	0
	Ensembleleitung	0	0	0	0	0	0	0	0	0	0	81	81
	Ensembles als HF	0	0	0	0	0	0	0	0	0	225	73	298
	Workshop	0	0	0	0	0	0	0	0	0	0	171	171
	Sonstige Hauptfächer	0	0	1	0	1	0	0	0	0	7	0	8
	Ergänzungsfach als HF	0	0	0	0	0	0	0	0	0	24	66	90
					676				491		886	2373	
Gesamt-Hauptfächer	4812	2656	1017	28	8513	6738	932*	52	7722	807	3130	20172	

* Kombiniertes Unterrichts mit einem anderen Hauptfach

Fachgruppen im Überblick (Fächerbelegungen)

Fachgruppe	Gesamt 2022/2023	Gesamt 2021/2022	Veränd. in % zum Vorjahr
Elementar	2233	2123	5,18 %
Holz	4002	3938	1,63 %
Blech	2224	2128	4,51 %
Tasten	3495	3501	-0,17 %
Streicher	1166	1117	4,39 %
Saiten	3566	3545	0,59 %
Gesang	1113	1101	1,09 %
Sonstiges	2373	2152	10,27 %
Gesamt	20172	19605	2,89 %

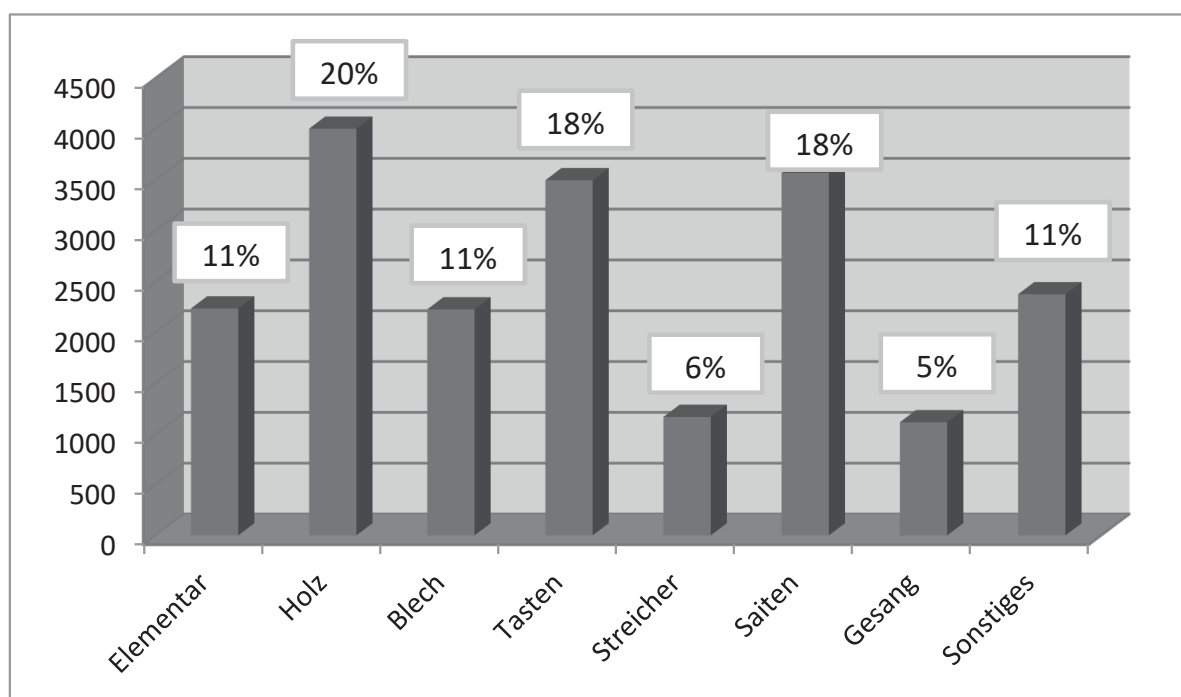

Veranstaltungen im Überblick

	Interne Vorspiele	Schulkonzerte	Prüfungskonzerte	Konzerte in Zusammen- arbeit mit Vereinen und Schulen	Auftritte in Kirchen	sonstige Konzerte / Auftritte	Gesamt
Brixental	45	5	5	3	12	10	80
Imst	21	6	10	6	4	15	62
Jenbach	40	8	7	3	7	12	77
Kematen	63	14	3	10	3	7	100
Kitzbühel	38	7	2	16	1	4	68
Kramsach	45	14	0	5	10	5	79
Kufstein	38	7	5	1	8	13	72
Landeck	75	18	17	3	8	7	128
Lienz	70	11	3	10	30	24	148
Matrei	30	25	4	5	19	30	113
Mittleres Oberinntal	46	7	9	6	5	28	101
Ötztal	60	6	6	7	10	11	100
Pitztal	29	3	4	8	11	5	60
Reutte	75	3	25	4	12	21	140
Schwaz	68	14	2	8	12	14	118
Sillian	28	7	1	5	6	3	50
Sölllandl	20	5	4	6	5	4	44
St. Johann in Tirol	76	12	139	4	5	5	241
Stubaital	50	3	1	2	3	6	65
Südöstl. Mittelgebirge	41	5	1	12	4	2	65
Telfs	92	13	10	1	5	0	121
Untere Schranne	20	14	3	1	4	10	52
Westl. Mittelgebirge	49	8	1	3	12	2	75
Wipptal	50	0	12	0	5	14	81
Wörgl	51	6	12	16	5	13	103
Zillertal	70	12	10	10	50	30	182
Zirl	80	15	102	12	16	22	247
Hall	89	45	5	4	2	1	146
Innsbruck	110	77	41	57	10	164	459
Wattens	43	6	10	5	5	8	77
Gesamt	1612	376	454	233	289	490	3454

Vergleich der Landesmusikschulen mit sonstigen Musikschulen

Budgetierte Personalkosten 2022	LMS		sonstige MS		Gesamt	
	Zahl	Prozent	Zahl	Prozent	Zahl	Prozent
Land	€ 20.558.120,00	55%	€ 3.966.000	50%	€ 24.524.120	54%
Gemeinden	€ 16.820.280,00	45%	€ 3.966.000	50%	€ 20.786.280	46%
Gesamt	€ 37.378.400,00	100%	€ 7.932.000	100%	€ 45.310.400	100%

SchülerInnen 2022/2023	LMS		sonstige MS		Gesamt	
	Zahl	Prozent	Zahl	Prozent	Zahl	Prozent
männlich	7480	30%	2149	9%	9629	38%
weiblich	11549	46%	4007	16%	15556	62%
Anzahl SchülerInnen gesamt	19029		6156		25185	100%

Fachgruppenverteilung	LMS		sonstige MS		Abweichung zu LMS	Gesamt	
	Zahl	Prozent	Zahl	Prozent		Zahl	Prozent
Elementar	2233	11%	977	16%	4%	3210	12%
Holz	4002	20%	889	14%	-6%	4891	18%
Blech	2224	11%	349	6%	-5%	2573	10%
Tasten	3495	17%	879	14%	-3%	4374	17%
Streicher	1166	6%	470	7%	2%	1636	6%
Saiten	3566	18%	816	13%	-5%	4382	17%
Gesang	1113	6%	1036	16%	11%	2149	8%
Sonstiges	2373	12%	885	14%	2%	3258	12%
Gesamt	20172	100%	6301	100%		26473	100%

Ergänzungsfächer	LMS		sonstige MS		Abweichung zu LMS	Gesamt	
	Zahl	Prozent	Zahl	Prozent		Zahl	Prozent
Musikkunde	1856	35%	206	24%	11%	2062	33%
Ensembles	1709	32%	400	46%	-14%	2109	34%
Blasorchester	481	9%	72	8%	-1%	553	9%
Streichorchester	306	6%	97	11%	5%	403	7%
(Schüler-)Chor	274	5%	55	6%	1%	329	5%
Sonstige Ergänzungsfächer	672	13%	32	4%	-9%	704	11%
Gesamt	5298	100%	862	100%		6160	100%

Leistungsstufen	LMS		sonstige MS		Abweichung zu LMS	Gesamt	
	Zahl	Prozent	Zahl	Prozent		Zahl	Prozent
Elementar	4444	22%	1994	32%	10%	6438	24%
Unterstufe	10194	51%	2419	38%	-12%	12613	48%
Mittelstufe	3220	16%	855	14%	-2%	4075	15%
Oberstufe	973	5%	466	7%	3%	1439	5%
Ensemblestufe	1319	7%	567	9%	2%	1886	7%
Talentförderung	22	0%	0	0%	0%	22	0%
Gesamt	20172	100%	6301	100%		26473	100%

Prüfungen	LMS		sonstige MS		Abweichung zu LMS	Gesamt	
	Zahl	Prozent	Zahl	Prozent		Zahl	Prozent
Bronze	1427	72,3%	405	83,0%	10,7%	1832	74%
Silber	433	21,9%	66	13,5%	-8,4%	499	20%
Gold	113	5,7%	17	3,5%	-2,2%	130	5%
Gesamt	1973	100%	488	100%		2461	100%

Über 3.000
Musikschulveranstaltungen
pro Jahr leisten einen
wesentlichen Beitrag
zur Tiroler Kultur-
landschaft

MusicOffice® - die
Verwaltungssoftware und
MO2GO - die App für
Musikschullehrer:innen

Über 20.000
Musikschüler:innen
werden von 681
Lehrer:innen an den
Landesmusikschulen
unterrichtet

Das Tiroler
Landeskonservatorium -
DIE weiterführende
Musikbildungsstätte
des Landes

prima la musica
Tirolweiter Wettbewerb mit
817 Teilnehmer:innen

Die Landesmusikschulen
bieten der Tiroler Bevölkerung
ein umfangreiches Ausbildungs-
angebot: elementare Musikausbildung,
Instrumental- und Gesangsunterricht,
Volksmusik, Jazz und Pop, Ensemble,
Chor, Orchester, Ensembleleitung
(Dirigieren), verschiedenste
Projekte u.v.m.

Mehr zur
Musikausbildung
in Tirol unter:
www.musikausbildung.tirol